

Ermenrich Seek DN20/DN30 Digital Anemometer

EN User Manual

BG Ръководство за потребителя

CZ Návod k použití

DE Bedienungsanleitung

ES Guía del usuario

HU Használati útmutató

IT Guida all'utilizzo

PL Instrukcja obsługi

PT Manual do usuário

RU Инструкция по эксплуатации

TR Kullanım kılavuzu



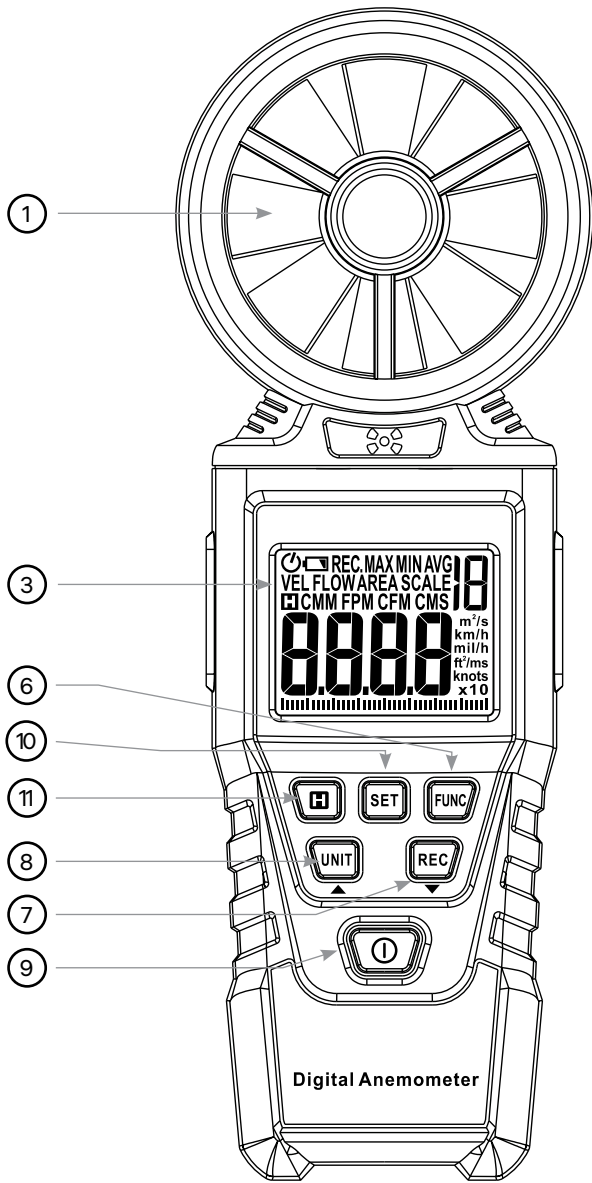

Ermenrich Seek DN20

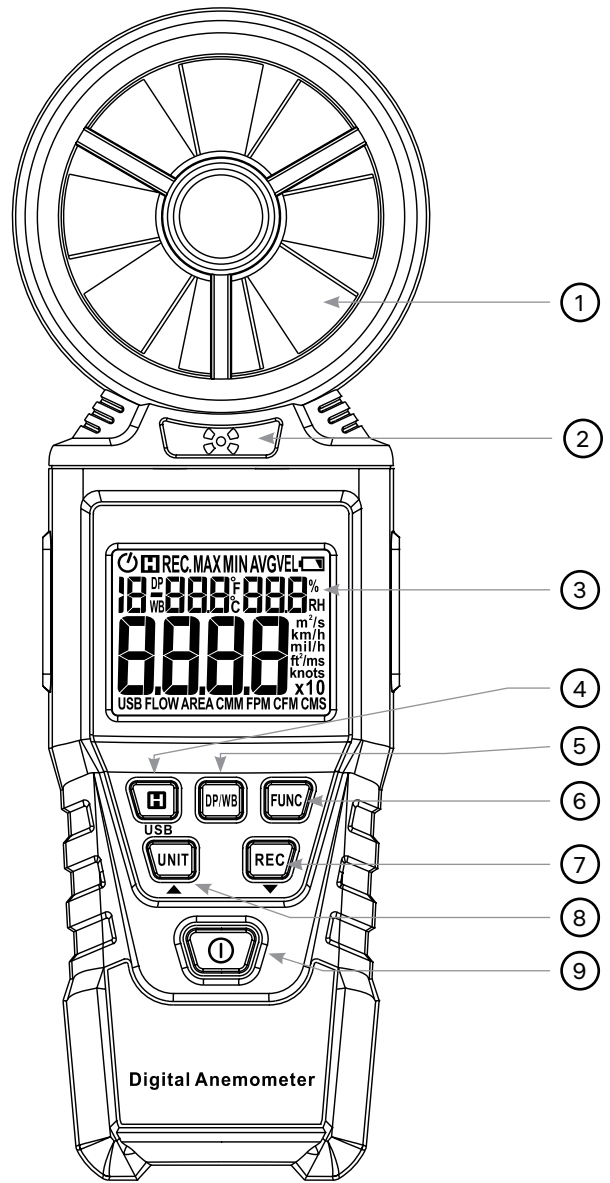

Ermenrich Seek DN30

EN	BG	CZ	DE	ES
1 Air velocity sensor	Сензор за скоростта на въздуха	Snímač rychlosti proudění vzduchu	Luftgeschwindigkeits-sensor	Sensor de velocidad del aire
2 Temperature and humidity sensor	Сензор за температура и влажност	Snímač teploty a vlhkosti	Temperatur- und Feuchtigkeitssensor	Sensor de temperatura y humedad
3 Display	Дисплей	Displej	Display	Pantalla
4 Hold/USB button	Бутон Задържане на данните/USB	Tlačítko Přidržení zobrazení naměřené hodnoty/USB	Daten behalten-/USB-Taste	Botón Retención de datos/USB
5 DP/WB (Dew point/Wet bulb temperature) button	Бутон DP/WB (Точка на оросяване/Температура на "мокрия" термометър)	Tlačítko DP/WB (Rosný bod/Teplota vlhkého teploměru)	DP/WB-Taste (Taupunkt/Feuchtkugeltemperatur)	Botón DP/WB (Punto de rocío/Temperatura de bulbo húmedo)
6 FUNC (Function) button	Бутон FUNC (Функция)	Tlačítko FUNC (Funkce)	FUNC-Taste (Funktion)	Botón FUNC (Función)
7 REC (Max/min/avg values) button	Бутон REC (Макс./мин./ср. стойности)	Tlačítko REC (Max/min/průměrné hodnoty)	REC-Taste (Max/min/Durchschn.-Werte)	Botón REC (Valores máximo/mínimo/promedio)
8 UNIT (Unit of measurement) button	Бутон UNIT (Измервателна единица)	Tlačítko UNIT (Jednotka měření)	UNIT-Taste (Maßeinheit)	Botón UNIT (Unidad de medida)
9 Power button	Захранващ бутон	Tlačítko napájení	Ein/Aus-Taste	Botón de encendido/apagado
10 SET button	Бутон SET (Настройка)	Tlačítko SET (Nastavit)	SET-Taste (Einstellen)	Botón SET (Establecer)
11 Hold button	Бутон Задържане на данните	Tlačítko Přidržení zobrazení naměřené hodnoty	Daten behalten-Taste	Botón Retención de datos

HU	IT	PL	PT	RU	TR
1 Légsebesség-érzékelő	Sensore di velocità dell'aria	Czujnik prędkości powietrza	Sensor de velocidade de ar	Датчик скорости воздушного потока	Hava hızı sensörü
2 Hőmérséklet- és páratartalom-érzékelő	Sensore di temperatura e umidità	Czujnik temperatury i wilgotności	Sensor de temperatura e humidade	Датчик температуры и влажности	Sıcaklık ve nem sensörü
3 Képernyő	Display	Wyświetlacz	Ecrã	Экран	Ekran
4 Adattartás/USB gomb	Pulsante Congelamento dati/USB	Przycisk Zatrzymania wyników pomiaru/USB	Botão Reter dados/USB	Кнопка фиксации показаний/USB	Veri tutma/USB düğmesi
5 DP/WB (Harmatpont/Nedves hőmérséklet) gomb	Pulsante DP/WB (Punto di rugiada/Temperatura del bulbo umido)	Przycisk DP/WB (Punkt rosy/Temperatura mokrego termometru)	Botão DP/WB (Ponto de condensação/Temperatura de ponto húmido)	Кнопка DP/WB (Точка росы/Температура по влажному термометру)	DP/WB (Çiy noktası/Yaş termometre sıcaklığı) düğmesi
6 FUNC (Funkció) gomb	Pulsante FUNC (Funzione)	Przycisk FUNC (Funkcje)	Botão FUNC (Função)	Кнопка FUNC (Функция)	FUNC (İşlev) düğmesi
7 REC (Max/min/átl. értékek) gomb	Pulsante REC (Valori max/min/avg)	Przycisk REC (Wartości maksymalne/minimalne/średnie)	Botão REC (Valores máx./min/média)	Кнопка REC (Макс./мин./средн. значение)	REC (Maks/min/ort değerler) düğmesi
8 UNIT (Mértékegység) gomb	Pulsante UNIT (Unità di misura)	Przycisk UNIT (Jednostka miary)	Botão UNIT (Unidade de medida)	Кнопка UNIT (Единица измерения)	UNIT (Ölçüm birimi) düğmesi
9 Főkapcsoló gomb	Pulsante di alimentazione	Przycisk zasilania	Botão de ligar/desligar	Кнопка питания	Güç düğmesi
10 SET (Beállítás) gomb	Pulsante SET (Imposta)	Przycisk SET (Ustaw)	Botão SET (Definir)	Кнопка SET (Настройка)	SET (Ayarla) düğmesi
11 Adattartás gomb	Pulsante Congelamento dati	Przycisk Zatrzymania wyników pomiaru	Botão Reter dados	Кнопка фиксации показаний	Veri tutma düğmesi

EN Ermenrich Seek DN20/DN30 Digital Anemometer

The kit includes: digital anemometer, pouch, PC software (DN30 only), user manual, and warranty.

Getting started

- Open the battery compartment cover and insert 3 AAA batteries. Close the cover.
- Press the Power button (9) to turn the device on or off.

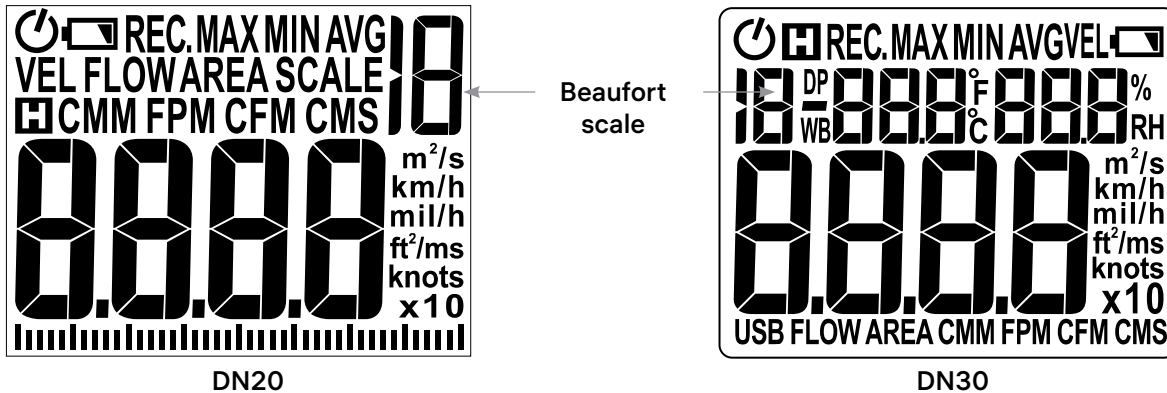

Icons	Description	Icons	Description
	Data hold	CMS	m ³ /s
MAX	Maximum value	CFM	ft ³ /min
MIN	Minimum value	m/s	m/s
AVG	Average value	km/h	km/h
VEL	Wind speed	mil/h	mph
FLOW	Air flow	ft/m	ft/m
USB	USB	ft/s	ft/s
DP	Dew point	knots	knots
WB	Wet bulb temperature	m ²	m ²
°C	Celsius temperature	ft ²	ft ²
°F	Fahrenheit temperature		Low battery indicator
%RH	Relative humidity		Auto-off function
AREA	Setting the air channel area	x10	High wind speed mode
CMM	m ³ /min		

Wind speed measurement

1. When turned on, the **VEL** symbol will be displayed on the screen. If the **VEL** symbol disappears, press and hold the **FUNC** button (6) until it appears again.
2. Hold the anemometer so that its fan is positioned against the air flow. The screen will display the wind speed.

Air flow setting

1. To set the air channel area, press and hold:
 - **SET** button (10) – for DN20;
 - **FUNC** button (6) – for DN30.
 The **AREA** symbol will appear on the screen and the data field will begin to flash.
2. Press the **REC** button (7) until the highlighted number shows the value you need.
3. Press the **UNIT** button (8) to move to the next number.
4. After setting the value, select the units you need using the **REC** button (7).
5. To complete the setup and return to the wind speed measurement mode, press:
 - **SET** button (10) – for DN20;
 - **FUNC** button (6) – for DN30.

The selected air channel area value will be automatically saved.

Air flow measurement

1. When turned on, the **VEL** symbol will be displayed on the screen.
2. Press the **FUNC** button (6). The saved air channel area value will appear on the screen.
3. Press the **FUNC** button (6) again. The **VEL** symbol will appear on the screen again.
4. Hold the anemometer so that its fan is positioned against the air flow. The screen will display the wind speed.

- To measure air flow, you must first determine the cross-sectional area of the air channel (see previous paragraph) and enter it into the anemometer.

Data hold

To freeze the displayed values, press:

- Hold button (11) – for DN20;
- Hold/USB button (4) – for DN30.

The  symbol will appear on the screen. Then the last recorded value will be displayed. To return to normal mode, press the aforementioned button again.

MIN/MAX/AVG function

Press the **REC** button (7) to display the maximum recorded wind speed. The **MAX** symbol will appear on the screen. Press the **REC** button (7) again to display the minimum recorded wind speed. The **MIN** symbol will appear on the screen. Press the **REC** button (7) again to display the average recorded wind speed. The **AVG** symbol will appear on the screen. To return to normal mode, hold the **REC** button (7) for 2–5 seconds.

Selecting the units of measurement

Press the **UNIT** button (8) to select units (m/s, km/h, mph, ft/m, ft/s, knots) while measuring wind speed. Press the **UNIT** button (8) to select units (m³/min, m³/s, ft³/min) while measuring air flow. Press and hold the **UNIT** button (8) for 2–5 seconds to switch between °C and °F temperature units (DN30 only).

High wind speed mode

If the wind speed is very high and does not fit on the screen, the **x10** symbol automatically appears. This symbol indicates that the actual wind speed is 10 times higher than that displayed on the screen.

Display of dew point temperature / wet bulb temperature (DN30 only)

To display the dew point temperature or wet bulb temperature, press the **DP/WB** button (5).

USB interface (DN30 only)

Press and hold the Hold/USB button (4) for 2–5 seconds to enable the USB function. The USB symbol will appear on the screen. To turn off the USB function, press and hold the Hold/USB button (4) again for 2–5 seconds. This device can transfer measurement data to a PC via a USB cable (not included). To use the USB function, install the Software for Anemometer program via the installation disc (included), connect the device to a PC and open the application. The application can save the measurement data of the sound level meter and export it in the .xls spreadsheet format as well as show the measurement logs in the form of a graph.

PC software (DN30 only)

In order to work with the device on a PC, you first need to install the software on your PC. It can be downloaded from the official Levenhuk website.

PC system requirements

Operating system: Windows XP Professional SP3 x86 or higher.

RAM: at least 4GB.

Free storage space: at least 100MB.

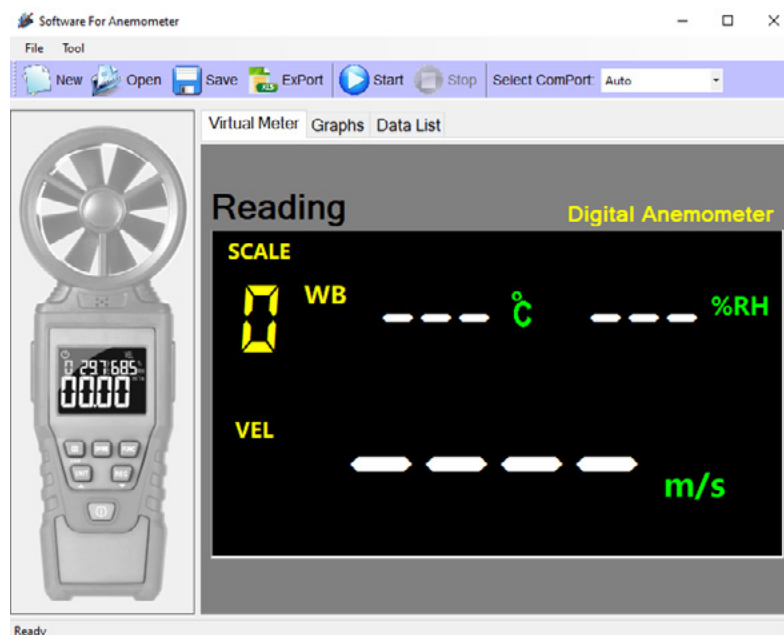

The program uses files with the .Mdata extension to save measurement data.

To create a new file, click the **New** button.

To save a file, click the **Save** button.

To open a measurement data file saved in the PC memory, click the **Open** button.

To export the measurement log in Excel spreadsheet format (.xls), click the **ExPort** button.

To begin and end the process of measurement on the device connected to the PC use the **Start** and **Stop** buttons.

To choose the connection port to which the device is connected to, use the **Select ComPort** field.

The "Virtual Meter" tab on the working field of the program shows the measurement data online on the virtual display. The "Graphs" tab shows the graph with the changes of the wind speed value during the measurement session. The "Data Logging" tab shows the log of the measurement session.

Automatic shutdown

When you turn on the anemometer, the automatic shutdown function is activated by default. If there is no activity, the device will automatically turn off:

- after 10 minutes (DN20);
- after 15 minutes (DN30);

To disable this feature, before turning on the anemometer, press and hold:

- Hold button (11) – for DN20;
- Hold/USB button (4) – for DN30.

Without releasing this button, press the power button (9). After turning on the device, release all buttons. The automatic shutdown function will be disabled.

To make the automatic shutdown feature work again, restart the device.

When the automatic shutdown function is working, the  icon is displayed on the screen. When this function is disabled, the icon will not appear on the screen.

Specifications

	DN20	DN30
Air velocity range, m/s	0.40–30.00 ±(2.0% + 0.5m/s)	
Air velocity range, km/h	1.40–108.00 ±(2.0% + 1.8km/h)	
Air velocity range, ft/s	1.30–98.50 ±(2.0% + 1.6ft/s)	
Air velocity range, knots	0.80–58.30 ±(2.0% + 1.0knots)	
Air velocity range, mile/h	0.90–67.10 ±(2.0% + 1.1mile/h)	
Air velocity range, ft/min	78.00–5900 ±(2.0% + 10ft/min)	
Airflow volume, range	0–9999 m ³ /min, m ³ /s, ft ³ /min	
Air temperature, range	–	–20... +60°C (–4... +140°F) ±1.5°C
Dew point temperature, range	–	–50... +60°C (–58... +140°F) ±1.5°C
Wet bulb temperature, range	–	–20... +60°C (–4... +140°F) ±1.5°C
Air humidity	–	5.0–95.0% ±5.0%
Operating temperature range	0... +40°C (+32... +104°F)	
Power supply	3 pcs alkaline AAA batteries (1.5V)	
Safety rating	EN61326-1	

The manufacturer reserves the right to make changes to the product range and specifications without prior notice.

Care and maintenance

Take the necessary precautions when using the device with children or others who have not read or who do not fully understand these instructions. Do not try to disassemble the device on your own for any reason. Do not use the device if it is damaged or does not operate properly. Replace the battery as soon as the low battery indicator lights up. Do not use solvent to clean the device. Store the device in dry cool place. Protect the device from sudden impact and excessive mechanical force. If a part of the device or battery is swallowed, seek medical attention immediately. **Keep away from children.**

Battery safety instructions

Always purchase the correct size and grade of battery most suitable for the intended use. Always replace the whole set of batteries at one time; taking care not to mix old and new ones, or batteries of different types. Clean the battery contacts and also those of the device prior to battery installation. Make sure the batteries are installed correctly with regard to polarity (+ and –). Remove batteries from equipment that is not to be used for an extended period of time. Remove used batteries promptly. Never short-circuit batteries as this may lead to high temperatures, leakage, or explosion. Never heat batteries in order to revive them. Do not disassemble batteries. Remember to switch off devices after use. Keep batteries out of the reach of children, to avoid risk of ingestion, suffocation, or poisoning. Utilize used batteries as prescribed by your country's laws.

Ermenrich Warranty

Ermenrich products, except for their accessories, carry a **5-year warranty** against defects in materials and workmanship. All Ermenrich accessories are warranted to be free of defects in materials and workmanship for **six months** from the purchase date. The warranty entitles you to the free repair or replacement of the Ermenrich product in any country where a Levenhuk office is located if all the warranty conditions are met.

For further details, please visit: ermenrich.com

If warranty problems arise, or if you need assistance in using your product, contact the local Levenhuk branch.

BG Цифров анемометър Ermenrich Seek DN20/DN30

Комплектът включва: цифров анемометър, торбичка, компютърен софтуер (само за DN30), ръководство за потребителя и гаранция.

Да започнем

- Отворете капака на отделението за батериите и поставете 3 батерии AAA. Затворете капака.
- Натиснете захранващия бутон (9), за да включите/изключите устройството.

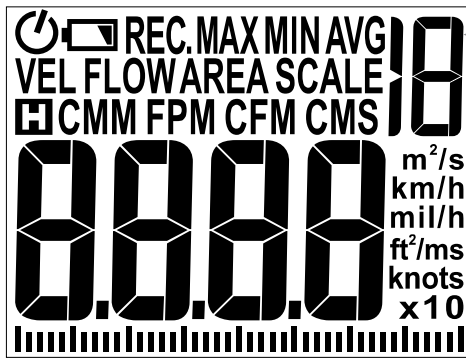

DN20

Скала
на Бофорт

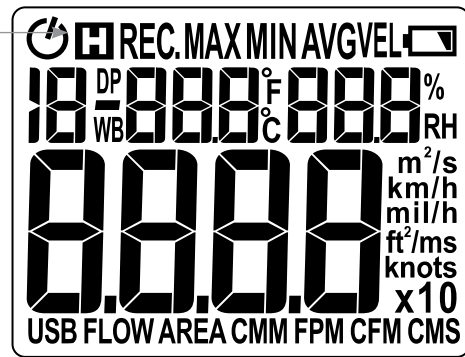

DN30

Иконки	Описание	Иконки	Описание
	Задържане на данните	CMS	m ³ /s
MAX	Максимална стойност	CFM	ft ³ /min
MIN	Минимална стойност	m/s	m/s
AVG	Средна стойност	km/h	km/h
VEL	Скорост на вятъра	mil/h	mph
FLOW	Въздушен поток	ft/m	ft/m
USB	USB	ft/s	ft/s
DP	Точка на оросяване	knots	възли
WB	Температура на "мокрия" термометър	m ²	m ²
°C	Температура в Целзий	ft ²	ft ²
°F	Температура във Фаренхайт		Индикатор за изтощена батерия
%RH	Относителна влажност		Функция за автоматично изключване
AREA	Задаване на площта на въздушния канал	x10	Режим на висока скорост на вятъра
CMM	m ³ /min		

Измерване на скоростта на вятъра

- При включването на екрана ще се покаже символът **VEL**. Ако символът **VEL** изчезне, тогава натиснете и задръжте бутона **FUNC** (6) докато символът се появи отново.
- Дръжте анемометъра така, че неговият вентилатор да е разположен срещу въздушния поток. На екрана ще се покаже скоростта на вятъра.

Настройка на въздушния поток

- За да зададете площта на въздушния канал, натиснете и задръжте:
 - бутона **SET** (10) – за DN20;
 - бутона **FUNC** (6) – за DN30.
 На екрана ще се появи символът **AREA** и полето за данни ще започне да мига.
- Натискайте бутона **REC** (7) докато маркираното число покаже необходимата Ви стойност.
- Натиснете бутона **UNIT** (8), за да преминете към следващата цифра.
- След като зададете стойността изберете необходимите Ви мерни единици чрез бутона **REC** (7).
- За да завършите настройката и да се върнете в режим на измерване на скоростта на вятъра, натиснете:
 - бутона **SET** (10) – за DN20;
 - бутона **FUNC** (6) – за DN30.

Избраната стойност за площта на въздушния канал ще бъде запазена автоматично.

Измерване на въздушния поток

- При включването на екрана ще се покаже символът **VEL**.
- Натиснете бутона **FUNC** (6). Запазената стойност на площта на въздушния канал ще се появи на екрана.
- Натиснете отново бутона **FUNC** (6). На екрана ще се появи отново символът **VEL**.
- Дръжте анемометъра така, че неговият вентилатор да е разположен срещу въздушния поток. На екрана ще се покаже скоростта на вятъра.

- За да измерите въздушния поток, първо трябва да определите площта на напречното сечение на въздушния канал (вижте предходния параграф) и да я въведете в анемометъра.

Задържане на данните

За задържане на показаните данни на дисплея натиснете:

- бутона Задържане на данните (11) – за DN20;
- бутона Задържане на данните/USB (4) – за DN30.

На екрана ще се появи символът . След това ще се покаже последната записана стойност. За да се върнете към нормалния режим, натиснете отново споменатия бутон.

Функция МИН./МАКС./СР.

Натиснете бутона REC (7), за да се покаже записаната максимална скорост на вятъра. На екрана ще се появи символът MAX. Натиснете бутона REC (7), за да се покаже записаната минимална скорост на вятъра. На екрана ще се появи символът MIN. Натиснете отново бутона REC (7), за да се покаже записаната средна скорост на вятъра. На екрана ще се появи символът AVG. За връщане към нормалния режим задръжте бутона REC (7) в продължение на 2–5 секунди.

Избор на измервателните единици

При измерване на скоростта на вятъра натиснете бутона UNIT (8), за да изберете измервателните единици (m/s, km/h, mph, ft/m, ft/s, възли). При измерване на въздушния поток натиснете бутона UNIT (8), за да изберете измервателните единици (m³/min, m³/s, ft³/min). Натиснете и задръжте бутона UNIT (8) в продължение на 2–5 секунди за превключване между измервателните единици за температура в °C и °F (само за DN30).

Режим на висока скорост на вятъра

Ако скоростта на вятъра е много висока и превишава границите на показанията на екрана, тогава на екрана се появява автоматично символът x10. Този символ показва, че действителната скорост на вятъра е 10 пъти по-висока от показаната на екрана.

Показване на температурата на точката на оросяване / температурата на "мокрия" термометър (само за DN30)

За да се покажат температурата на точката на оросяване или температурата на "мокрия" термометър, натиснете бутона DP/WB (5).

USB интерфейс (само за DN30)

За активиране на функцията на USB натиснете и задръжте натиснат бутона Задържане на данните/USB (4) в продължение на 2–5 секунди. На екрана ще се появи символът USB. За да изключите USB функцията, натиснете и задръжте отново бутона Задържане на данните/USB (4) в продължение на 2–5 секунди. Това устройство може да прехвърли данните за измерванията към компютър чрез USB кабел (не е включен). За да използвате USB функцията, инсталирайте програмата Software for Anemometer от инсталационния диск (включен), свържете устройството към компютър и отворете приложението. Приложението може да запазва данните за измерванията от уреда за измерване на нивото на звука и да ги експортира в табличен формат .xls, както и да показва записи за измерванията във формата на графика.

Компютърен софтуер (само за DN30)

За да работите с устройството на компютър, първо е необходимо да инсталирате софтуера на Вашия компютър. Можете да го изтеглите от официалния уебсайт на Levenhuk.

Изисквания към компютърната система

Операционна система: Windows XP Professional SP3 x86 или по-нова версия.

Оперативна памет: поне 4 GB.

Свободно място за съхранение: поне 100 MB.

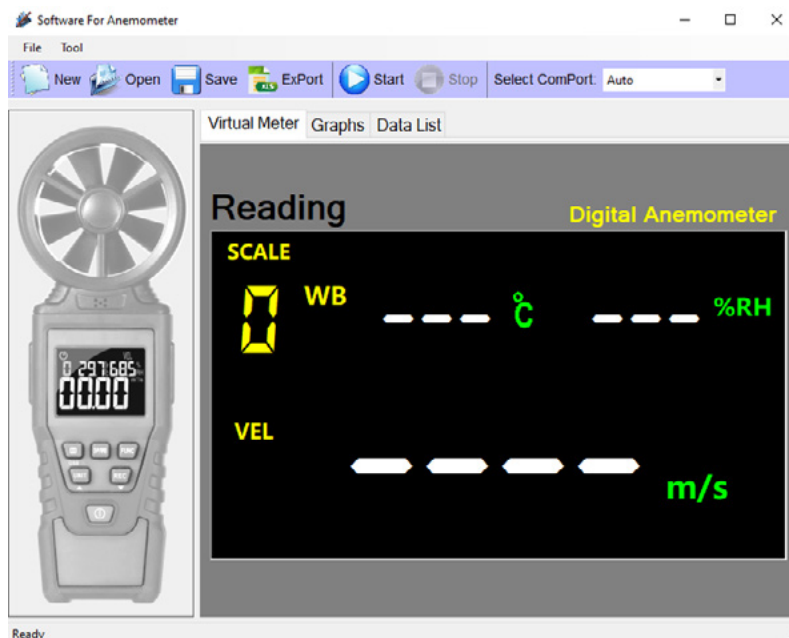

Програмата използва файлове с удължение .Mdata за запазване на данните за измерванията.

Щракнете върху бутона New (Нов), за да създадете нов файл.

Щракнете върху бутона Save (Запазване), за да запазите файл.

Щракнете върху бутона **Open** (Отваряне), за да отворите файл с данните за измерванията, запазен в паметта на компютъра. Щракнете върху бутона **ExPort** (Експортиране), за да експортирате записа за измерванията в табличен формат на Excel (.xls). За започване и спиране на процеса по измерване на устройството, свързано с компютър, използвайте бутоните **Start** (Пускане) и **Stop** (Спиране). За да изберете порта за свързване, към който е свързано устройството, използвайте полето **Select ComPort**.

Разделът **Virtual Meter** (Виртуален уред за измерване) в работното поле на програмата показва онлайн измерените данни на виртуален екран. Разделът **Graphs** (Графики) показва графиката с промените на стойността на скоростта на вятъра по време на измервателната сесия. Разделът **Data Logging** (Записване на данни) показва записите от измервателната сесия.

Автоматично изключване

При включването на анемометъра, функцията за автоматично изключване се активира по подразбиране. Ако липсва активност, уредът ще се изключи автоматично:

- след 10 минути (DN20);
- след 15 минути (DN30);

За да дезактивирате тази функция, преди да включите анемометъра натиснете и задръжте:

- бутона **Задръжане на данните (11)** – за DN20;
- бутона **Задръжане на данните/USB (4)** – за DN30.

Без да отпускате бутона, натиснете **захранващия бутон (9)**. След като изключите **захранването** на уреда, пуснете всички бутони. Функцията за автоматично изключване ще бъде деактивирана. За да възстановите действието на функцията за автоматично изключване, рестартирайте уреда. Когато функцията за автоматично изключване е активирана, на екрана се показва иконката . Когато тази функция е дезактивирана, иконката не се появява на екрана.

Спецификации

	DN20	DN30
Диапазон на скоростта на въздуха, m/s	0,40–30,00 ±(2,0% + 0,5 m/s)	
Диапазон на скоростта на въздуха, km/h	1,40–108,00 ±(2,0% + 1,8 km/h)	
Диапазон на скоростта на въздуха, ft/s	1,30–98,50 ±(2,0% + 1,6 ft/s)	
Диапазон на скоростта на въздуха, възли	0,80–58,30 ±(2,0% + 1,0 възел)	
Диапазон на скоростта на въздуха, мили/час	0,90–67,10 ±(2,0% + 1,1 мили/час)	
Диапазон на скоростта на въздуха, ft/мин	78,00–5900 ±(2,0% + 10 ft/мин)	
Въздушен дебит, диапазон	0–9999 m ³ /min, m ³ /s, ft ³ /min	
Температура на въздуха, диапазон	–	–20... +60 °C ±1,5 °C
Температура на точката на оросяване, диапазон	–	–50... +60 °C ±1,5 °C
Температура на "мокрия" термометър, диапазон	–	–20... +60 °C ±1,5 °C
Влажност на въздуха, диапазон	–	5,0–95,0% ±5,0%
Диапазон на работната температура	0... +40 °C	
Захранване	3 бр. алкални батерии с размер AAA (1,5 V)	
Категория на безопасност	EN61326-1	

Производителят си запазва правото да извършва промени по продуктовата гама и спецификациите без предизвестие.

Грижи и поддръжка

Предприемете необходимите превантивни мерки при използване на това устройство от деца или други лица, които не са прочели или които не са разбрали напълно тези инструкции. Не се опитвайте да разглобявате устройството сами по никаква причина. Не използвайте уреда, ако е повреден или не работи нормално. Сменяйте батериите веднага щом светне индикаторът за изтощени батерии. Не използвайте разтворители за почистване на уреда. Съхранявайте устройството на сухо и хладно място. Пазете уреда от резки удари и прекомерна механична сила. Ако някаква част от уреда или батерията бъдат погълнати, веднага потърсете медицинска помощ. **Да се съхранява далеч от деца.**

Инструкции за безопасност на батериите

Винаги купувайте батерии с правилния размер и характеристики, които са най-подходящи за предвидената употреба. Винаги сменяйте всички батерии едновременно, като внимавате да не смесите стари и нови или батерии от различен тип. Почистете контактите на батериите, както и тези на устройството, преди да поставите батериите. Уверете се, че батериите са поставени правилно по отношение на полярността (+ и –). Извадете батериите от оборудването, ако то няма да бъде използвано продължителен период от време. Извадете използваните батерии незабавно. Никога не свързвайте батерии накъсо, тъй като това може да доведе до високи температури, теч или експлозия. Никога не загревайте батерии, опитвайки се да ги използвате допълнително време. Не разглобявайте батериите. Не забравяйте да изключите устройствата след употреба. Дръжте батериите далеч от достъпа на деца, за да избегнете риск от поглъщане, задушаване или отравяне. Изхвърляйте използваните батерии съгласно правилата в държавата Ви.

Гаранция на Ermenrich

Продуктите Ermenrich, с изключение на аксесоарите, имат **5-годишна гаранция** срещу дефекти в материалите и изработката. За всички принадлежности на Ermenrich се предоставя гаранция за липса на дефекти на материалите и изработката за период от **2 години** от датата на покупката на дребно. Гаранцията Ви дава право на безплатен ремонт или замяна на продукта на Ermenrich във всяка държава, в която има офис на Levenhuk, ако са изпълнени всички условия за гаранцията.

За допълнителна информация посетете нашия уебсайт: bg.ermenrich.com

Ако възникнат проблеми с гаранцията или ако се нуждаете от помощ за използването на Вашия продукт, свържете се с местния представител на Levenhuk.

CZ Digitální anemometr Ermenrich Seek DN20/DN30

Obsah sady: digitální anemometr, pouzdro, PC software (pouze pro DN30), návod k použití a záruka.

Začínáme

- Otevřete kryt přihrádky pro baterie a vložte 3 ks AAA baterie správnou stranou dle označení polarity. Zavřete kryt.
- Stisknutím tlačítka napájení (9) přístroj zapnete nebo vypnete.

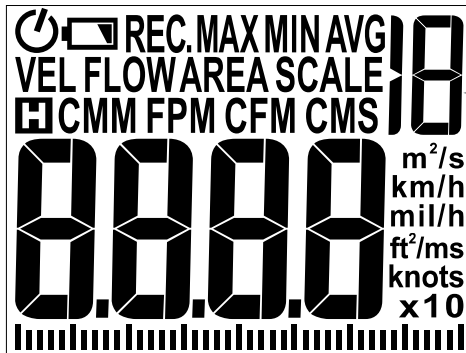

DN20

Beaufortova stupnice

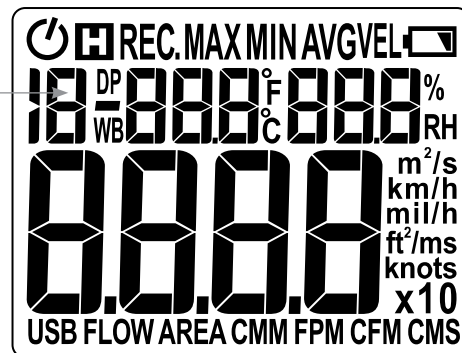

DN30

Ikony	Popis	Ikony	Popis
	Přidržení zobrazení naměřené hodnoty	CMS	krychlové metry za sekundu (m ³ /s)
MAX	Maximální hodnota	CFM	krychlové stopy za minutu (ft ³ /min)
MIN	Minimální hodnota	m/s	metry za sekundu
AVG	Průměrná hodnota	km/h	kilometry za hodinu
VEL	Rychlost větru	mil/h	míle za hodinu
FLOW	Průtok vzduchu	ft/m	stopy za minutu
USB	USB	ft/s	stopy za sekundu
DP	Rosný bod	knots	uzly
WB	Teplota vlhkého teploměru	m ²	čtvereční metry
°C	Teplota podle Celsia	ft ²	čtvereční stopy
°F	Teplota podle Fahrenheita		Indikátor vybitých baterií
%RH	Relativní vlhkost		Funkce automatického vypnutí
AREA	Nastavení oblasti vzduchového kanálu	x10	Režim vysoké rychlosti větru
CMM	krychlové metry za minutu (m ³ /min)		

Měření rychlosti větru

1. Po zapnutí se na displeji zobrazí symbol VEL. Pokud symbol VEL zmizí, stiskněte a podržte tlačítko FUNC (6), dokud se znovu neobjeví.
2. Držte anemometr tak, aby byl jeho ventilátor umístěn proti proudu vzduchu. Na displeji se zobrazí rychlost větru.

Nastavení průtoku vzduchu

1. Chcete-li nastavit oblast vzduchového kanálu, stiskněte a podržte tlačítko:
 - SET (10) – pro DN20;
 - FUNC (6) – pro DN30.
 Na displeji se objeví symbol AREA a datové pole začne blikat.
2. Stiskněte tlačítko REC (7), dokud se na zvýrazněném čísle neobjeví požadovaná hodnota.
3. Stisknutím tlačítka UNIT (8) přejdete na další číslo.
4. Po nastavení hodnoty vyberte potřebné jednotky pomocí tlačítka REC (7).
5. Pro dokončení nastavení a návrat do režimu měření rychlosti větru stiskněte tlačítko:
 - SET (10) – pro DN20;
 - FUNC (6) – pro DN30.

Zvolená hodnota oblasti vzduchového kanálu se automaticky uloží.

Měření průtoku vzduchu

1. Po zapnutí se na displeji zobrazí symbol VEL.
2. Stiskněte tlačítko FUNC (6). Na displeji se zobrazí uložená hodnota oblasti vzduchového kanálu.
3. Znovu stiskněte tlačítko FUNC (6). Na displeji se opět zobrazí symbol VEL.
4. Držte anemometr tak, aby byl jeho ventilátor umístěn proti proudu vzduchu.

Na displeji se zobrazí rychlost větru.

- ! Chcete-li měřit průtok vzduchu, musíte nejprve určit plochu průřezu vzduchového kanálu (viz předchozí odstavec) a zadat ji do anemometru.

Přidržení zobrazení naměřené hodnoty

Pro přidržení zobrazených hodnot stiskněte tlačítko:

- Přidržení zobrazení naměřené hodnoty (11) – pro DN20;
- Přidržení zobrazení naměřené hodnoty/USB (4) – pro DN30.

Na displeji se objeví symbol . Poté se na displeji zobrazí poslední zaznamenaná hodnota. Chcete-li se vrátit do normálního režimu, stiskněte znovu výše uvedené tlačítko.

Funkce MIN/MAX/AVG

Stisknutím tlačítka **REC** (7) se na displeji zobrazí maximální zaznamenaná rychlost větru. Na displeji se zobrazí symbol **MAX**. Opětovným stisknutím tlačítka **REC** (7) se na displeji zobrazí minimální zaznamenaná rychlost větru. Na displeji se zobrazí symbol **MIN**. Opětovným stisknutím tlačítka **REC** (7) se na displeji zobrazí průměrná zaznamenaná rychlost větru. Na displeji se zobrazí symbol **AVG**. Chcete-li se vrátit do normálního režimu, podržte tlačítko **REC** (7) po dobu 2–5 sekund.

Výběr jednotek měření

Při měření rychlosti větru stisknutím tlačítka **UNIT** (8) zvolte jednotku (m/s, km/h, mph, ft/min, ft/s, uzly). Při měření průtoku vzduchu stisknutím tlačítka **UNIT** (8) zvolte jednotku (m³/min, m³/s, ft³/min). Stisknutím a podržením tlačítka **UNIT** (8) po dobu 2–5 sekund přepnete mezi jednotkami teploty °C a °F (pouze pro DN30).

Režim vysoké rychlosti větru

Pokud je rychlost větru extrémně vysoká a nevejde se na displej, na displeji se automaticky zobrazí symbol x10. Tento symbol znamená, že skutečná rychlost větru je 10 krát vyšší než rychlost zobrazená na displeji.

Zobrazení teploty rosného bodu / teploty vlhkého teploměru (pouze pro DN30)

Chcete-li zobrazit teplotu rosného bodu nebo teplotu vlhkého teploměru, stiskněte tlačítko **DP/WB** (5).

Rozhraní USB (pouze pro DN30)

Stisknutím a podržením tlačítka Přidržení zobrazení naměřené hodnoty/USB (4) po dobu 2–5 sekund aktivujete funkci USB. Na displeji se zobrazí symbol **USB**. Chcete-li funkci USB vypnout, znovu stiskněte a podržte tlačítko Přidržení zobrazení naměřené hodnoty/USB (4) po dobu 2–5 sekund. Tento přístroj může přenášet naměřená data do počítače prostřednictvím kabelu USB (není součástí dodávky). Chcete-li použít funkci USB, nainstalujte program Software for Anemometer prostřednictvím instalačního disku (je součástí dodávky), připojte přístroj k počítači a otevřete aplikaci. Aplikace umí ukládat naměřená data z měřiče hladiny zvuku a exportovat je do tabulkového formátu .xls a také zobrazovat protokoly měření ve formě grafu.

PC software (pouze pro DN30)

Chcete-li se zařízením pracovat na počítači, musíte nejprve do počítače nainstalovat software. Lze jej stáhnout z oficiálních webových stránek Levenhuk.

Systémové požadavky na PC

Operační systém: Windows XP Professional SP3 x86 nebo vyšší.

RAM: alespoň 4 GB.

Volný úložný prostor: alespoň 100 MB.

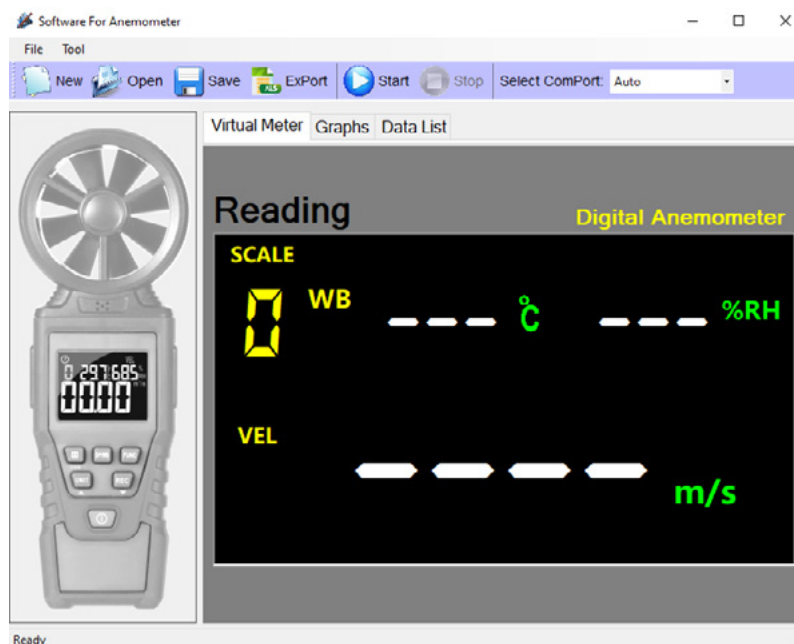

Program používá k ukládání naměřených dat soubory s příponou .Mdata.

Chcete-li vytvořit nový soubor, klikněte na tlačítko **New** (Nový).

Chcete-li soubor uložit, klikněte na tlačítko **Save** (Uložit).

Chcete-li otevřít soubor s naměřenými daty uložený v paměti počítače, klikněte na tlačítko **Open** (Otevřít).

Chcete-li exportovat protokol měření do formátu tabulky Excel (.xls), klikněte na tlačítko **Export**.

K zahájení a ukončení procesu měření na přístroji připojeném k počítači slouží tlačítka **Start** a **Stop**.

Pro výběr připojovacího portu, ke kterému je přístroj připojen, použijte pole **Select ComPort**.

Záložka "Virtual Meter" (Virtuální měřič) v pracovním poli programu zobrazuje naměřené údaje online na virtuálním displeji.

Na záložce "Graphs" (Grafy) se zobrazuje graf se změnami hodnoty rychlosti větru během měření.

Na kartě "Data Logging" (Záznam dat) se zobrazuje protokol relace měření.

Automatické vypnutí

Při zapnutí anemometru je ve výchozím nastavení aktivována funkce automatického vypnutí. Pokud není prováděna žádná činnost, přístroj se automaticky vypne:

- po 10 minutách (DN20);
- po 15 minutách (DN30);

Chcete-li tuto funkci vypnout, před zapnutím anemometru stiskněte a podržte tlačítko:

- Přidržení zobrazení naměřené hodnoty (11) – pro DN20;
- Přidržení zobrazení naměřené hodnoty/USB (4) – pro DN30.

Aniž byste toto tlačítko uvolnili, stiskněte tlačítko napájení (9). Po zapnutí přístroje uvolněte všechna tlačítka. Funkce automatického vypnutí bude deaktivována. Chcete-li, aby funkce automatického vypnutí opět fungovala, přístroj restartujte. Když funkce automatického vypnutí funguje, zobrazí se na displeji ikona . Když je tato funkce vypnutá, ikona se na displeji nezobrazí.

Technické údaje

	DN20	DN30
Rozsah rychlosti vzduchu, m/s	0,40–30,00 ±(2,0% + 0,5 m/s)	
Rozsah rychlosti vzduchu, km/h	1,40–108,00 ±(2,0% +1,8 km/h)	
Rozsah rychlosti vzduchu, stopy/s	1,30–98,50 ±(2,0% + 1,6 stopy/s)	
Rozsah rychlosti vzduchu, uzly	0,80–58,30 ±(2,0% + 1,0 uzlu)	
Rozsah rychlosti vzduchu, mil/h	0,90–67,10 ±(2,0% +1,1 míle/h)	
Rozsah rychlosti vzduchu, stopy/min	78,00–5900 ±(2,0% + 10 stop/min)	
Objem proudění vzduchu, rozsah	0–9999 m ³ /min, m ³ /s, ft ³ /min	
Teplota vzduchu, rozsah	–	–20... +60 °C ±1,5 °C
Teplota rosného bodu, rozsah	–	–50... +60 °C ±1,5 °C
Teplota vlhkého teploměru, rozsah	–	–20... +60 °C ±1,5 °C
Vlhkost vzduchu, rozsah	–	5,0–95,0% ±5,0%
Rozsah provozní teploty	0... +40 °C	
Napájení	3 ks alkalických baterie AAA (1,5 V)	
Hodnocení bezpečnosti	EN61326-1	

Výrobce si vyhrazuje právo provádět změny v sortimentu a v technických údajích svých výrobků bez předchozího upozornění.

Péče a údržba

Při použití tohoto přístroje dětmi nebo osobami, které tento návod nečetly nebo s jeho obsahem nebyly plně srozuměny, přijměte nezbytná preventivní opatření. Z žádného důvodu se nepokoušejte přístroj rozebírat. Přístroj nepoužívejte, pokud je poškozený nebo nefunguje správně. Jakmile se rozsvítí indikátor slabé baterie, vyměňte baterii. K čištění přístroje nepoužívejte rozpouštědla. Přístroj ukládejte na suchém, chladném místě. Přístroj chraňte před prudkými nárazy a nadměrným mechanickým namáháním. Pokud dojde k požití části zařízení nebo baterie, okamžitě vyhledejte lékařskou pomoc. **Uchovávejte mimo dosah dětí.**

Bezpečnostní pokyny týkající se baterií

Vždy nakupujte baterie správné velikosti a typu, které jsou nejvhodnější pro zamýšlený účel. Při výměně vždy nahrazujte celou sadu baterií a dbejte na to, abyste nemíchali staré a nové baterie, případně baterie různých typů. Před instalací baterií vyčistěte kontakty na baterii i na přístroji. Ujistěte se, zda jsou baterie instalovány ve správné polaritě (+ resp. –). V případě, že zařízení nebudete delší dobu používat, vyjměte z něj baterie. Použité baterie včas vyměňujte. Baterie nikdy nezkratujte, mohlo by to vést ke zvýšení teploty, úniku obsahu baterie nebo k explozi. Baterie se nikdy nepokoušejte oživit zahříváním. Nepokoušejte se rozebírat baterie. Po použití nezapomeňte přístroj vypnout. Baterie uchovávejte mimo dosah dětí, abyste předešli riziku spolknutí, vdechnutí nebo otravy. S použitými bateriemi nakládejte v souladu s vašimi vnitrostátními předpisy.

Záruka Ermenrich

Na výrobky značky Ermenrich, s výjimkou příslušenství, je poskytována **5letá záruka** na vady materiálu a zpracování. Na veškeré příslušenství značky Ermenrich se poskytuje záruka, že po dobu **2 let** od data zakoupení v maloobchodní prodejně bude bez vad materiálu a provedení. Tato záruka vám v případě splnění všech záručních podmínek dává nárok na bezplatnou opravu nebo výměnu výrobku značky Ermenrich v libovolné zemi, v níž se nachází pobočka společnosti Levenhuk.

Další informace – navštivte naše webové stránky: cz.ermenrich.com

V případě problémů s uplatněním záruky, nebo pokud budete potřebovat pomoc při používání svého výrobku, obraťte se na místní pobočku společnosti Levenhuk.

DE Ermenrich Seek DN20/DN30 Digitales Anemometer

Das Set enthält: digitales Anemometer, Etui, PC-Software (nur DN30), Bedienungsanleitung und Garantiekarte.

Erste Schritte

- Öffnen Sie den Batteriefachdeckel und legen Sie 3 AAA-Batterien ein. Schließen Sie den Deckel.
- Drücken Sie die Ein-/Aus-Taste (9), um das Gerät ein- oder auszuschalten.

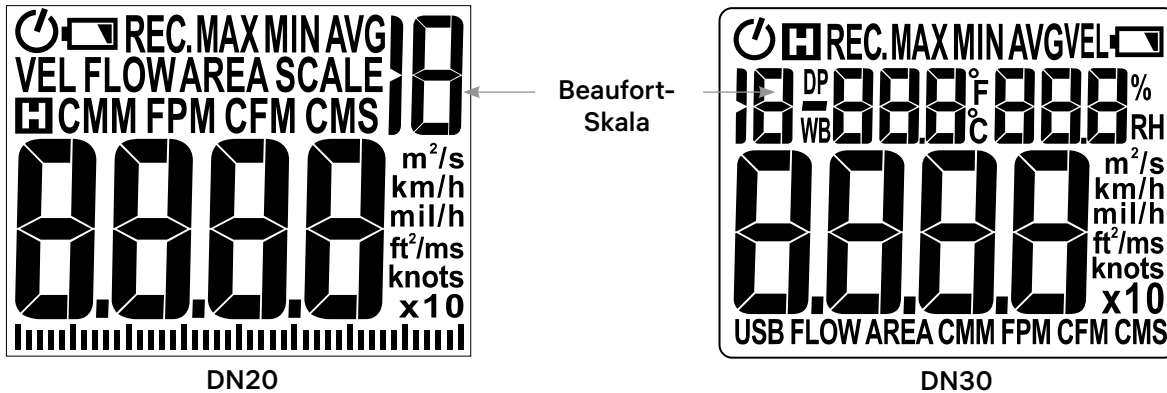

Symbole	Beschreibung	Symbole	Beschreibung
	Daten behalten	CMS	m ³ /s
MAX	Maximaler Wert	CFM	ft ³ /min
MIN	Minimaler Wert	m/s	m/s
AVG	Durchschnittlicher Wert	km/h	km/h
VEL	Windgeschwindigkeit	mil/h	mph
FLOW	Luftströmung	ft/m	ft/m
USB	USB	ft/s	ft/s
DP	Taupunkt	knots	Knoten
WB	Feuchtkugeltemperatur	m ²	m ²
°C	Celsius-Temperatur	ft ²	ft ²
°F	Fahrenheit-Temperatur		Batteriestandsanzeige
%RH	Relative Luftfeuchtigkeit		Automatische Abschaltfunktion
AREA	Einstellung der Luftkanalfläche	x10	Modus für hohe Windgeschwindigkeit
CMM	m ³ /min		

Messung der Windgeschwindigkeit

1. Wenn das Gerät eingeschaltet ist, wird das VEL-Symbol (Geschwindigkeit) auf dem Display angezeigt. Wenn das VEL-Symbol verschwindet, halten Sie die FUNC-Taste (6) gedrückt, bis es wieder erscheint.
2. Halten Sie das Anemometer so, dass der Ventilator gegen den Luftstrom gerichtet ist. Auf dem Display wird die Windgeschwindigkeit angezeigt.

Einstellung der Luftströmung

1. Um die Luftkanalfläche einzustellen, drücken und halten Sie:
 - Die SET-Taste (10) – für DN20;
 - Die FUNC-Taste (6) – für DN30.
 Das Symbol AREA wird auf dem Display angezeigt und das Datenfeld beginnt zu blinken.
2. Drücken Sie auf die REC-Taste (7), bis die hervorgehobene Zahl den von Ihnen benötigten Wert anzeigt.
3. Drücken Sie die UNIT-Taste (8), um zur nächsten Zahl zu gelangen.
4. Nachdem Sie den Wert eingestellt haben, wählen Sie mit der REC-Taste (7) die gewünschten Einheiten aus.
5. Um die Einstellung abzuschließen und in den Modus zur Messung der Windgeschwindigkeit zurückzukehren, drücken Sie:
 - Die SET-Taste (10) – für DN20;
 - Die FUNC-Taste (6) – für DN30.

Der gewählte Wert für die Luftkanalfläche wird automatisch gespeichert.

Messung der Luftströmung

1. Wenn das Gerät eingeschaltet ist, wird das VEL-Symbol (Geschwindigkeit) auf dem Display angezeigt.
2. Drücken Sie die FUNC-Taste (6). Der gespeicherte Wert für die Luftkanalfläche wird auf dem Display angezeigt.
3. Drücken Sie die FUNC-Taste (6) erneut. Das VEL-Symbol wird wieder auf dem Display angezeigt.
4. Halten Sie das Anemometer so, dass der Ventilator gegen den Luftstrom gerichtet ist. Auf dem Display wird die Windgeschwindigkeit angezeigt.

- ! Um den Luftstrom zu messen, müssen Sie zunächst die Querschnittsfläche des Luftkanals bestimmen (siehe vorheriger Abschnitt) und diese in das Anemometer eingeben.

Daten behalten

Zum Einfrieren der angezeigten Werte, drücken Sie:

- Die Daten behalten-Taste (11) – für DN20;
- Daten behalten-/USB-Taste (4) – für DN30.

Das Symbol  wird auf dem Display angezeigt. Dann wird der zuletzt aufgezeichnete Wert angezeigt. Um in den normalen Modus zurückzukehren, drücken Sie die zuvor genannte Taste erneut.

MIN/MAX/AVG-Funktion

Drücken Sie die REC-Taste (7), um die maximal aufgezeichnete Windgeschwindigkeit anzuzeigen. Das MAX-Symbol wird auf dem Display angezeigt. Drücken Sie die REC-Taste (7), um die minimale aufgezeichnete Windgeschwindigkeit anzuzeigen. Das MIN-Symbol wird auf dem Display angezeigt. Drücken Sie die REC-Taste (7) erneut, um die durchschnittliche aufgezeichnete Windgeschwindigkeit anzuzeigen. Das AVG-Symbol wird auf dem Display angezeigt. Um in den normalen Modus zurückzukehren, halten Sie die REC-Taste (7) 2 bis 5 Sekunden lang gedrückt.

Auswählen der Maßeinheiten

Drücken Sie auf die UNIT-Taste (8), um die Einheiten für die Windgeschwindigkeit auszuwählen (m/s, km/h, mph, ft/m, ft/s, Knoten). Drücken Sie die UNIT-Taste (8), um die Einheiten (m³/min, m³/s, ft³/min) auszuwählen, wenn Sie den Luftstrom messen. Halten Sie die UNIT-Taste (8) 2 bis 5 Sekunden lang gedrückt, um zwischen den Temperatureinheiten °C und °F zu wechseln (nur DN30).

Modus für hohe Windgeschwindigkeit

Wenn die Windgeschwindigkeit sehr hoch ist und nicht auf das Display passt, wird automatisch das Symbol x10 angezeigt. Dieses Symbol zeigt an, dass die tatsächliche Windgeschwindigkeit 10-mal höher ist als die auf dem Display angezeigte Zahl.

Anzeige der Taupunkttemperatur/Feuchtkugeltemperatur (nur DN30)

Um die Taupunkttemperatur oder die Feuchtkugeltemperatur anzuzeigen, drücken Sie die DP/WB-Taste (5).

USB-Schnittstelle (nur DN30)

Halten Sie die Daten behalten-/USB-Taste (4) 2 bis 5 Sekunden lang gedrückt, um die USB-Funktion zu aktivieren. Das USB-Symbol wird auf dem Display angezeigt. Um die USB-Funktion auszuschalten, halten Sie die Daten behalten-/USB-Taste (4) erneut 2 bis 5 Sekunden lang gedrückt. Dieses Gerät kann Messdaten über ein USB-Kabel (nicht im Lieferumfang enthalten) an einen PC übertragen. Um die USB-Funktion zu nutzen, installieren Sie das Programm Software for Anemometer über die mitgelieferte Installations-CD, schließen das Gerät an einen PC an und öffnen die Anwendung. Die Anwendung kann die Messdaten des Schallpegelmessers speichern und im .xls-Kalkulationsblattformat exportieren sowie die Messprotokolle in Form einer Grafik anzeigen.

PC-Software (nur DN30)

Um mit dem Gerät an einem PC arbeiten zu können, müssen Sie zunächst die Software auf Ihrem PC installieren. Sie können sie von der offiziellen Levenhuk-Website herunterladen.

PC-Systemanforderungen

Betriebssystem: Windows XP Professional SP3 x86 oder höher.

RAM: mindestens 4 GB.

Freier Speicherplatz: mindestens 100 MB.

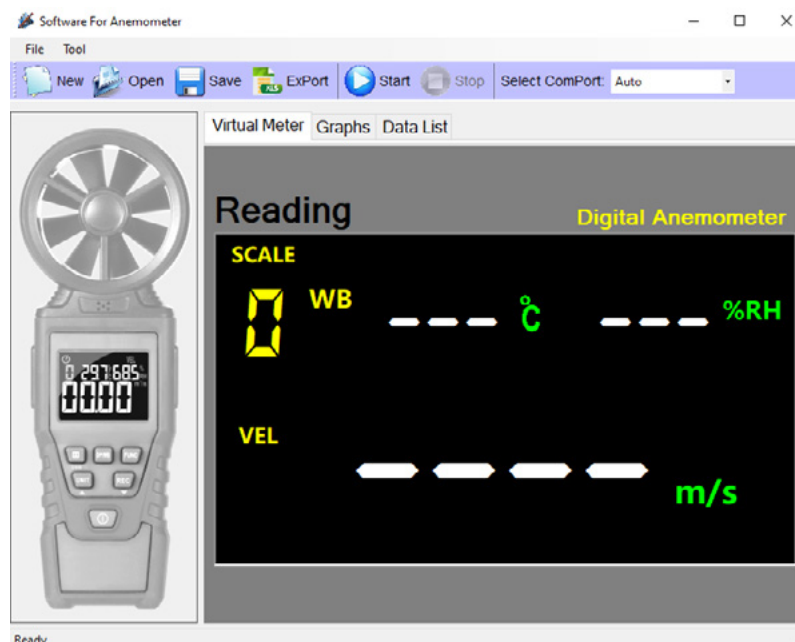

Das Programm verwendet Dateien mit der Erweiterung .Mdata, um Messdaten zu speichern.

Um eine neue Datei zu erstellen, klicken Sie auf die Schaltfläche **New** (Neu).

Um eine Datei zu speichern, klicken Sie auf die Schaltfläche **Save** (Speichern).

Um eine im PC-Speicher gespeicherte Messdatendatei zu öffnen, klicken Sie auf die Schaltfläche **Open** (Öffnen).

Um das Messprotokoll im Excel-Kalkulationsblattformat (.xls) zu exportieren, klicken Sie auf die Schaltfläche **ExPort**.
Um den Messvorgang auf dem an den PC angeschlossenen Gerät zu starten und zu beenden, verwenden Sie die Schaltflächen **Start** und **Stop**. Um den Anschluss zu wählen, mit dem das Gerät verbunden ist, verwenden Sie das Feld **Select ComPort** (ComPort wählen).

Die Registerkarte "Virtual Meter" (Virtuelles Messgerät) im Arbeitsbereich des Programms zeigt die Messdaten online auf dem virtuellen Bildschirm an. Die Registerkarte "Graphs" (Diagramme) zeigt das Diagramm mit den Änderungen der Windgeschwindigkeit während der Messung an. Die Registerkarte "Data Logging" (Datenprotokollierung) zeigt das Protokoll der Messung an.

Automatische Abschaltung

Wenn Sie das Anemometer einschalten, ist die automatische Abschaltfunktion standardmäßig aktiviert. Wenn es keine Aktivität gibt, schaltet sich das Gerät automatisch ab:

- Nach 10 Minuten (DN20);
- Nach 15 Minuten (DN30);

Um diese Funktion zu deaktivieren, halten Sie vor dem Einschalten des Anemometers die Taste gedrückt:

- Die Daten behalten-Taste (11) – für DN20;
- Die Daten behalten-/USB-Taste (4) – für DN30.

Ohne diese Taste loszulassen, drücken Sie die Ein-/Aus-Taste (9). Nachdem Sie das Gerät eingeschaltet haben, lassen Sie alle Tasten los. Die automatische Abschaltfunktion ist nun deaktiviert. Um die automatische Abschaltfunktion wieder zu aktivieren, starten Sie das Gerät neu. Wenn die automatische Abschaltfunktion aktiv ist, wird das Symbol  auf dem Display angezeigt. Wenn diese Funktion deaktiviert ist, wird das Symbol nicht auf dem Display angezeigt.

Technische Daten

	DN20	DN30
Luftgeschwindigkeitsbereich in m/s	0,40–30,00 ±(2,0% + 0,5 m/s)	
Luftgeschwindigkeitsbereich in km/h	1,40–108,00 ±(2,0% + 1,8 km/h)	
Luftgeschwindigkeitsbereich in ft/s	1,30–98,50 ±(2,0% + 1,6 ft/s/)	
Luftgeschwindigkeitsbereich in Knoten	0,80–58,30 ±(2,0% + 1,0 Knoten)	
Luftgeschwindigkeitsbereich in Meilen/h	0,90–67,10 ±(2,0% + 1,1 Meile/h)	
Luftgeschwindigkeitsbereich in ft/min	78,00–5900 ±(2,0% + 10 ft/min)	
Luftstromvolumen, Messbereich	0–9999 m ³ /min, m ³ /s, ft ³ /min	
Lufttemperatur	–	–20... +60 °C ±1,5 °C
Taupunkttemperatur, Messbereich	–	–50... +60 °C ±1,5 °C
Feuchtkugelttemperatur, Messbereich	–	–20... +60 °C ±1,5 °C
Luftfeuchtigkeit, Messbereich	–	5,0–95,0% ±5,0%
Betriebstemperaturbereich	0... +40 °C	
Stromversorgung	3 Stk. AAA-Alkalibatterien (1,5 V)	
Sicherheitsbewertung	EN61326-1	

Der Hersteller behält sich das Recht vor, ohne Vorankündigung Änderungen an der Produktpalette und den technischen Daten vorzunehmen.

Pflege und Wartung

Treffen Sie geeignete Vorsichtsmaßnahmen, wenn Kinder oder Personen das Instrument benutzen, die diese Anleitung nicht gelesen bzw. verstanden haben. Versuchen Sie nicht, das Instrument aus irgendwelchem Grund selbst zu zerlegen. Verwenden Sie das Gerät nicht, wenn es beschädigt ist oder nicht ordnungsgemäß funktioniert. Ersetzen Sie die Batterie, sobald die Anzeige für schwache Batterie aufleuchtet. Verwenden Sie keine Lösungsmittel zur Reinigung des Geräts. Lagern Sie das Instrument an einem trockenen, kühlen Ort. Schützen Sie das Instrument vor plötzlichen Stößen und anderen mechanischen Belastungen. Falls Teile des Gerätes oder Batterien verschluckt werden, suchen Sie unverzüglich einen Arzt auf. **Halten Sie das Gerät von Kindern fern.**

Sicherheitshinweise zum Umgang mit Batterien

Immer die richtige, für den beabsichtigten Einsatz am besten geeignete Batteriegröße und -art erwerben. Stets alle Batterien gleichzeitig ersetzen. Alte und neue Batterien oder Batterien verschiedenen Typs nicht mischen. Batteriekontakte und Kontakte am Instrument vor Installation der Batterien reinigen. Beim Einlegen der Batterien auf korrekte Polung (+ und –) achten. Batterien entnehmen, wenn das Instrument für einen längeren Zeitraum nicht benutzt werden soll. Verbrauchte Batterien umgehend entnehmen. Batterien nicht kurzschließen, um Hitzeentwicklung, Auslaufen oder Explosionen zu vermeiden. Batterien dürfen nicht zum Wiederbeleben erwärmt werden. Batterien nicht öffnen. Instrumente nach Verwendung ausschalten. Batterien für Kinder unzugänglich aufbewahren, um Verschlucken, Ersticken und Vergiftungen zu vermeiden. Entsorgen Sie leere Batterien gemäß den einschlägigen Vorschriften.

Ermenrich Garantie

Produkte von Ermenrich mit Ausnahme von Zubehör haben eine **5-jährige Garantie** auf Material- und Verarbeitungsfehler. Für sämtliches Ermenrich-Zubehör gilt eine **2-jährige Garantie** ab Kaufdatum im Einzelhandel auf Material- und Verarbeitungsfehler. Die Garantie berechtigt in Ländern, in denen Levenhuk mit einer Niederlassung vertreten ist, zu Reparatur oder Austausch von Ermenrich-Produkten, sofern alle Garantiebedingungen erfüllt sind.

Für weitere Einzelheiten besuchen Sie bitte unsere Website: de.ermenrich.com

Bei Problemen mit der Garantie, oder wenn Sie Unterstützung bei der Verwendung Ihres Produkts benötigen, wenden Sie sich an die lokale Levenhuk-Niederlassung.

ES Anemómetro digital Ermenrich Seek DN20/DN30

El kit incluye: anemómetro digital, funda, software de ordenador (solo DN30), guía de usuario y garantía.

Primeros pasos

- Abra la tapa del compartimento de las pilas e inserte 3 pilas AAA. Cierre la tapa.
- Pulse el botón de encendido (9) para encender o apagar el dispositivo.

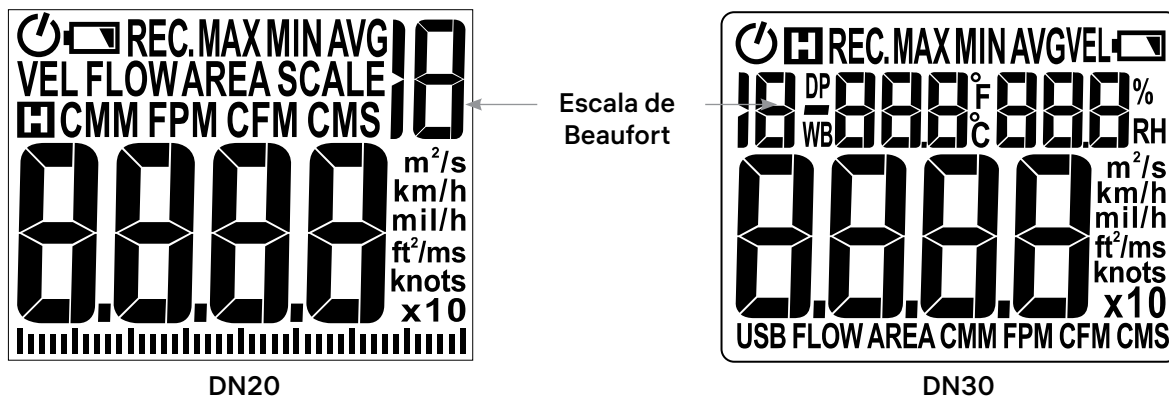

Iconos	Descripción	Iconos	Descripción
	Retención de datos	CMS	m ³ /s
MAX	Valor máximo	CFM	pies ³ /min
MIN	Valor mínimo	m/s	m/s
AVG	Valor promedio	km/h	km/h
VEL	Velocidad del viento	mil/h	mph
FLOW	Flujo de aire	ft/m	pies/m
USB	USB	ft/s	pies/s
DP	Punto de rocío	knots	nudos
WB	Temperatura de bulbo húmedo	m ²	m ²
°C	Temperatura en grados Celsius	ft ²	ft ²
°F	Temperatura en grados Fahrenheit		Indicador de pila baja
%RH	Humedad relativa		Función de apagado automático
AREA	Ajuste del área del canal de aire	x10	Modo de alta velocidad del viento
CMM	m ³ /min		

Medición de la velocidad del viento

1. Cuando esté activado, el símbolo VEL aparecerá en la pantalla. Si el símbolo VEL desaparece, mantenga pulsado el botón FUNC (6) hasta que vuelva a aparecer.
2. Sujete el anemómetro de forma que su ventilador esté colocado contra la corriente de aire. La pantalla mostrará la velocidad del viento.

Ajuste del flujo de aire

1. Para ajustar el área del canal de aire, mantenga pulsado:
 - botón SET (10) – para DN20;
 - botón FUNC (6) – para DN30.
 El símbolo AREA aparecerá en la pantalla y el campo de datos comenzará a parpadear.
2. Pulse el botón REC (7) hasta que el número resaltado muestre el valor que necesita.
3. Pulse el botón UNIT (8) para pasar al número siguiente.
4. Una vez ajustado el valor, seleccione las unidades que necesite utilizando el botón REC (7).
5. Para finalizar la configuración y volver al modo de medición de la velocidad del viento, pulse:
 - botón SET (10) – para DN20;
 - botón FUNC (6) – para DN30.

El valor del área del canal de aire seleccionado se guardará automáticamente.

Medición del flujo de aire

1. Cuando esté activado, el símbolo VEL aparecerá en la pantalla.
2. Pulse el botón FUNC (6). El valor del área del canal de aire guardado aparecerá en la pantalla.
3. Vuelva a pulsar el botón FUNC (6). El símbolo VEL volverá a aparecer en la pantalla.
4. Sujete el anemómetro de forma que su ventilador esté colocado contra la corriente de aire. La pantalla mostrará la velocidad del viento.

! Para medir el flujo de aire, primero debe determinar el área de la sección transversal del canal de aire (ver el párrafo anterior) e introducirla en el anemómetro.

Retención de datos

Para congelar los valores mostrados, pulse:

- botón Retención de datos (11) – para DN20;
- botón Retención de datos/USB (4) – para DN30.

El símbolo  aparecerá en la pantalla. A continuación, se mostrará el último valor registrado. Para volver al modo normal, vuelva a pulsar el botón mencionado.

Función MÍN/MÁX/PROMEDIO

Pulse el botón **REC** (7) para mostrar la velocidad máxima del viento registrada. El símbolo **MAX** volverá a aparecer la pantalla. Pulse de nuevo el botón **REC** (7) para visualizar la velocidad mínima del viento registrada. El símbolo **MIN** volverá a aparecer la pantalla. Pulse de nuevo el botón **REC** (7) para visualizar la velocidad media del viento registrada. En la pantalla aparecerá el símbolo **AVG**. Para volver al modo normal, mantenga pulsado el botón **REC** (7) entre 2 y 5 segundos.

Seleccionar las unidades de medida

Pulse el botón **UNIT** (8) para seleccionar las unidades (m/s, km/h, mph, ft/m, ft/s, nudos) mientras mide la velocidad del viento. Pulse el botón **UNIT** (8) para seleccionar las unidades (m³/min, m³/s, ft³/min) mientras mide el flujo de aire. Mantenga pulsado el botón **UNIT** (8) durante 2–5 segundos para cambiar entre las unidades de temperatura °C y °F (solo DN30).

Modo de alta velocidad del viento

Si la velocidad del viento es muy alta y no cabe en la pantalla, aparece automáticamente el símbolo **x10**. Este símbolo indica que la velocidad real del viento es 10 veces superior a la que aparece en la pantalla.

Visualización de la temperatura del punto de rocío / temperatura de bulbo húmedo (solo DN30)

Para visualizar la temperatura del punto de rocío o la temperatura de bulbo húmedo, pulse el botón **DP/WB** (5).

Interfaz USB (solo DN30)

Mantenga pulsado el botón Retención de datos/USB (4) durante 2–5 segundos para activar la función USB. El símbolo **USB** volverá a aparecer la pantalla. Para desactivar la función USB, mantenga pulsado el botón Retención de datos/USB (4) durante 2–5 segundos. Este dispositivo puede transferir datos de medición a un ordenador mediante un cable USB (no incluido). Para utilizar la función USB, instale el programa Software for Anemometer mediante el disco de instalación (incluido), conecte el dispositivo a un ordenador y abra la aplicación. La aplicación puede guardar los datos de medición del sonómetro y exportarlos en formato de hoja de cálculo .xls, así como mostrar los registros de medición en forma de gráfico.

Programa para ordenador (solo DN30)

Para trabajar con el dispositivo en un ordenador, primero hay que instalar el software en el ordenador. Se puede descargar desde el sitio web oficial de Levenhuk.

Requisitos del sistema de PC

Sistema operativo: Windows XP Professional SP3 x86 o superior.

RAM: al menos 4 GB.

Espacio de almacenamiento libre: al menos 100 MB.

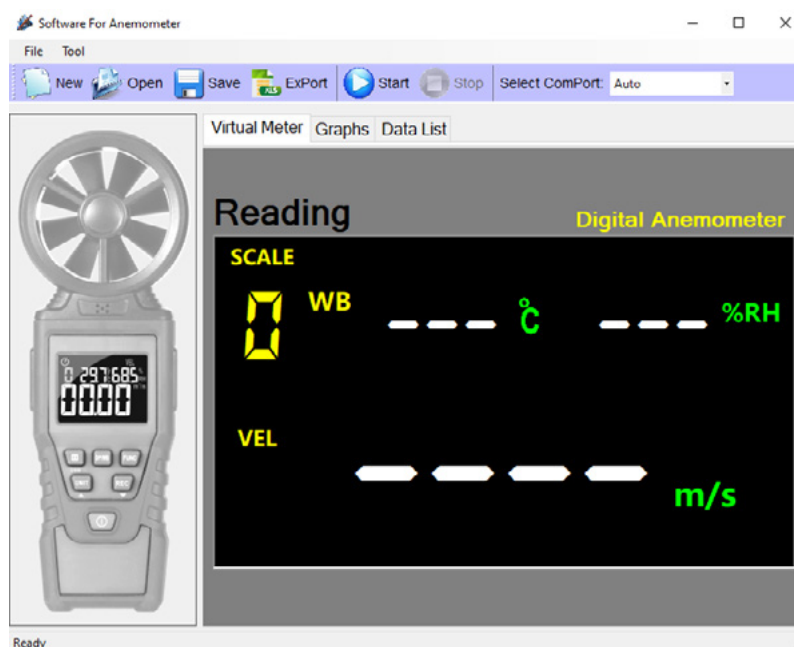

El programa utiliza archivos con la extensión .Mdata para guardar los datos de medición.

Para crear un nuevo archivo, haga clic en el botón **New** (Nuevo).

Para guardar un archivo, haga clic en el botón **Save** (Guardar).

Para abrir un archivo de datos de medición guardado en la memoria del ordenador, haga clic en el botón **Open** (Abrir).

Para exportar el registro de mediciones en formato de hoja de cálculo Excel (.xls), haga clic en el botón **Export** (Exportar).

Para iniciar y finalizar el proceso de medición en el dispositivo conectado al ordenador, utilice los botones **Start** (Iniciar) y **Stop** (Detener).

Para elegir el puerto de conexión al que está conectado el dispositivo, utilice el campo **Select ComPort** (Seleccione ComPort).

La pestaña "Virtual Meter" (Medidor virtual) del campo de trabajo del programa muestra los datos de medición en línea en la pantalla virtual.

La pestaña "Graphs" (Gráficos) muestra el gráfico con los cambios del valor de la velocidad del viento durante la sesión de medición.

La pestaña "Data Logging" (Registro de datos) muestra el registro de la sesión de medición.

Apagado automático

Cuando se enciende el anemómetro, la función de apagado automático se activa de manera predeterminada. Si no hay actividad, el dispositivo se apagará automáticamente:

- al cabo de 10 minutos (DN20);
- al cabo de 15 minutos (DN30);

Para desactivar esta función, antes de encender el anemómetro, pulse y mantenga pulsado:

- botón Retención de datos (11) – para DN20;
- botón Retención de datos/USB (4) – para DN30.

Sin soltar este botón, pulse el botón de encendido (9). Después de encender el dispositivo, suelte todos los botones. La función de apagado automático quedará desactivada.

Para que la función de apagado automático vuelva a funcionar, reinicie el dispositivo.

Cuando la función de apagado automático está funcionando, se muestra el icono  en la pantalla. Cuando esta función está desactivada, el icono no aparecerá en la pantalla.

Especificaciones

	DN20	DN30
Rango de velocidad del aire, m/s	0,40–30,00 ±(2,0% + 0,5 m/s)	
Rango de velocidad del aire, km/h	1,40– 108,00 ±(2,0% + +1,8 km/h)	
Rango de velocidad del aire, pies/s	1,30– 98,50 ±(2,0% + 1,6 pies/s)	
Rango de velocidad del aire, nudos	0,80– 58,30 ±(2,0% + 1,0 nudos)	
Rango de velocidad del aire, millas/h	0,90– 67,10 ±(2,0% + 1,1 millas/h)	
Rango de velocidad del aire, pies/min	78,00– 5900 ±(2,0% + 10 pies/min)	
Volumen de flujo de aire, rango	0–9999 m ³ /min, m ³ /s, pies ³ /min	
Temperatura del aire, rango	–	–20... +60 °C ±1,5 °C
Temperatura de punto de rocío, rango	–	–50... +60 °C ±1,5 °C
Temperatura de bulbo húmedo, rango	–	–20... +60 °C ±1,5 °C
Humedad del aire, rango	–	5,0–95,0% ±5,0%
Rango de temperatura de funcionamiento	0... +40 °C	
Fuente de alimentación	3 pilas alcalinas AAA (1,5 V)	
Calificación de seguridad	EN61326-1	

El fabricante se reserva el derecho de realizar cambios en la gama de productos y en las especificaciones sin previo aviso.

Cuidado y mantenimiento

Tome las precauciones necesarias si utiliza este instrumento acompañado de niños o de otras personas que no hayan leído o que no comprendan totalmente estas instrucciones. No intente desmontar el instrumento usted mismo bajo ningún concepto. No utilice el dispositivo si está dañado o no funciona correctamente. Reemplace la pila tan pronto como se encienda el indicador de pila baja. No utilice disolvente para limpiar el dispositivo. Guarde el instrumento en un lugar seco y fresco. Proteja el dispositivo frente a los golpes y una fuerza mecánica excesiva. En caso de ingestión de componentes del dispositivo o de la pila, busque asistencia médica de inmediato. **Mantener fuera del alcance de los niños.**

Instrucciones de seguridad para las pilas

Compre siempre las pilas del tamaño y grado indicado para el uso previsto. Reemplace siempre todas las pilas al mismo tiempo. No mezcle pilas viejas y nuevas, ni pilas de diferentes tipos. Limpie los contactos de las pilas y del instrumento antes de instalarlas. Asegúrese de instalar las pilas correctamente según su polaridad (+ y –). Quite las pilas si no va a utilizar el instrumento durante un periodo largo de tiempo. Retire lo antes posible las pilas agotadas. No cortocircuite nunca las pilas ya que podría aumentar su temperatura y podría provocar fugas o una explosión. Nunca caliente las pilas para intentar reavivarlas. No intente desmontar las pilas. Recuerde apagar el instrumento después de usarlo. Mantenga las pilas fuera del alcance de los niños para eliminar el riesgo de ingestión, asfixia o envenenamiento. Deseche las pilas usadas tal como lo indiquen las leyes de su país.

Garantía Ermenrich

Los productos de Ermenrich, excepto los accesorios, tienen una **garantía de 5 años** contra defectos en materiales y mano de obra. Todos los accesorios Ermenrich están garantizados contra defectos de materiales y de mano de obra durante **2 años** a partir de la fecha de compra. La garantía incluye la reparación o sustitución gratuita del producto Ermenrich en cualquier país en el que haya una oficina Levenhuk si se reúnen todas las condiciones de la garantía.

Para más detalles visite nuestra página web: es.ermenrich.com

En caso de problemas con la garantía o si necesita ayuda en el uso de su producto, contacte con su oficina de Levenhuk más cercana.

HU Ermenrich Seek DN20/DN30 digitális anemométer

A készlet tartalma: digitális anemométer, táska, számítógépes szoftver (csak a DN30), használati útmutató és jótállás.

Első lépések

- Nyissa fel az elemtartó rekesz fedelét, és helyezzen be 3 db AAA elemet. Zárja le a fedelet.
- A készülék be- és kikapcsolásához nyomja meg a főkapcsoló gombot (9).

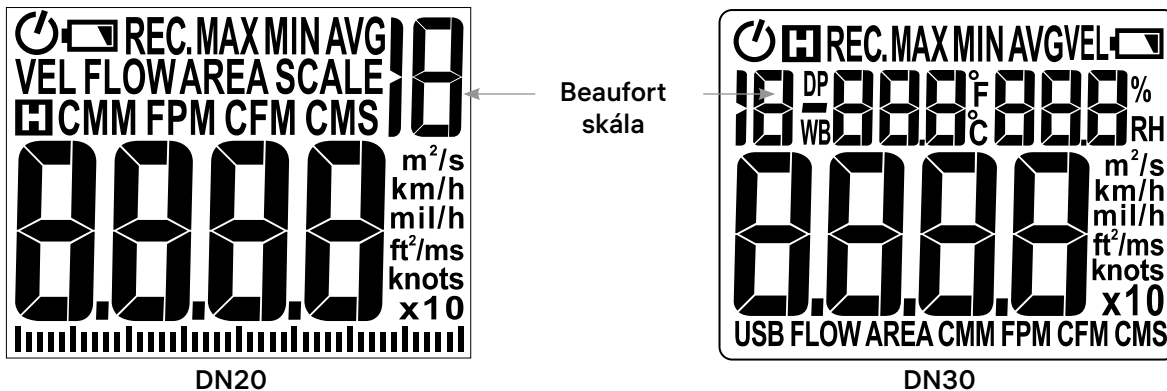

Ikonok	Leírás	Ikonok	Leírás
	Adattartás	CMS	köbméter/másodperc (m ³ /s)
MAX	Maximális érték	CFM	köbláb/perc (ft ³ /min)
MIN	Minimális érték	m/s	m/s
AVG	Átlagérték	km/h	km/h
VEL	Szélesség	mil/h	mph
FLOW	Levegőáramlás	ft/m	ft/m
USB	USB	ft/s	ft/s
DP	Harmatpont	knots	csomó
WB	Nedves hőmérséklet	m ²	m ²
°C	Hőmérséklet Celsius fokban	ft ²	ft ²
°F	Fahrenheit-hőmérséklet		Alacsony töltésszint-jelző
%RH	Relatív páratartalom		Automatikus kikapcsolási funkció
AREA	Légcsatorna területének beállítása	x10	Nagy szélesség mód
CMM	köbméter/perc (m ³ /min)		

Szélesség mérése

1. Bekapcsoláskor a VEL jel lesz látható a képernyőn. Ha a VEL jel eltűnik, nyomja le a FUNC gombot (6), amíg újra meg nem jelenik.
2. Tartsa a légsebességmérő ventilátorait a levegőáramlással szemben. A képernyőn megjelenik a szélesség.

Levegőáramlás beállítás

1. A légcsatorna területének beállításához nyomja le a:
 - SET gombot (10) – a DN20 készüléken;
 - FUNC gombot (6) – a DN30 készüléken.
 A képernyőn megjelenik az AREA jel és az adatmező villogni kezd.
2. A REC gombot (7) nyomja addig, amíg a kiemelt szám a szükséges értéket nem mutatja.
3. A UNIT gombbal (8) átléphet a következő számra.
4. Az érték beállítása után állítsa be a mértékegységet a REC gombbal (7).
5. Amikor a beállításból vissza szeretne térni a szélességmérő módba, nyomja meg a:
 - SET gombot (10) – a DN20 készüléken;
 - FUNC gombot (6) – a DN30 készüléken.

A kiválasztott légcsatorna terület érték automatikusan mentésre kerül.

Levegőáramlás mérés

1. Bekapcsoláskor a VEL jel lesz látható a képernyőn.
2. Nyomja meg a FUNC gombot (6). Az elmentett légcsatorna terület értéke megjelenik a képernyőn.
3. Nyomja meg a FUNC gombot (6) újra. A VEL jel újra megjelenik a képernyőn.
4. Tartsa a légsebességmérő ventilátorait a levegőáramlással szemben. A képernyőn megjelenik a szélesség.

- ! A légáramlás méréséhez először meg kell határozni a légcsatorna keresztmetszeti területét (lásd előző bekezdés) és be kell írni a légsebességmérőbe.

Adattartás

A kijelzett értékek befagyasztása nyomja le a:

- Adattartás gombot (11) – a DN20 készüléken;
- Adattartás/USB gombot (4) – a DN30 készüléken.

A képernyőn megjelenik a  ikon. Ezután megjelenik az utoljára mentett érték. A normál üzemmódba való visszatéréshez nyomja meg újra az előbb említett gombot.

Min./max./átlag funkció

A maximális rögzített szélsőérték megjelenítéséhez nyomja meg a **REC** gombot (7). A képernyőn megjelenik a **MAX** jel.

A minimális rögzített szélsőérték megjelenítéséhez nyomja meg újra a **REC** gombot (7). A képernyőn megjelenik a **MIN** jel.

A rögzített átlag szélsőérték megjelenítéséhez nyomja meg újra a **REC** gombot (7). A képernyőn megjelenik a **AVG** jel.

A normál üzemmódba való visszatéréshez tartsa nyomva 2–5 másodpercig a **REC** gombot (7).

A mértékegységek kiválasztása

A szélsőérték mérésekor a mértékegység kiválasztásához (m/s, km/h, mph, ft/min, ft/s, csomó) nyomja meg a **UNIT** gombot (8).

A légáramlás mérése közben a mértékegység kiválasztásához (m³/min, m³/s, ft³/min) nyomja meg a **UNIT** gombot (8). A °C és °F fok közötti váltáshoz nyomja le a **UNIT** gombot (8) 2–5 másodperc hosszan (csak a DN30 készüléknél).

Nagy szélsőérték mód

Ha a szélsőérték olyan nagy, hogy már nem fér ki a képernyőre, automatikusan megjelenik a **x10** jelzés. A jel mutatja, hogy a tényleges szélsőérték 10-szer nagyobb, mint a képernyőn kijelzett szám.

A harmatponti hőmérséklet / nedves hőmérséklet kijelzése (csak a DN30)

A harmatponti hőmérséklet vagy a nedves hőmérséklet megjelenítéséhez nyomja meg a **DP/WB** gombot (5).

USB-csatlakozó (csak a DN30)

Az USB funkció engedélyezéséhez nyomja le a Adattartás/USB gombot (4) 2–5 másodperc hosszan. A képernyőn megjelenik a **USB** jel. Az USB funkció kikapcsolásához nyomja meg újra a Adattartás/USB gombot (4) 2–5 másodperc hosszan. A készülék a mérési adatokat USB-kábelen keresztül (a csomag nem tartalmazza) képes számítógépre továbbítani. Az USB funkció használatához telepítse a Software for Anemometer programot a csomag tartalmát képező telepítőlemezről, csatlakoztassa egy számítógéphez a készüléket, majd nyissa meg az alkalmazást. Az alkalmazás el tudja menteni a hangszintmérő mérési adatait, amit .xls táblázatos formátumban tud exportálni, a mérési naplót pedig grafikon formájában tudja megjeleníteni.

PC-szoftver (csak a DN30)

Ahhoz, hogy az eszközt számítógéppel használhassa, telepítenie kell a szoftvert a számítógépére. Az a Levenhuk hivatalos weboldaláról tölthető le.

Számítógépes rendszerkövetelmények

Operációs rendszer: Windows XP Professional SP3 x86 vagy újabb.

RAM: legalább 4 GB.

Szabad tárhely: legalább 100 MB.

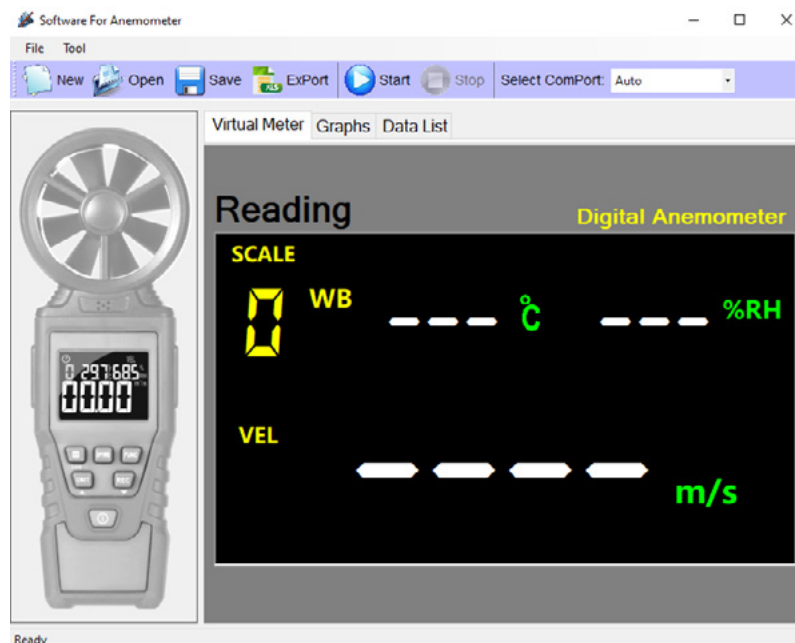

A program a mérési adatok mentéséhez .Mdata kiterjesztésű fájlokat használ.

Új fájl létrehozásához kattintson a **New** (Új) gombra.

A fájl mentéséhez kattintson a **Save** (Mentés) gombra.

Kattintson az **Open** (Megnyitás) gombra a számítógép memóriájába mentett mérési adatfájl megnyitásához.

Kattintson az **Export** gombra a mérési napló Excel táblázatos formában (.xls) történő exportálásához.

Használja a **Start** és **Stop** gombot a számítógéphez csatlakoztatott eszközön a mérési folyamat megkezdéséhez vagy befejezéséhez.

A **Select ComPort** (ComPort kiválasztása) mezőben lehet kiválasztani azt a csatlakozóportot, amelyhez az eszköz csatlakozik.

A program munkamezőjének "Virtual Meter" (Virtuális mérő) lapján online jelennek meg a mérési adatok a virtuális kijelzőn. A "Graphs" (Grafikonok) fülön az a grafikon látható, amely a szélesség értékének a mérés során bekövetkezett változásait mutatja meg.

A mérési munkamenet naplója a "Data Logging" (Adatnaplózás) lapon látható.

Automatikus kikapcsolás

Az anemométer bekapcsolásakor az automatikus kikapcsolás funkció alapértelmezés szerint aktív. Ha nincs semmilyen aktivitás, a készülék automatikusan kikapcsolódik:

- 10 perc után (DN20);
- 15 perc után (DN30);

A funkció letiltásához a légsebességmérő bekapcsolásakor tartsa nyomva a:

- Adattartás gombot (11) – a DN20 készüléken;
- Adattartás/USB gombot (4) – a DN30 készüléken.

A gomb elengedése nélkül nyomja meg a főkapcsoló gombot (9). A készülék bekapcsolódása után engedje el minden gombot. Az automatikus kikapcsolás funkció ilyenkor le van tiltva.

Az automatikus kikapcsolás funkció újbóli aktiválásához indítsa újra a készüléket.

Ha az automatikus kikapcsolás funkció aktív, az  ikon látható a képernyőn. Ha az említett funkció le van tiltva, az ikon nem látható a képernyőn.

Műszaki adatok

	DN20	DN30
Levegősebesség tartománya, m/s	0,40–30,00 ±(2,0% + 0,5 m/s)	
Levegősebesség tartománya, km/h	1,40–108,00 ±(2,0% + 1,8 km/h)	
Levegősebesség tartománya, láb/perc	1,30–98,50 ±(2,0% + 1,6 láb/perc)	
Levegősebesség tartománya, csomó	0,80–58,30 ±(2,0% + 1,0 csomó)	
Levegősebesség tartománya, mérföld/óra	0,90–67,10 ±(2,0% + 1,1 mérföld/óra)	
Levegősebesség tartománya, láb/perc	78,00–5900 ±(2,0% + 10 láb/perc)	
Légáramlási térfogat tartománya	0–9999 köbláb/perc, köbméter/perc, köbméter/másodperc	
Levegő-hőmérséklet tartománya	–	–20... +60 °C ±1,5 °C
Harmatponti hőmérséklet tartománya	–	–50... +60 °C ±1,5 °C
Nedves hőmérséklet tartománya	–	–20... +60 °C ±1,5 °C
Levegő-páratartalom tartománya	–	5,0–95,0% ±5,0%
Üzemi hőmérséklet tartománya	0... +40 °C	
Tápellátás	3 db AAA alkáli elem (1,5 V)	
Biztonsági minősítés	EN61326-1	

A gyártó fenntartja magának a jogot a termékinformációk és a műszaki paraméterek előzetes értesítés nélküli módosítására.

Ápolás és karbantartás

Legyen kellően óvatos, ha gyermekekkel vagy olyan személyekkel együtt használja az eszközt, akik nem olvasták vagy nem teljesen értették meg az előbbieken felsorolt utasításokat. Bármilyen ok legyen is az ok, semmiképpen ne kísérelje meg szétszerelni az eszközt. Ne használja az eszközt, ha az megsérült vagy nem működik megfelelően. Amint az alacsony töltöttségi szintet jelző lámpa világítani kezd, cserélje ki az elemet. Ne használjon oldószert az eszköz megtisztítására. Száraz, hűvös helyen tárolja az eszközt. Óvja az eszközt a hirtelen behatásoktól és a túlzott mechanikus erőhatásoktól. Ha az eszköz valamely alkatrészét vagy az elemét lenyelik, akkor azonnal kérjen orvosi segítséget. **Tartsa gyermekektől elzárva.**

Az elemekkel kapcsolatos biztonsági intézkedések

Mindig a felhasználásnak legmegfelelőbb méretű és fokozatú elemet vásárolja meg. Elemcsere során mindig az összes elemet egyszerre cserélje ki; ne keverje a régi elemeket a frissekkel, valamint a különböző típusú elemeket se keverje egymással össze. Az elemek behelyezése előtt tisztítsa meg az elemek és az eszköz egymással érintkező részeit. Győződjön meg róla, hogy az elemek a pólusokat tekintve is helyesen kerülnek az eszközbe (+ és –). Amennyiben az eszközt hosszabb ideig nem használja, akkor távolítsa el az elemeket. A lemerült elemeket azonnal távolítsa el. Soha ne zárja rövide az elemeket, mivel így azok erősen felmelegedhetnek, szivárogni kezhetnek vagy felrobbanhatnak. Az elemek élettartamának megnöveléséhez soha ne kísérelje meg felmelegíteni azokat. Ne bontsa meg az akkumulátorokat. Használat után ne felejtse el kikapcsolni az eszközt. Az elemeket tartsa gyermekektől távol, megelőzve ezzel a lenyelés, fulladás és mérgezés veszélyét. A használt elemeket az Ön országában érvényben lévő jogszabályoknak megfelelően adhatja le.

Ermenrich szavatosság

Az Ermenrich termékekre, a hozzátartozó kiegészítők kivételével, **5 év szavatosságot** biztosítunk anyag- és/vagy gyártási hibákra. Az Ermenrich-kiegészítőkhöz a Levenhuk-vállalat a kiskereskedelmi vásárlás napjától számított **2 évig** érvényes szavatosságot nyújt az anyaghibák és/vagy a gyártási hibák vonatkozásában. Ha minden szavatossági feltétel teljesül, akkor a szavatosság értelmében bármely olyan országban kérheti az Ermenrich termék díjmentes javíttatását vagy cseréjét, ahol a Levenhuk vállalat fiókirodát üzemeltet.

További részletekért látogasson el weboldalunkra: hu.ermenrich.com

Amennyiben garanciális probléma lépne fel vagy további segítségre van szüksége a termék használatát illetően, akkor vegye fel a kapcsolatot a helyi Levenhuk üzlettel.

IT Anemometro digitale Ermenrich Seek DN20/DN30

Il kit comprende: anemometro digitale, custodia, software PC (solo DN30), guida all'utilizzo e garanzia.

Guida introduttiva

- Aprire il coperchio del vano batterie e inserire 3 batterie AAA. Chiudere il coperchio.
- Premere il pulsante di alimentazione (9) per accendere o spegnere il dispositivo.

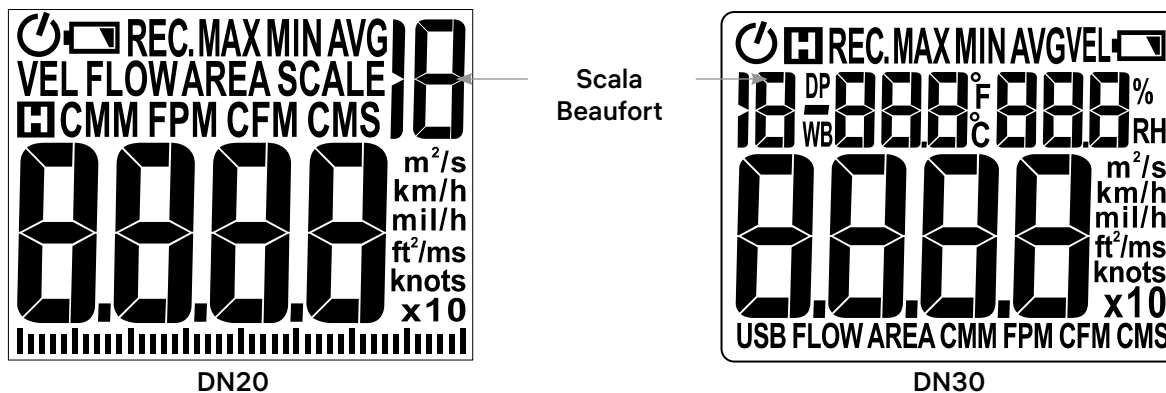

Icone	Descrizione	Icone	Descrizione
	Congelamento dati	CMS	m ³ /s
MAX	Valore massimo	CFM	ft ³ /min
MIN	Valore minimo	m/s	m/s
AVG	Valore medio	km/h	km/h
VEL	Velocità del vento	mil/h	mph
FLOW	Flusso d'aria	ft/m	ft/m
USB	USB	ft/s	ft/s
DP	Punto di rugiada	knots	nodi
WB	Temperatura di bulbo umido	m ²	m ²
°C	Temperatura in Celsius	ft ²	ft ²
°F	Temperatura in Fahrenheit		Indicatore di batteria scarica
%RH	Umidità relativa		Funzione di spegnimento automatico
AREA	Impostazione dell'area del canale d'aria	x10	Modalità di velocità del vento elevata
CMM	m ³ /min		

Misurazione della velocità del vento

1. All'accensione, sullo schermo verrà visualizzato il simbolo VEL. Se il simbolo VEL scompare, tenere premuto il pulsante FUNC (6) finché non riappare.
2. Tenere l'anemometro in modo che la sua ventola sia posizionata contro il flusso d'aria. Lo schermo visualizzerà la velocità del vento.

Impostazione del flusso d'aria

1. Per impostare l'area del canale d'aria, tenere premuto:
 - pulsante SET (10) – per DN20;
 - pulsante FUNC (6) – per DN30.
 Sullo schermo apparirà il simbolo AREA ed il campo dati inizierà a lampeggiare.
2. Premere il pulsante REC (7) finché il numero evidenziato non mostra il valore necessario.
3. Premere il pulsante UNIT (8) per passare al numero successivo.
4. Dopo aver impostato il valore, selezionare le unità necessarie utilizzando il pulsante REC (7).
5. Per completare la configurazione e tornare alla modalità di misurazione della velocità del vento, premere:
 - pulsante SET (10) – per DN20;
 - pulsante FUNC (6) – per DN30.

Il valore dell'area del canale d'aria selezionato verrà salvato automaticamente.

Misurazione del flusso d'aria

1. All'accensione, sullo schermo verrà visualizzato il simbolo VEL.
2. Premere il pulsante FUNC (6). Il valore dell'area del canale d'aria salvato apparirà sullo schermo.
3. Premere nuovamente il pulsante FUNC (6). Sullo schermo apparirà nuovamente il simbolo VEL.
4. Tenere l'anemometro in modo che la sua ventola sia posizionata contro il flusso d'aria. Lo schermo visualizzerà la velocità del vento.

- ! Per misurare il flusso d'aria, occorre innanzitutto determinare l'area della sezione trasversale del canale d'aria (vedere il paragrafo precedente) e inserirla nell'anemometro.

Congelamento dati

Per bloccare i valori visualizzati, premere:

- pulsante Congelamento dati (11) – per DN20;
- pulsante Congelamento dati/USB (4) – per DN30.

Sullo schermo apparirà il simbolo . Successivamente verrà visualizzato l'ultimo valore registrato. Per tornare alla modalità normale, premere nuovamente il pulsante sopra indicato.

Funzione MIN/MAX/AVG

Premere il pulsante REC (7) per visualizzare la velocità massima registrata del vento. Sullo schermo apparirà il simbolo MAX. Premere nuovamente il pulsante REC (7) per visualizzare la velocità minima registrata del vento. Sullo schermo apparirà il simbolo MIN. Premere nuovamente il pulsante REC (7) per visualizzare la velocità media registrata del vento. Sullo schermo apparirà il simbolo AVG. Per tornare alla modalità normale, tenere premuto il pulsante REC (7) per 2–5 secondi.

Selezione delle unità di misurazione

Premere il pulsante UNIT (8) per selezionare le unità (m/s, km/h, mph, ft/m, ft/s, nodi) durante la misurazione della velocità del vento. Premere il pulsante UNIT (8) per selezionare le unità (m³/min, m³/s, ft³/min) durante la misurazione del flusso d'aria. Tenere premuto il pulsante UNIT (8) per 2–5 secondi per passare dalle unità di temperatura in °C a quelle in °F (solo DN30).

Modalità di velocità del vento elevata

Se la velocità del vento è molto elevata e non rientra nello schermo, appare automaticamente il simbolo x10. Questo simbolo indica che la velocità effettiva del vento è 10 volte superiore a quella visualizzata sullo schermo.

Visualizzazione della temperatura del punto di rugiada / temperatura del bulbo umido (solo DN30)

Per visualizzare la temperatura del punto di rugiada o la temperatura del bulbo umido, premere il pulsante DP/WB (5).

Interfaccia USB (solo DN30)

Tenere premuto il pulsante Congelamento dati/USB (4) per 2–5 secondi per abilitare la funzione USB. Sullo schermo apparirà il simbolo USB. Per disattivare la funzione USB, tenere nuovamente premuto il pulsante Congelamento dati/USB (4) per 2–5 secondi. Il dispositivo può trasferire i dati di misurazione su un PC tramite un cavo USB (non incluso). Per utilizzare la funzione USB, installare il programma Software for Anemometer tramite il disco di installazione (incluso), connettere il dispositivo a un PC e aprire l'applicazione. L'applicazione può salvare i dati di misurazione del fonometro ed esportarli in formato .xls oltre a mostrare i registri di misurazione sotto forma di grafico.

Software PC (solo DN30)

Per poter lavorare con il dispositivo su un PC, è necessario installare prima il software sul proprio PC. Può essere scaricato dal sito web ufficiale di Levenhuk.

Requisiti di sistema del PC

Sistema operativo: Windows XP Professional SP3 x86 o superiore.

RAM: almeno 4 GB.

Spazio di archiviazione libero: almeno 100 MB.

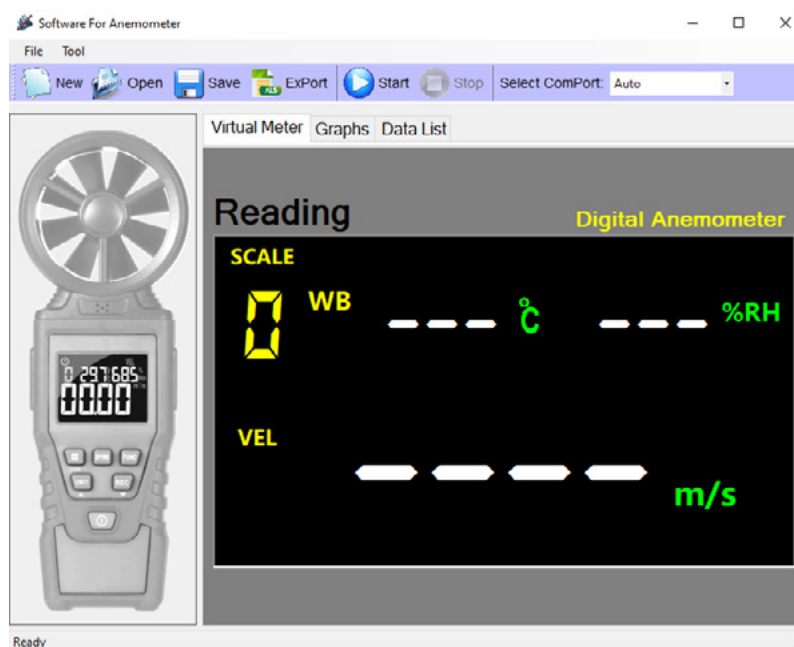

Il programma utilizza file con estensione .Mdata per salvare i dati di misurazione.

Per creare un nuovo file, fare clic sul pulsante **New** (Nuovo).

Per salvare un file, fare clic sul pulsante **Save** (Salva).

Per aprire il file dei dati di misurazione salvato sulla memoria del PC, fare clic sul pulsante **Open** (Apri).

Per esportare il registro di misurazione in formato Excel (.xls), fare clic sul pulsante **ExPort** (Esporta).

Per avviare e terminare il processo di misurazione sul dispositivo connesso al PC utilizzare i pulsanti **Start** (Avvia) e **Stop** (Arresta). Per scegliere la porta di connessione alla quale è connesso il dispositivo, utilizzare il campo Select ComPort (Seleziona porta Com).

La scheda "Virtual Meter" (Misuratore virtuale) sul campo di lavoro del programma mostra i dati di misurazione online sul display virtuale.

La scheda "Graphs" (Grafici) mostra il grafico con le variazioni del valore di velocità del vento durante la sessione di misurazione.

La scheda "Data Logging" (Registrazione dati) mostra il registro della sessione di misurazione.

Spegnimento automatico

Quando si accende l'anemometro, la funzione di spegnimento automatico viene attivata per impostazione predefinita. Se non è presente alcuna attività, il dispositivo si spegnerà automaticamente:

- dopo 10 minuti (DN20);
- dopo 15 minuti (DN30);

Per disabilitare questa funzione, prima di accendere l'anemometro, tenere premuto:

- pulsante Congelamento dati (11) – per DN20;
- pulsante Congelamento dati/USB (4) – per DN30.

Senza rilasciare questo pulsante, premere il pulsante di alimentazione (9). Dopo aver acceso il dispositivo, rilasciare tutti i pulsanti. La funzione di spegnimento automatico verrà disabilitata.

Riavviare il dispositivo per far funzionare nuovamente la funzionalità di spegnimento automatico.

Quando la funzione di spegnimento automatico è attiva, l'icona  viene visualizzata sullo schermo. Quando questa funzione è disabilitata, l'icona non apparirà sullo schermo.

Specifiche

	DN20	DN30
Intervallo di velocità del vento, m/s	0,40–30,00 ±(2,0% + 0,5 m/s)	
Intervallo di velocità del vento, km/h	1,40–108,00 ±(2,0% + 1,8 km/h)	
Intervallo di velocità del vento, ft/s	1,30–98,50 ±(2,0% + 1,6 ft/s)	
Intervallo di velocità del vento, nodi	0,80–58,30 ±(2,0% + 1,0 nodo)	
Intervallo di velocità del vento, mph	0,90–67,10 ±(2,0% + 1,1 mph)	
Intervallo di velocità del vento, ft/min	78,00–5900 ±(2,0% + 10 ft/min)	
Volume del flusso d'aria, intervallo	0–9999 m ³ /min, m ³ /s, ft ³ /min	
Temperatura dell'aria, intervallo	–	–20... +60 °C ±1,5 °C
Temperatura di rugiada, intervallo	–	–50... +60 °C ±1,5 °C
Temperatura di bulbo umido, intervallo	–	–20... +60 °C ±1,5 °C
Umidità dell'aria, intervallo	–	5,0–95,0% ±5,0%
Intervallo di temperature d'esercizio	0... +40 °C	
Alimentazione	3 batterie alcaline AAA (1,5 V)	
Norme di sicurezza	EN61326-1	

Il produttore si riserva il diritto di apportare modifiche senza preavviso alla gamma di prodotti e alle specifiche.

Cura e manutenzione

Nel caso si utilizzi l'apparecchio in presenza di bambini o di altre persone che non abbiano letto e compreso appieno queste istruzioni, prendere le precauzioni necessarie. Non cercare per nessun motivo di smontare autonomamente l'apparecchio. Non usare lo strumento se è danneggiato o non funziona correttamente. Sostituire la batteria non appena si accende l'indicatore di batteria scarica. Non usare solventi per pulire lo strumento. Conservare l'apparecchio in un luogo fresco e asciutto. Proteggere l'apparecchio da urti improvvisi ed evitare che sia sottoposto a eccessiva forza meccanica. In caso di ingestione di una parte dell'apparecchio o della batteria, consultare immediatamente un medico. **Tenere lontano dai bambini.**

Istruzioni di sicurezza per le batterie

Acquistare batterie di dimensione e tipo adeguati per l'uso di destinazione. Sostituire sempre tutte le batterie contemporaneamente, evitando accuratamente di mischiare batterie vecchie con batterie nuove oppure batterie di tipo differente. Prima della sostituzione, pulire i contatti della batteria e quelli dell'apparecchio. Assicurarsi che le batterie siano state inserite con la corretta polarità (+ e –). Se non si intende utilizzare l'apparecchio per lungo periodo, rimuovere le batterie. Rimuovere subito le batterie esaurite. Non cortocircuitare le batterie, perché ciò potrebbe provocare forte riscaldamento, perdita di liquido o esplosione. Non tentare di riattivare le batterie riscaldandole. Non disassemblare le batterie. Dopo l'utilizzo, non dimenticare di spegnere l'apparecchio. Per evitare il rischio di ingestione, soffocamento o intossicazione, tenere le batterie fuori dalla portata dei bambini. Disporre delle batterie esaurite secondo le norme vigenti nel proprio paese.

Garanzia Ermenrich

I prodotti Ermenrich, ad eccezione degli accessori, sono coperti da **5 anni di garanzia** per quanto riguarda i difetti di fabbricazione e dei materiali. Tutti gli accessori Ermenrich godono di una garanzia di **2 anni** a partire dalla data di acquisto per quanto riguarda i difetti di fabbricazione e dei materiali. La garanzia conferisce il diritto alla riparazione o sostituzione gratuita del prodotto Ermenrich in tutti i paesi in cui è presente una sede Levenhuk, a patto che tutte le condizioni di garanzia siano rispettate.

Per maggiori dettagli, visitare il nostro sito web: it.ermenrich.com

Per qualsiasi problema di garanzia o necessità di assistenza per l'utilizzo del prodotto, contattare la filiale Levenhuk di zona.

PL Wiatromierz cyfrowy Ermenrich Seek DN20/DN30

Zawartość zestawu: wiatromierz cyfrowy, pokrowiec, oprogramowanie komputerowe (tylko w modelu DN30), instrukcja obsługi i karta gwarancyjna.

Pierwsze kroki

- Otwórz pokrywę komory baterii i włóż 3 baterie AAA. Zamknij pokrywę.
- Naciśnij przycisk zasilania (9), aby włączyć lub wyłączyć urządzenie.

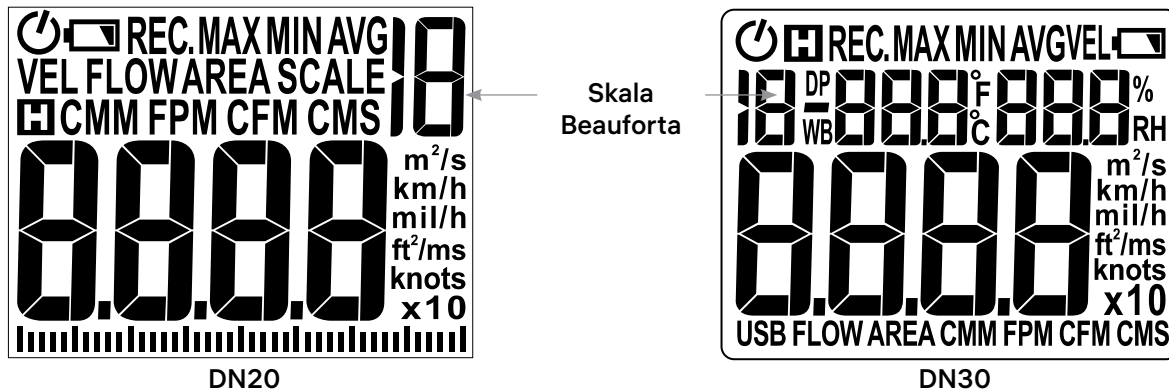

Ikony	Opis	Ikony	Opis
	Zatrzymanie wyniku pomiaru na ekranie	CMS	m ³ /s
MAX	Wartość maksymalna	CFM	ft ³ /min
MIN	Wartość minimalna	m/s	m/s
AVG	Wartość średnia	km/h	km/h
VEL	Prędkość wiatru	mil/h	mph
FLOW	Przepływ powietrza	ft/m	stopy/min
USB	USB	ft/s	stopy/s
DP	Punkt rosy	knots	węzły
WB	Temperatura mokrego termometru	m ²	m ²
°C	Temperatura w stopniach Celsjusza	ft ²	stopy kwadratowe
°F	Temperatura w stopniach Fahrenheita		Wskaźnik niskiego poziomu naładowania baterii
%RH	Wilgotność względna		Funkcja automatycznego wyłączenia
AREA	Ustawianie obszaru kanału powietrza	x10	Tryb wysokiej prędkości wiatru
CMM	m ³ /min		

Pomiar prędkości wiatru

1. Po włączeniu na ekranie będzie wyświetlany symbol VEL. Jeśli symbol VEL zniknie, naciśnij i przytrzymaj przycisk FUNC (6), aż symbol pojawi się ponownie.
2. Ustaw anemometr tak, aby jego wentylator był ustawiony w kierunku przeciwnym do przepływu powietrza. Na ekranie zostanie wyświetlona prędkość wiatru.

Ustawianie przepływu powietrza

1. Aby ustawić obszar kanału powietrza, naciśnij i przytrzymaj:
 - przycisk SET (10) – w modelu DN20;
 - przycisk FUNC (6) – w modelu DN30.
 Na ekranie zostanie wyświetlony symbol AREA, a pole danych zacznie migać.
2. Naciskaj przycisk REC (7), aż podświetlona liczba wskaże żądaną wartość.
3. Naciśnij przycisk UNIT (8), aby przejść do następnej liczby.
4. Po ustawieniu wartości wybierz żądane jednostki za pomocą przycisku REC (7).
5. Aby zakończyć konfigurację i powrócić do trybu pomiaru prędkości wiatru, naciśnij:
 - przycisk SET (10) – w modelu DN20;
 - przycisk FUNC (6) – w modelu DN30.

Wybrana wartość obszaru kanału powietrza zostanie automatycznie zapisana.

Pomiar przepływu powietrza

1. Po włączeniu na ekranie będzie wyświetlany symbol VEL.
2. Naciśnij przycisk FUNC (6). Na ekranie zostanie wyświetlona zapisana wartość obszaru kanału powietrza.
3. Ponownie naciśnij przycisk FUNC (6). Na ekranie ponownie zostanie wyświetlony symbol VEL.
4. Ustaw anemometr tak, aby jego wentylator był ustawiony w kierunku przeciwnym do przepływu powietrza. Na ekranie zostanie wyświetlona prędkość wiatru.

- ! Aby zmierzyć przepływ powietrza, należy najpierw określić pole przekroju poprzecznego kanału powietrza (patrz poprzedni akapit) i wprowadzić je do anemometru.

Zatrzymanie wyników pomiaru na ekranie

Aby zatrzymać wyświetlane wartości, należy nacisnąć:

- przycisk Zatrzymania wyników pomiaru (11) – w modelu DN20;
- przycisk Zatrzymania wyników pomiaru/USB (4) – w modelu DN30.

Na ekranie pojawi się symbol . Następnie zostanie wyświetlona ostatnia zarejestrowana wartość. Aby powrócić do trybu normalnego, ponownie naciśnij wskazany wcześniej przycisk.

Funkcja MAKS./MIN./ŚRED.

Naciśnij przycisk REC (7), aby wyświetlić maksymalną zarejestrowaną prędkość wiatru. Na ekranie zostanie wyświetlony symbol MAX. Naciśnij ponownie przycisk REC (7), aby wyświetlić minimalną zarejestrowaną prędkość wiatru. Na ekranie zostanie wyświetlony symbol MIN. Naciśnij ponownie przycisk REC (7), aby wyświetlić średnią zarejestrowaną prędkość wiatru. Na ekranie zostanie wyświetlony symbol AVG. Aby powrócić do trybu normalnego, przytrzymaj przycisk REC (7) przez 2–5 sekund.

Wybór jednostek miary

Naciśnij przycisk UNIT (8), aby wybrać jednostki pomiaru prędkości wiatru (m/s, km/h, mph, ft/m, ft/s, węzły).

Naciśnij przycisk UNIT (8), aby wybrać jednostki pomiaru przepływu powietrza (m³/min, m³/s, ft³/min).

Naciśnij i przytrzymaj przycisk UNIT (8) przez 2–5 sekund, aby przełączać między jednostkami temperatury °C i °F (tylko w modelu DN30).

Tryb wysokiej prędkości wiatru

Jeśli prędkość wiatru jest bardzo duża i wartość odczytu nie mieści się na ekranie, automatycznie zostanie wyświetlony symbol x10. Symbol ten wskazuje, że rzeczywista prędkość wiatru jest 10 razy większy niż wartość wyświetlana na ekranie.

Wyświetlanie temperatury punktu rosy / temperatury mokrego termometru (tylko w modelu DN30)

Aby wyświetlić temperaturę punktu rosy lub temperaturę mokrego termometru, należy nacisnąć przycisk DP/WB (5).

Interfejs USB (tylko w modelu DN30)

Naciśnij i przytrzymaj przycisk Zatrzymania wyników pomiaru/USB (4) przez 2–5 sekund, aby włączyć funkcję USB. Na ekranie zostanie wyświetlony symbol USB. Aby wyłączyć funkcję USB, ponownie naciśnij i przytrzymaj przez 2–5 sekund przycisk Zatrzymania wyników pomiaru/USB (4).

To urządzenie może przysyłać dane pomiarowe do komputera za pomocą kabla USB (brak w zestawie). Aby korzystać z funkcji USB, należy zainstalować program Software for Anemometer z płyty instalacyjnej (w zestawie), podłączyć urządzenie do komputera i uruchomić aplikację.

Aplikacja może zapisywać dane pomiarowe miernika poziomu dźwięku i eksportować je w formacie arkusza kalkulacyjnego .xls, a także wyświetlać dzienniki pomiarów w formie wykresu.

Oprogramowanie komputerowe (tylko w modelu DN30)

Aby pracować z urządzeniem na komputerze, należy najpierw zainstalować na nim odpowiednie oprogramowanie. Można je pobrać z oficjalnej witryny internetowej Levenhuk.

Wymagania systemowe

System operacyjny: Windows XP Professional SP3 x86 lub nowszy.

Pamięć RAM: co najmniej 4 GB.

Wolne miejsce na dysku: co najmniej 100 MB.

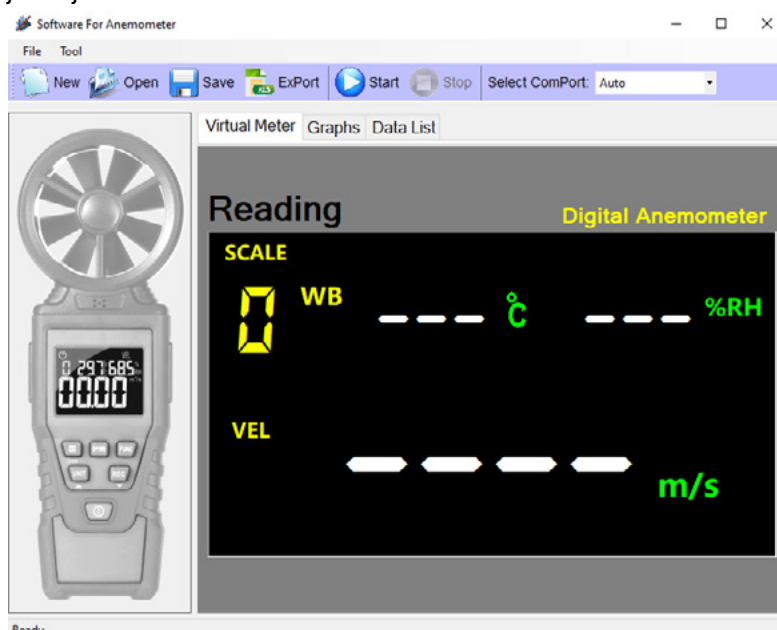

Program używa plików z rozszerzeniem .Mdata do zapisywania danych pomiarowych.

Aby utworzyć nowy plik, kliknij przycisk **New** (Nowy).

Aby zapisać plik, kliknij przycisk **Save** (Zapisz).

Aby otworzyć plik z danymi pomiarowymi zapisany w pamięci komputera, kliknij przycisk **Open** (Otwórz).

Aby wyeksportować dziennik pomiarów w formacie arkusza kalkulacyjnego programu Excel (.xls), kliknij przycisk **ExPort** (Eksport).

Do rozpoczęcia i zakończenia procesu pomiaru na urządzeniu podłączonym do komputera służą przyciski **Start** i **Stop**.

Aby wybrać port połączenia, do którego podłączone jest urządzenie, użyj pola **Select ComPort** (Wybierz port).

Zakładka "Virtual meter" (Wirtualny miernik) w polu roboczym programu pokazuje dane pomiarowe online na wirtualnym wyświetlaczu. Karta "Graphs" (Wykresy) pokazuje wykres zmian wartości prędkości wiatru podczas sesji pomiarowej. Zakładka "Data Logging" (Rejestrowanie danych) wyświetla dziennik sesji pomiarowej.

Automatyczne wyłączenie

Po włączeniu anemometru zostaje domyślnie aktywowana funkcja automatycznego wyłączenia. W przypadku braku aktywności urządzenie wyłączy się automatycznie:

- po 10 minutach (DN20);
- po 15 minutach (DN30);

Aby wyłączyć tę funkcję, przed włączeniem anemometru należy nacisnąć i przytrzymać:

- przycisk Zatrzymania wyników pomiaru (11) – w modelu DN20;
- przycisk Zatrzymania wyników pomiaru/USB (4) – w modelu DN30.

Nie zwalniając tego przycisku, naciśnij przycisk zasilania (9). Po włączeniu urządzenia zwolnij wszystkie przyciski. Funkcja automatycznego wyłączenia zostanie wyłączona.

Aby przywrócić działanie funkcji automatycznego wyłączenia, ponownie uruchom urządzenie.

Gdy funkcja automatycznego wyłączenia jest włączona, na ekranie jest wyświetlana ikona . Gdy ta funkcja jest wyłączona, ikona nie będzie widoczna na ekranie.

Dane techniczne

	DN20	DN30
Zakres prędkości wiatru, m/s	0,40–30,00 ±(2,0% + 0,5 m/s)	
Zakres prędkości wiatru, km/h	1,40–108,00 ±(2,0% + +1,8 km/h)	
Zakres prędkości wiatru, ft/s	1,30–98,50 ±(2,0% + 1,6 ft/s)	
Zakres prędkości wiatru, węzły	0,80–58,30 ±(2,0% + 1,0 węzeł)	
Zakres prędkości wiatru, mph	0,90–67,10 ±(2,0% + 1,1 mph)	
Zakres prędkości wiatru, ft/min	78,00–5900 ±(2,0% + 10 ft/min)	
Zakres przepływu powietrza	0–9999 m ³ /min, m ³ /s, ft ³ /min	
Zakres temperatury powietrza	–	–20... +60 °C ±1,5 °C
Zakres temperatury punktu rosy	–	–50... +60 °C ±1,5 °C
Zakres temperatury mokrego termometru	–	–20... +60 °C ±1,5 °C
Zakres wilgotności powietrza	–	5,0–95,0% ±5,0%
Zakres temperatury pracy	0... +40 °C	
Zasilanie	3 szt. baterii alkalicznych AAA (1,5 V)	
Ocena bezpieczeństwa	EN61326-1	

Producent zastrzega sobie prawo wprowadzenia zmian w ofercie produktów i specyfikacjach bez uprzedniego powiadomienia.

Konserwacja i pielęgnacja

Zachowaj szczególną ostrożność, gdy urządzenia używają dzieci lub osoby, które nie w pełni zapoznały się z instrukcjami. Nie podejmuj prób samodzielnego demontażu urządzenia. Nie używaj urządzenia, jeśli jest uszkodzone lub działa nieprawidłowo. Baterie wymienić niezwłocznie po włączeniu się wskaźnika niskiego poziomu baterii. Nie używaj rozpuszczalnika do czyszczenia urządzenia. Przyrząd powinien być przechowywany w suchym, chłodnym miejscu. Chroń urządzenie przed upadkami z wysokości i działaniem nadmiernej siły mechanicznej. W razie połamania jakiegokolwiek części lub baterii należy natychmiast skontaktować się z lekarzem. **Przechowywać poza zasięgiem dzieci.**

Instrukcje dotyczące bezpiecznego obchodzenia się z bateriami

Należy używać baterii odpowiedniego typu i w odpowiednim rozmiarze. Należy wymieniać wszystkie baterie jednocześnie; nie należy łączyć starych i nowych baterii ani baterii różnych typów. Przed włożeniem baterii należy wyczyścić styki baterii i urządzenia. Podczas wkładania baterii należy zwracać uwagę na ich bieguny (znaki + i –). Jeśli sprzęt nie będzie używany przez dłuższy czas, należy wyjąć baterie. Zużyte baterie należy natychmiast wyjąć. Nie doprowadzać do zwarcia baterii, ponieważ wiąże się to z ryzykiem powstania wysokich temperatur, wycieku lub wybuchu. Nie ogrzewać baterii w celu przedłużenia czasu ich działania. Nie demontuj baterii. Należy pamiętać o wyłączeniu urządzenia po zakończeniu użytkowania. Baterie przechowywać w miejscu niedostępnym dla dzieci, aby uniknąć ryzyka połamania, uduszenia lub zatrucia. Zużyte baterie należy utylizować zgodnie z obowiązującymi lokalnie przepisami.

Gwarancja Ermenrich

Produkty Ermenrich, z wyjątkiem dedykowanych do nich akcesoriów, mają **5-letnią gwarancję** na wady materiałowe i wykonawcze. Wszystkie akcesoria Ermenrich są wolne od wad materiałowych oraz wykonawczych i pozostaną takie przez **2 lata** od daty zakupu detalicznego. Levenhuk naprawi lub wymieni produkt w dowolnym kraju, w którym Levenhuk posiada swój oddział, o ile spełnione będą warunki gwarancji.

Więcej informacji na ten temat podano na stronie: pl.ermenrich.com

W przypadku wątpliwości związanych z gwarancją lub korzystaniem z produktu, proszę skontaktować się z lokalnym przedstawicielem Levenhuk.

PT Anemómetro digital Ermenrich Seek DN20/DN30

O kit inclui: anemómetro digital, bolsa, software para PC (apenas para DN30), manual do usuário e garantia.

Introdução

- Abra a tampa do compartimento das pilhas e coloque 3 pilhas AAA. Feche a tampa.
- Prima o botão de ligar/desligar (9) para ligar ou desligar o dispositivo.

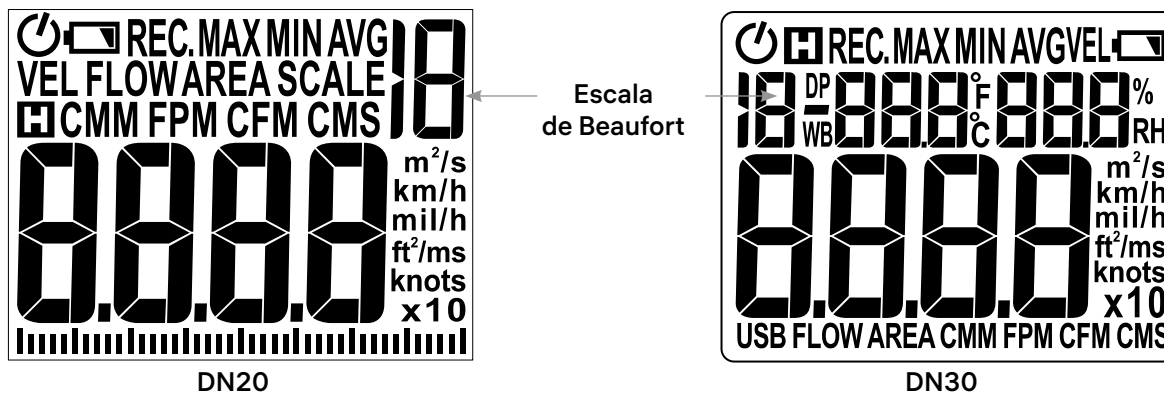

Ícones	Descrição	Ícones	Descrição
	Reter dados	CMS	m ³ /s
MAX	Valor máximo	CFM	pés ³ /min
MIN	Valor mínimo	m/s	m/s
AVG	Valor médio	km/h	km/h
VEL	Velocidade do vento	mil/h	milhas/h
FLOW	Fluxo de ar	ft/m	pés/m
USB	USB	ft/s	pés/s
DP	Ponto de condensação	knots	nós
WB	Temperatura de ponto húmido	m ²	m ²
°C	Temperatura Celsius	ft ²	pés ²
°F	Temperatura Fahrenheit		Indicador de pilha fraca
%RH	Humidade relativa		Função de desativação automática
AREA	Definir a área do canal de ar	x10	Modo de alta velocidade do vento
CMM	m ³ /min		

Medição da velocidade do vento

1. Se o anemómetro estiver ligado, o símbolo **VEL** aparece no ecrã. Se o símbolo **VEL** desaparecer, prima sem soltar o botão **FUNC** (6) até o símbolo aparecer novamente.
2. Segure o anemómetro para que a ventoinha fique posicionada contra o fluxo de ar. O ecrã mostra a velocidade do vento.

Definição do fluxo de ar

1. Para definir a área do canal de ar, prima sem soltar:
 - botão **SET** (10) – para DN20;
 - botão **FUNC** (6) – para DN30.
 O símbolo **AREA** aparece no ecrã e o campo de dados começa a piscar.
2. Prima o botão **REC** (7) até que o número realçado mostre o valor necessário.
3. Prima o botão **UNIT** (8) para passar para o próximo número.
4. Depois de definir o valor, seleccione as unidades necessárias com o botão **REC** (7).
5. Para concluir a configuração e voltar ao modo de medição da velocidade do vento, prima:
 - botão **SET** (10) – para DN20;
 - botão **FUNC** (6) – para DN30.

O valor da área do canal de ar seleccionado é guardado automaticamente.

Medição do fluxo de ar

1. Se o anemómetro estiver ligado, o símbolo **VEL** aparece no ecrã.
2. Prima o botão **FUNC** (6). O valor da área do canal de ar guardado aparece no ecrã.
3. Prima o botão **FUNC** (6) novamente. O símbolo **VEL** aparece no ecrã novamente.
4. Segure o anemómetro para que a ventoinha fique posicionada contra o fluxo de ar. O ecrã mostra a velocidade do vento.

- ! Para medir o fluxo de ar, é preciso determinar primeiro a área transversal do canal de ar (ver parágrafo anterior) e introduzi-la no anemómetro.

Reter dados

Para fixar os valores apresentados no ecrã, prima:

- botão Reter dados (11) – para DN20;
- botão Reter dados/USB (4) – para DN30.

O símbolo  aparece no ecrã. Em seguida, o ecrã apresenta o último valor registado. Para voltar ao modo normal, prima novamente o botão acima mencionado.

Função MIN/MAX/AVG

Prima o botão REC (7) para ver a velocidade máxima do vento registada. O símbolo **MAX** aparece no ecrã. Prima o botão REC (7) novamente para ver a velocidade mínima do vento registada. O símbolo **MIN** aparece no ecrã. Prima o botão REC (7) novamente para ver a velocidade média do vento registada. O símbolo **AVG** aparece no ecrã. Para voltar ao modo normal, prima sem soltar o botão REC (7) durante 2 a 5 segundos.

Selecionar as unidades de medida

Ao medir a velocidade do vento, prima o botão UNIT (8) para selecionar as unidades (m/s, km/h, mph, ft/m, ft/s, nós).

Ao medir o fluxo de ar, prima o botão UNIT (8) para selecionar as unidades (m³/min, m³/s, ft³/min).

Prima sem soltar o botão UNIT (8) durante 2 a 5 segundos para alternar entre as unidades de temperatura °C e °F (apenas para DN30).

Modo de alta velocidade do vento

Se o registo da velocidade do vento for muito alto e não couber no ecrã, o símbolo **x10** aparece automaticamente no ecrã. Este símbolo indica que a velocidade do vento real é 10 vezes maior do que aquela que aparece no ecrã.

Apresentação da temperatura do ponto de condensação / temperatura de ponto húmido (apenas para DN30)

Para ver a temperatura do ponto de condensação ou a temperatura de ponto húmido, prima o botão DP/WB (5).

Interface USB (apenas para DN30)

Prima sem soltar o botão Reter dados/USB (4) durante 2 a 5 segundos para ativar a função USB. O símbolo **USB** aparece no ecrã. Para desativar a função USB, prima sem soltar o botão Reter dados/USB (4) durante 2 a 5 segundos.

Este dispositivo pode transferir dados de medição para um PC através de um cabo USB (não incluído). Para utilizar a função USB, instale o programa Software for Anemometer através do disco de instalação (incluído), ligue o dispositivo a um PC e abra a aplicação.

A aplicação pode guardar os dados de medição do sonómetro e exportá-los para o formato de folha de cálculo .xls, bem como apresentar os registos de medição sob a forma de um gráfico.

Software para PC (apenas para DN30)

Para trabalhar com o dispositivo num PC, é necessário instalar primeiro o software nesse PC. O software pode ser transferidos a partir do site oficial da Levenhuk.

Requisitos do sistema do PC

Sistema operativo: Windows XP Professional SP3 x86 ou superior.

RAM: pelo menos 4 GB.

Espaço de armazenamento livre: pelo menos 100 MB.

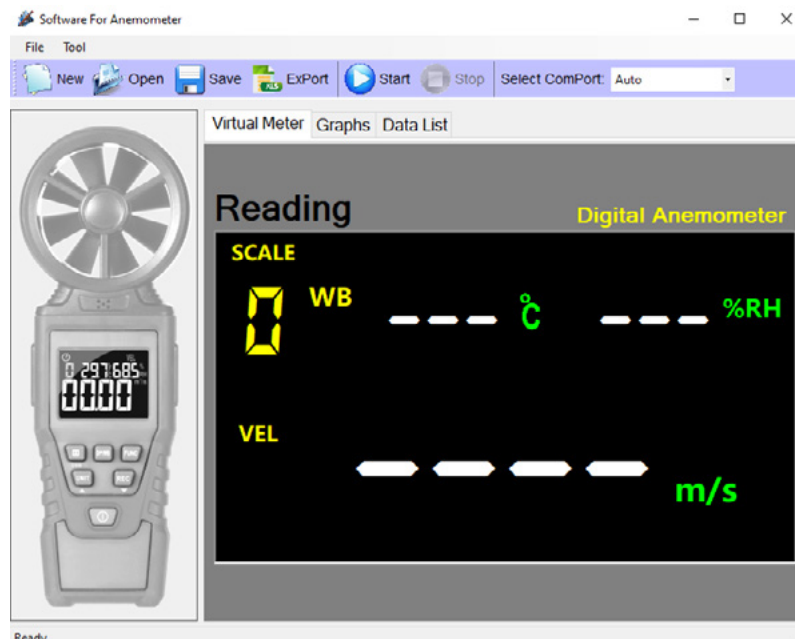

O programa utiliza ficheiros com a extensão .Mdata para guardar os dados de medição.

Para criar um novo ficheiro, clique no botão **New** (Novo).

Para guardar um ficheiro, clique no botão **Save** (Guardar).

Para abrir um ficheiro de dados de medição guardado na memória do PC, clique no botão **Open** (Abrir).

Para exportar o registo de medições em formato de folha de cálculo do Excel (.xls), clique no botão **ExPort** (Exportar).

Para iniciar e terminar o processo de medição no dispositivo ligado ao PC, utilize os botões **Start** (Iniciar) e **Stop** (Parar).

Para escolher a porta de ligação à qual o dispositivo está ligado, utilize o campo **Select ComPort** (Selecionar ComPort).

O separador "Virtual Meter" (Medidor virtual) no campo de trabalho do programa mostra os dados de medição online no ecrã virtual.

O separador "Graphs" (Gráficos) mostra o gráfico com as alterações do valor da velocidade do vento durante a sessão de medição.

O separador "Data Logging" (Registo de dados) mostra o registo da sessão de medição.

Encerramento automático

Quando liga o anemómetro, a função de encerramento automático é ativada por predefinição. Se não houver atividade, o anemómetro desliga-se automaticamente:

- após 10 minutos (DN20);
- após 15 minutos (DN30);

Para desativar esta função, antes de ligar o anemómetro, prima sem soltar:

- botão Reter dados (11) – para DN20;
- botão Reter dados/USB (4) – para DN30.

Sem soltar este botão, prima o botão de ligar/desligar (9). Depois de ligar o anemómetro, solte todos os botões. A função de encerramento automático será desativada.

Para ativar novamente a função de encerramento automático, reinicie o dispositivo.

Quando a função de encerramento automático estiver a funcionar, o ícone  aparece no ecrã. Se esta função estiver desativada, o ícone não aparece no ecrã.

Especificações

	DN20	DN30
Intervalo de velocidades do ar, m/s	0,40–30,00 ±(2,0% + 0,5 m/s)	
Intervalo de velocidades do ar, km/h	1,40–108,00 ±(2,0% + 1,8 km/h)	
Intervalo de velocidades do ar, pés/s	1,30–98,50 ±(2,0% + 1,6 pés/s)	
Intervalo de velocidades do ar, nós	0,80–58,30 ±(2,0% + 1,0 nós)	
Intervalo de velocidades do ar, milha/h	0,90–67,10 ±(2,0% + 1,1 milha/h)	
Intervalo de velocidades do ar, pés/min	78,00–5900 ±(2,0% + 10 pés/min)	
Volume do fluxo de ar, intervalo	0–9999 m ³ /min, m ³ /s, pés ³ /min	
Temperatura do ar, intervalo	–	–20... +60 °C ±1,5 °C
Temperatura do ponto de condensação, intervalo	–	–50... +60 °C ±1,5 °C
Temperatura de ponto húmido, intervalo	–	–20... +60 °C ±1,5 °C
Humidade do ar, intervalo	–	5,0–95,0% ±5,0%
Intervalo de temperaturas de funcionamento	0... +40 °C	
Fonte de alimentação	3 pilhas alcalinas AAA (1,5 V)	
Classificação de segurança	EN61326-1	

O fabricante reserva-se o direito de efetuar alterações à gama de produtos e especificações sem aviso prévio.

Cuidado e manutenção

Tome as precauções necessárias quando usar o dispositivo com crianças ou com outras pessoas que não leram ou não compreenderam totalmente estas instruções. Não tente desmontar o dispositivo por conta própria, por qualquer motivo. Não utilize o dispositivo se estiver danificado ou não funcionar devidamente. Substitua as pilhas assim que o indicador de pilha fraca se acender. Não utilize solvente para limpar o dispositivo. Guarde o dispositivo num local seco e fresco. Proteja o dispositivo de impactos repentinos e força mecânica excessiva. Se a pilha ou alguma peça do aparelho for engolida, procure imediatamente assistência médica. **Mantenha afastado de crianças.**

Instruções de segurança para as pilhas

Adquira sempre o tamanho e tipo de pilha corretos, os mais adequados para a utilização pretendida. Substitua sempre todo o conjunto de pilhas de uma só vez; tendo o cuidado de não misturar pilhas antigas com pilhas novas, ou pilhas de tipos diferentes. Limpe os contactos das pilhas e também os do dispositivo antes de colocar as pilhas. Certifique-se de que as pilhas estão corretamente instaladas no que respeita à polaridade (+ e –). Retire as pilhas do equipamento que não vai ser utilizado durante um período prolongado. Retire as pilhas usadas de imediato. Nunca coloque pilhas em curto-circuito porque pode originar temperaturas altas, fugas ou explosões. Nunca aqueça as pilhas para reanimá-las. Não desmonte as pilhas. Lembre-se de desligar os dispositivos após a utilização. Mantenha as pilhas fora do alcance das crianças, para evitar riscos de ingestão, asfixia ou intoxicação. Utilize as pilhas usadas conforme prescrito pelas leis do seu país.

Garantia Ermenrich

Os produtos Ermenrich, exceto seus acessórios, estão abrangidos por uma **garantia de 5 anos** contra defeitos de material e de fabrico. Todos os acessórios Ermenrich têm a garantia de isenção de defeitos de material e de fabrico durante **2 anos** a partir da data de compra a retalho. A garantia inclui o direito à reparação ou substituição gratuita do produto Ermenrich em qualquer país que tenha uma filial da Levenhuk, caso estejam reunidas todas as condições da garantia.

Para mais detalhes, visite o nosso web site: eu.ermenrich.com

Se surgirem problemas relacionados à garantia ou se for necessária assistência no uso do produto, contate a filial local da Levenhuk.

RU Цифровой анемометр Ermenrich Seek DN20/DN30

Комплектация: цифровой анемометр, чехол, программа для ПК (только для DN30), инструкция по эксплуатации и гарантия.

Начало работы:

- Откройте крышку батарейного отсека и вставьте 3 батарейки типа AAA. Закройте крышку.
- Нажмите кнопку питания (9), чтобы включить или выключить устройство.



Символы	Описание	Символы	Описание
	Фиксация показаний	CMS	м³/сек
MAX	Максимальное значение	CFM	фут³/мин
MIN	Минимальное значение	m/s	м/с
AVG	Среднее значение	km/h	км/ч
VEL	Скорость ветра	mil/h	мили в час
FLOW	Расход воздуха	ft/m	футы в минуту
USB	USB	ft/s	футы в секунду
DP	Точка росы	knots	узлы
WB	Температура влажного термометра	m²	м²
°C	Температура по Цельсию	ft²	фут²
°F	Температура по Фаренгейту		Индикатор заряда батареи
%RH	Относительная влажность воздуха		Функция автоматического выключения
AREA	Настройка площади воздушного канала	x10	Режим высокой скорости ветра
CMM	м³/мин		

Измерение скорости ветра

1. При включении на экране отобразится символ **VEL**. Если символ **VEL** пропал с экрана, удерживайте кнопку **FUNC** (6), пока он не появится снова.
2. Держите анемометр так, чтобы его вентилятор был расположен против движения воздушного потока. На экране отобразится скорость ветра.

Настройка площади воздушного канала

1. Для настройки площади воздушного канала нажмите и удерживайте:
 - кнопку **SET** (10) – для DN20;
 - кнопку **FUNC** (6) – для DN30.
 На экране появится символ **AREA**, а поле данных начнёт мигать.
2. Нажимайте кнопку **REC** (7), пока подсвеченное число не покажет нужное вам значение.
3. Нажмите кнопку **UNIT** (8), чтобы перейти к следующему числу.
4. После настройки значения выберите нужные вам единицы измерения с помощью кнопки **REC** (7).
5. Для завершения настройки и возвращения к режиму измерения скорости ветра нажмите:
 - кнопку **SET** (10) – для DN20;
 - кнопку **FUNC** (6) – для DN30.

Выбранное значение площади воздушного канала будет автоматически сохранено.

Измерение расхода воздуха

1. При включении на экране отобразится символ **VEL**.
2. Нажмите кнопку **FUNC** (6). На экране появится сохранённое значение площади воздушного канала.
3. Нажмите кнопку **FUNC** (6) ещё раз. На экране снова отобразится символ **VEL**.
4. Держите анемометр так, чтобы его вентилятор был расположен против движения воздушного потока. На экране отобразится скорость ветра.

- ! Для измерения расхода воздуха необходимо предварительно определить площадь поперечного сечения воздушного канала и ввести его в анемометр.

Фиксация показаний

Чтобы удержать на экране отобразившиеся значения, нажмите:

- кнопку фиксации показаний (11) – для DN20;
- кнопку фиксации показаний/USB (4) – для DN30.

На экране появится символ , а затем отобразится последнее зарегистрированное значение. Чтобы вернуться в обычный режим, нажмите на вышеуказанную кнопку ещё раз.

Функция MIN/MAX/AVG

Нажмите на кнопку REC (7), чтобы отобразить максимальную зафиксированную скорость ветра. На экране появится символ MAX. Нажмите на кнопку REC (7) ещё раз, чтобы отобразить минимальную зафиксированную скорость ветра. На экране появится символ MIN. Нажмите на кнопку REC (7) ещё один раз, чтобы отобразить среднее значение зафиксированной скорости ветра. На экране появится символ AVG. Для возвращения в обычный режим измерения удерживайте кнопку REC (7) в течение 2–5 секунд.

Выбор единиц измерения

Нажмите на кнопку UNIT (8) для выбора единиц (м/с, км/ч, мили в час, футы в мин, футы в сек, узлы) во время измерения скорости ветра. Нажмите на кнопку UNIT (8) для выбора единиц (м³/мин, м³/сек, фут³/мин) во время измерения расхода воздуха. Удерживайте кнопку UNIT (8) в течение 2–5 секунд для переключения между единицами измерения температуры °C и °F (только для DN30).

Режим высокой скорости ветра

Если скорость ветра очень высокая и не помещается на экране, то автоматически появляется символ x10. Данный символ обозначает, что реальная скорость ветра в 10 раз выше отображаемой на экране.

Отображение температуры точки росы / температуры по влажному термометру (только для DN30)

Для отображения температуры точки росы или температуры по влажному термометру нажмите на кнопку DP/WB (5).

Интерфейс USB (только для DN30)

Удерживайте кнопку фиксации показаний/USB (4) в течение 2–5 секунд, чтобы включить функцию USB. На экране отобразится символ USB. Для выключения функции USB повторно удерживайте кнопку фиксации показаний/USB (4) в течение 2–5 секунд. Прибор оснащён возможностью передавать данные измерения на ПК. Установите программу Software for Anemometer с помощью установочного диска (входит в комплектацию), подключите прибор к компьютеру с помощью провода USB (не входит в комплектацию) и откройте программу. Программа позволяет сохранять данные измерений, произведённых с помощью анемометра, и экспортировать их в формате таблицы .xls, а также показывать историю измерения в виде графика.

Работа с программой (только для DN30)

Для работы с устройством на ПК на него необходимо установить программное обеспечение, которое можно загрузить с официального сайта Levenhuk.

Системные требования к ПК

Операционная система: Windows XP Professional SP3 x86 или выше.

Оперативная память: не менее 4 ГБ.

Свободное место для хранения данных: не менее 100 МБ.

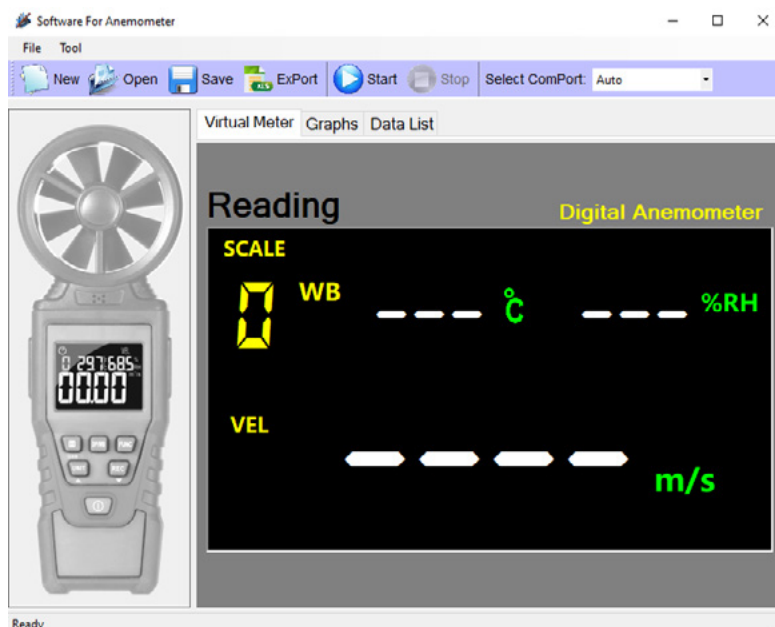

Для сохранения данных об анемометре и сессиях измерения программа использует файлы .Mdata.

Для создания нового файла сессии нажмите кнопку **New** (Создать).

Для сохранения файла сессии нажмите кнопку **Save** (Сохранить).

Для открытия сохранённого в памяти компьютера файла измерения нажмите кнопку **Open** (Открыть).

Чтобы экспортировать журнал измерения в формате таблицы Excel (.xls), нажмите кнопку **ExPort**.

Используйте кнопки **Start** и **Stop** для начала и остановки процесса измерения на подключённом к ПК приборе. Используйте поле **Select ComPort** для выбора порта подключения прибора (по умолчанию Auto).

Virtual Meter (Виртуальный дисплей) — данные измерения скорости ветра в режиме онлайн на виртуальном дисплее.
Graphs (График) — график изменения значений скорости ветра в ходе сессии измерения.
Data List (Таблица данных) — журнал сессии измерения.

Функция автоматического выключения

При включении анемометра функция автоматического выключения активирована по умолчанию. При отсутствии каких-либо действий пользователя прибор автоматически выключится:

- в течение 10 минут (DN20);
- в течение 15 минут (DN30).

Для отключения данной функции перед включением анемометра нажмите и удерживайте:

- кнопку фиксации показаний (11) – для DN20;
- кнопку фиксации показаний/USB (4) – для DN30.

Не отпуская данную кнопку, нажмите на кнопку питания (9). После включения устройства отпустите все кнопки. Функция автоматического выключения не будет работать. Чтобы функция автоматического выключения заработала снова, перезапустите устройство. Когда функция автоматического выключения работает, на экране анемометра отображается символ . При отключении данной функции значок на экране не отображается.

Технические характеристики

	DN20	DN30
Диапазон измерения скорости ветра, м/с	0,40–30,00 ±(2,0% + 0,5 м/с)	
Диапазон измерения скорости ветра, км/ч	1,40–108,00 ±(2,0% + 1,8 км/ч)	
Диапазон измерения скорости ветра, футов в сек	1,30–98,50 ±(2,0% + 1,6 футов в секунду)	
Диапазон измерения скорости ветра, узлов	0,80–58,30 ±(2,0% + 1,0 узел)	
Диапазон измерения скорости ветра, миль в час	0,90–67,10 ±(2,0% + 1,1 миль в час)	
Диапазон измерения скорости ветра, футов в мин	78,00–5900 ±(2,0% + 10 футов в минуту)	
Диапазон измерения объемного расхода воздуха	0–9999 фут ³ /мин, м ³ /мин, м ³ /с	
Диапазон измерения температуры	–	–20... +60 °C ±1,5 °C
Диапазон температуры точки росы	–	–50... +60 °C ±1,5 °C
Диапазон температуры по влажному термометру	–	–20... +60 °C ±1,5 °C
Диапазон измерения влажности воздуха	–	5,0–95,0% ±5,0%
Диапазон рабочей температуры	0... +40 °C	
Источник питания	3 щелочные батарейки типа AAA (1,5 В)	
Категория безопасности	EN61326-1	

Производитель оставляет за собой право вносить любые изменения в модельный ряд и технические характеристики или прекращать производство изделия без предварительного уведомления.

Уход и хранение

Будьте внимательны, если пользуетесь прибором вместе с детьми или людьми, не знакомыми с инструкцией. Не разбирайте прибор. Не используйте прибор, если он поврежден или не работает должным образом. Заменяйте батарею, как только загорится индикатор разряда батареи. Не используйте растворитель для очистки прибора. Оберегайте прибор от резких ударов, чрезмерных механических воздействий и сильной вибрации. Для предотвращения ошибок при измерении избегайте попадания прямых лучей света на вентилятор анемометра. Храните прибор в сухом прохладном месте. Если деталь прибора или элемент питания были проглочены, срочно обратитесь за медицинской помощью. **Храните прибор в недоступном для детей месте.**

Использование элементов питания

Всегда используйте элементы питания подходящего размера и соответствующего типа. При необходимости замены элементов питания меняйте сразу весь комплект, не смешивайте старые и новые элементы питания и не используйте элементы питания разных типов одновременно. Перед установкой элементов питания очистите контакты элементов и контакты в корпусе прибора. Устанавливайте элементы питания в соответствии с указанной полярностью (+ и –). Если прибор не используется длительное время, следует вынуть из него элементы питания. Оперативно вынимайте из прибора использованные элементы питания. Никогда не закорачивайте полюса элементов питания — это может привести к их перегреву, протечке или взрыву. Не пытайтесь нагревать элементы питания, чтобы восстановить их работоспособность. Не разбирайте элементы питания. Выключайте прибор после использования. Храните элементы питания в недоступном для детей месте, чтобы избежать риска их проглатывания, удушья или отравления. Утилизируйте использованные батарейки в соответствии с предписаниями закона.

Гарантия Ermenrich

Техника Ermenrich, за исключением аксессуаров, обеспечивается **пятилетней гарантией** со дня покупки (действует в течение всего срока эксплуатации прибора). Компания Levenhuk гарантирует отсутствие дефектов в материалах конструкции и дефектов изготовления изделия. Продавец гарантирует соответствие качества приобретенного вами изделия Ermenrich требованиям технической документации при соблюдении потребителем условий и правил транспортировки, хранения и эксплуатации изделия. Срок гарантии на аксессуары — **6 (шесть) месяцев** со дня покупки. Подробнее об условиях гарантийного обслуживания см. на сайте ermenrich.ru

По вопросам гарантийного обслуживания вы можете обратиться в ближайшее представительство компании Levenhuk.

TR Ermenrich Seek DN20/DN30 Dijital Anemometre

Kit içeriği: dijital anemometre, kılıf, PC yazılımı (yalnızca DN30), kullanım kılavuzu ve garanti.

Başlarken

- Pil bölmesi kapağını açın ve 3 adet AAA pil yerleştirin. Kapağı kapatın.
- Cihazı açmak veya kapatmak için Güç düğmesine (9) basın.

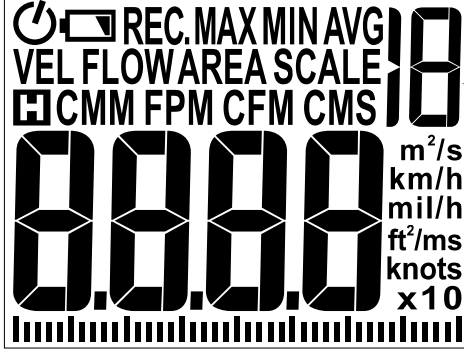

Beaufort
ölçeği

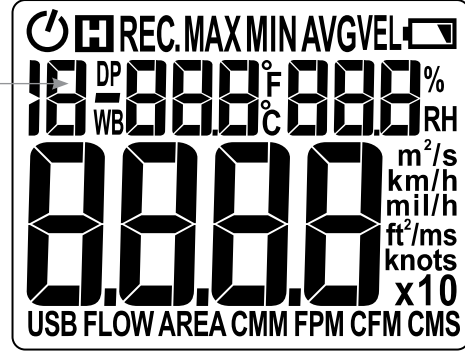

Simgeler	Açıklama	Simgeler	Açıklama
	Veri tutma	CMS	m ³ /sn
MAX	Maksimum değer	CFM	ft ³ /dk
MIN	Minimum değer	m/s	m/sn
AVG	Ortalama değer	km/h	km/s
VEL	Rüzgar hızı	mil/h	mph
FLOW	Hava akışı	ft/m	ft/dk
USB	USB	ft/s	ft/sn
DP	Çiy noktası	knots	düğümmler
WB	Yaş termometre sıcaklığı	m ²	m ²
°C	Santigrat sıcaklığı	ft ²	ft ²
°F	Fahrenheit sıcaklığı		Düşük pil göstergesi
%RH	Bağıl nem		Otomatik kapanma işlevi
AREA	Hava kanalı alanının ayarlanması	x10	Yüksek rüzgar hızı modu
CMM	m ³ /dk		

Rüzgar hızı ölçümü

1. Açıldığında ekranda VEL sembolü görüntülenecektir. VEL sembolü kaybolursa, tekrar görünene kadar FUNC düğmesini (6) basılı tutun.
2. Anemometreyi, fanı hava akışına karşı konumlanacak şekilde tutun. Ekran rüzgar hızını gösterecektir.

Hava akış ayarı

1. Hava kanalı alanını ayarlamak için şunları basılı tutun:
 - SET düğmesi (10) – DN20 için;
 - FUNC düğmesi (6) – DN30 için.Ekranında AREA sembolü görünecek ve veri alanı yanıp sönmeye başlayacaktır.
2. Vurgulanan sayı ihtiyacınız olan değeri gösterene kadar REC düğmesine (7) basın.
3. Bir sonraki sayıya geçmek için UNIT düğmesine (8) basın.
4. Değeri ayarladıktan sonra REC düğmesini (7) kullanarak ihtiyacınız olan birimleri seçin.
5. Kurulumu tamamlamak ve rüzgar hızı ölçüm moduna geri dönmek için şunlara basın:
 - SET düğmesi (10) – DN20 için;
 - FUNC düğmesi (6) – DN30 için.

Seçilen hava kanalı alanı değeri otomatik olarak kaydedilecektir.

Hava akışı ölçümü

1. Açıldığında ekranda VEL sembolü görüntülenecektir.
2. FUNC düğmesine (6) basın. Kaydedilen hava kanalı alanı değeri ekranda görünecektir.
3. FUNC düğmesine (6) tekrar basın. VEL sembolü tekrar ekranda görünecektir.
4. Anemometreyi, fanı hava akışına karşı konumlanacak şekilde tutun. Ekran rüzgar hızını gösterecektir.

- Hava akışını ölçmek için önce hava kanalının kesit alanını belirlemeli (önceki paragrafa bakın) ve bunu anemometreye girmelisiniz.

Veri tutma

Görüntülenen değerleri dondurmak için basın:

- Veri tutma düğmesi (11) – DN20 için;
- Veri tutma/USB düğmesi (4) – DN30 için.

[] sembolü ekranda görünecektir. Ardından son kaydedilen değer gösterilecektir. Normal moda dönmek için belirtilen düğmeye tekrar basın.

MIN/MAKS/ORT işlevi

Kaydedilen maksimum rüzgar hızını görüntülemek için **REC** düğmesine (7) basın. **MAX** sembolü ekranda görünecektir. Kaydedilen minimum rüzgar hızını görüntülemek için **REC** düğmesine (7) tekrar basın. **MIN** sembolü ekranda görünecektir. Kaydedilen ortalama rüzgar hızını görüntülemek için **REC** düğmesine (7) tekrar basın. **AVG** sembolü ekranda görünecektir. Normal moda dönmek için **REC** düğmesini (7) 2–5 saniye basılı tutun.

Ölçü birimlerinin seçilmesi

Rüzgar hızını ölçerken birimleri (m/s, km/h, mph, ft/m, ft/s, knots) seçmek için **UNIT** düğmesine (8) basın.

Hava akışını ölçerken birimleri (m³/min, m³/s, ft³/min) seçmek için **UNIT** düğmesine (8) basın.

°C ile °F sıcaklık birimleri arasında geçiş yapmak için **UNIT** düğmesini (8) 2–5 saniye basılı tutun (yalnızca DN30).

Yüksek rüzgar hızı modu

Rüzgar hızının çok yüksek olması ve ekrana sığmaması durumunda **x10** sembolü otomatik olarak görünecektir. Bu sembol, gerçek rüzgar hızının ekranda görüntülenen değerden 10 kat daha yüksek olduğunu gösterir.

Çiy noktası sıcaklığı / ıslak termometre sıcaklığını görüntüleme (yalnızca DN30)

Çiy noktası sıcaklığını veya yaş termometre sıcaklığını görüntülemek için **DP/WB** düğmesine (5) basın.

USB arabirimi (yalnızca DN30)

USB işlevini etkinleştirmek için Veri tutma/USB düğmesini (4) 2–5 saniye basılı tutun. **USB** sembolü ekranda görünecektir. USB işlevini kapatmak için Veri tutma/USB düğmesini (4) tekrar 2–5 saniye basılı tutun. Bu cihaz, ölçüm verilerini bir USB kablosu (dahil değildir) aracılığıyla bir PC'ye aktarabilir. USB işlevini kullanmak için kurulum diskisi (dahil) aracılığıyla Software for Anemometer programını yükleyin, cihazı bir PC'ye bağlayın ve uygulamayı açın. Uygulama, ses seviyesi ölçerini ölçüm verilerini kaydedip .xls elektronik tablo formatında dışa aktarabildiği gibi ölçüm günlüklerini grafik biçiminde de gösterebilir.

PC yazılımı (yalnızca DN30)

Cihaz ile bir bilgisayarda çalışmak için, ilk önce yazılımı bilgisayarınıza kurmanız gerekir. Doğrudan resmi Levenhuk websitesinden indirilebilir.

PC sistem gereksinimleri

İşletim sistemi: Windows XP Professional SP3 x86 veya üstü.

RAM: en az 4 GB.

Boş depolama alanı: en az 100 MB.

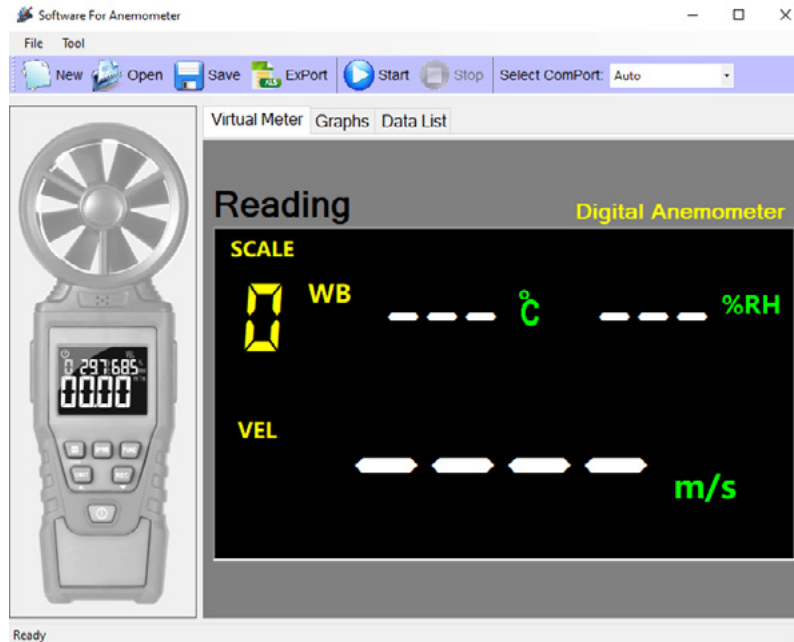

Program, ölçüm verilerini kaydetmek için. Mdata uzantılı dosyaları kullanır.

Yeni bir dosya oluşturmak için **New** (Yeni) düğmesine tıklayın.

Bir dosyayı kaydetmek için **Save** (Kaydet) düğmesine tıklayın.

PC belleğinde kayıtlı bir ölçüm verileri dosyasını açmak için **Open** (Aç) düğmesine tıklayın.

Ölçüm günlüğünü Excel elektronik tablo formatında (.xls) dışa aktarmak için **Export** düğmesine tıklayın.

PC'ye bağlı cihazda ölçüm işlemini başlatmak ve bitirmek için **Start** (Başlat) ve **Stop** (Durdur) düğmelerini kullanın.

Cihazın bağlı olduğu bağlantı portunu seçmek için **Select ComPort** (ComPort Seç) alanını kullanın.

Programın çalışma alanında yer alan "Virtual Meter" (Sanal Sayaç) sekmesi, ölçüm verilerini çevrimiçi olarak sanal ekranda gösterir.

"Graphs" (Grafikler) sekmesi, ölçüm oturumu sırasında rüzgar seviyesi değerindeki değişiklikleri gösteren grafiği gösterir.

"Data Logging" (Veri Günlüğü) sekmesi ölçüm oturumunun günlüğünü gösterir.

Otomatik kapanma

Anemometreyi açtığınızda otomatik kapanma işlevi varsayılan olarak etkinleştirilir. Herhangi bir işlem yapılmazsa cihaz otomatik olarak kapanacaktır:

- 10 dakika sonra (DN20);
- 15 dakika sonra (DN30);

Bu özelliği devre dışı bırakmak için anemometreyi açmadan önce şunları basılı tutun:

- Veri tutma düğmesi (11) – DN20 için;
- Veri tutma/USB düğmesi (4) – DN30 için.

Bu düğmeyi bırakmadan güç düğmesine (9) basın. Cihazı açtıktan sonra tüm düğmeleri bırakın. Otomatik kapanma işlevi devre dışı bırakılacaktır.

Otomatik kapanma özelliğinin tekrar çalışması için cihazı yeniden başlatın.

Otomatik kapanma işlevi çalışırken ekranda  simgesi görüntülenir. Bu işlev devre dışı bırakıldığında ekranda simge görünmez.

Teknik Özellikler

	DN20	DN30
Hava hızı aralığı, m/sn	0,40–30,00 ±(%2,0+0,5 m/sn)	
Hava hızı aralığı, km/s	1,40–108,00 ±(%2,0 + 1,8 km/sa)	
Hava hızı aralığı, ft/sn	1,30–98,50 ±(%2,0 + 1,6 ft/sn)	
Hava hızı aralığı, knot	0,80–58,30 ±(%2,0 + 1,0 knot)	
Hava hızı aralığı, mil/sa	0,90–67,10 ±(%2,0 + 1,1 mil/sa)	
Hava hızı aralığı, ft/dk	78,00–59,00 ±(%2,0 + 10 ft/dk)	
Hava akışı hacmi aralığı	0–9999 m ³ /dk, m ³ /sn, ft ³ /dk	
Hava sıcaklığı aralığı	–	–20... +60 °C ±1,5 °C
Çiy noktası sıcaklığı aralığı	–	–50... +60 °C ±1,5 °C
Yaş termometre sıcaklığı aralığı	–	–20... +60 °C ±1,5 °C
Hava nemi aralığı	–	%5,0–95,0 ±%5,0
Çalışma sıcaklığı aralığı	0... +40 °C	
Güç kaynağı	3 adet AAA alkalin pil (1,5 V)	
Güvenlik derecelendirmesi	EN61326-1	

Üretici, ürün serisinde ve teknik özelliklerinde önceden bildirimde bulunmaksızın değişiklik yapma hakkını saklı tutar.

Bakım ve onarım

Bu cihazı, bu talimatları okuyamayacak veya tamamen anlayamayacak çocuklar ve diğer kişiler ile birlikte kullanacağınız zaman gerekli önlemleri alın. Cihazı herhangi bir sebep için kendi başınıza sökmeye çalışmayın. Cihaz hasarlıysa veya düzgün çalışmıyorsa kullanmayın. Düşük pil göstergesi yanar yanmaz pili değiştirin. Cihazı temizlemek için çözücü kullanmayın. Cihazı kuru, serin bir yerde saklayın. Cihazı ani darbelere ve aşırı mekanik güçlere karşı koruyun. Cihaz veya pilin bir parçası yutulduğu takdirde, hemen tıbbi yardım alınmalıdır. **Çocuklardan uzak tutun.**

Pil güvenliği talimatları

Her zaman kullanım amacına en uygun olan boyut ve türden piller satın alın. Eski ve yeni piller ile farklı türlerden pilleri birbiriyle birlikte kullanmamaya özen göstererek pil setini her zaman tamamen değiştirin. Pilleri takmadan önce pil kontakları ile cihaz kontaklarını temizleyin. Pillerin kutuplar (+ ve –) açısından doğru bir biçimde takıldığından emin olun. Uzun süreyle kullanılmayacak ekipmanlardaki pilleri çıkarın. Kullanılmış pilleri derhal çıkarın. Aşırı ısınmaya, sızıntıya veya patlamaya neden olabileceğinden kesinlikle pillerde kısa devreye neden olmayın. Yeniden canlandırmak için kesinlikle pilleri ısıtmayın. Pilleri sökmeyin. Cihazı kullanım sonrasında kapatın. Yutma, boğulma veya zehirlenme riskini önlemek için pilleri çocukların erişemeyeceği bir yerde saklayın. Kullanılmış pilleri ülkenizin yasalarında belirtildiği şekilde değerlendirin.

Ermenrich Garantisi

Tüm Ermenrich ürünleri, aksesuarlar hariç olmak üzere, malzeme ve işçilik kaynaklı kusurlara karşı **5 yıl garantilidir**. Tüm Ermenrich aksesuarları, perakende satış yoluyla alınmasından sonra **2 yıl** boyunca malzeme ve işçilik kaynaklı kusurlara karşı garantilidir. Bu garanti sayesinde, tüm garanti koşulları sağlandığı takdirde, Levenhuk ofisi bulunan herhangi bir ülkede Ermenrich ürününüz için ücretsiz olarak onarım veya değişim yapabilirsiniz.

Ayrıntılı bilgi için web sitemizi ziyaret edebilirsiniz: eu.ermenrich.com

Garanti sorunları ortaya çıkarsa veya ürününüzü kullanırken yardıma ihtiyacınız olursa, yerel Levenhuk şubesi ile iletişime geçin.