

# Levenhuk Kelvin TMC15 Smartphone Microscope

EN User Manual

BG Ръководство за потребителя

CZ Návod k použití

DE Bedienungsanleitung

ES Guía del usuario

HU Használati útmutató

IT Guida all'utilizzo

PL Instrukcja obsługi

PT Manual do usuário

RU Инструкция по эксплуатации

TR Kullanım kılavuzu



**levenhuk**  
Zoom&Joy

**Kelvin**  
MASTER THE KEY LIGHT

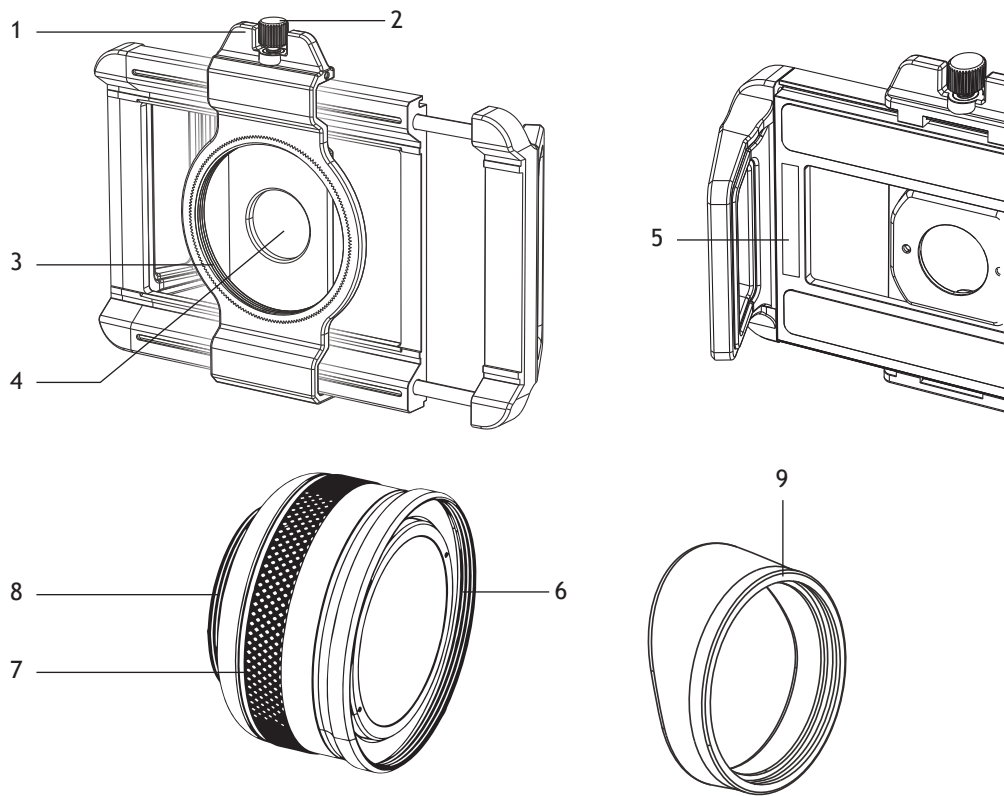

EN	BG	CZ	DE	ES
1 Movable lens mount	Подвижна монтировка за обектив	Posuvné uchycení objektivu	Verstellbare Objektivhalterung	Montura de lente móvil
2 Fixing screw	Застопоряващ винт	Upevňovací šroub	Befestigungsschraube	Tornillo de fijación
3 Threaded interface 37mm	Резбова връзка 37 mm	Závitové rozhraní 37 mm	Gewindeanschluss 37 mm	Interfaz roscada de 37 mm
4 Lens hole	Отвор на лещата	Otvor pro objektiv	Objektivöffnung	Orificio para la lente
5 Placement area for EVA pads	Зона за поставяне на подложки от EVA	Místo pro umístění podložek EVA	Auflagefläche für EVA-Polster	Área de colocación de los espaciadores de EVA
6 Threaded interface 52mm	Резбова връзка 52 mm	Závitové rozhraní 52 mm	Gewindeanschluss 52 mm	Interfaz roscada de 52 mm
7 Focusing ring	Пръстен за фокусиране	Zaostřovací kroužek	Fokussiererring	Anillo de enfoque
8 Threaded interface 37mm	Резбова връзка 37 mm	Závitové rozhraní 37 mm	Gewindeanschluss 37 mm	Interfaz roscada de 37 mm
9 Eyecup	Чашка на окуляр	Očnice	Augenmuschel	Ojera

HU	IT	PL	PT	RU	TR
1 Mozgó lencsefoglalat	Montatura mobile per lente	Ruchome mocowanie do obiektywu	Suporte móvel da lente	Подвижное крепление для объектива	Hareketli mercek yuvası
2 Rögzítőcsavar	Vite di fissaggio	Śruba mocująca	Parafuso de fixação	Крепежный винт	Sabitleme vidası
3 37 mm-es menetes csatlakozó	Interfaccia filettata 37 mm	Mocowanie gwintowane 37 mm	Interface roscada de 37 mm	Резьбовой интерфейс 37 мм	Dişli ara bağlantı 37 mm
4 Lencse nyílása	Foro lente	Otwór na obiektyw	Abertura da lente	Отверстие для объектива	Mercek deliği
5 EVA párnák elhelyezési területe	Area di posizionamento per cuscinetti in EVA	Miejsce na podkładki EVA	Área de colocação de almofadas de proteção EVA	Место установки вставок из ЭВА	EVA ped yerleştirme alanı
6 52 mm-es menetes csatlakozó	Interfaccia filettata 52 mm	Mocowanie gwintowane 52 mm	Interface roscada de 52 mm	Резьбовой интерфейс 52 мм	Dişli ara bağlantı 52 mm
7 Fókuszáló gyűrű	Ghiera della messa a fuoco	Pierścień regulacji ostrości	Anel de focagem	Фокусирующее кольцо	Odak halkası
8 37 mm-es menetes csatlakozó	Interfaccia filettata 37 mm	Mocowanie gwintowane 37 mm	Interface roscada de 37 mm	Резьбовой интерфейс 37 мм	Dişli ara bağlantı 37 mm
9 Szemkagyló	Conchiglia oculare	Muszla oczna	Copa ocular	Наглазник	Göz körüğü

# EN Levenhuk Kelvin TMC15 Smartphone Microscope

**Caution! Never look directly at the Sun through this device, as this may cause permanent eye damage and even blindness.**

The kit includes: microscope, phone-to-lens mounting bracket, eyecup, EVA pads (9 pcs), pouch, cleaning cloth, user manual, and warranty.

## Getting started

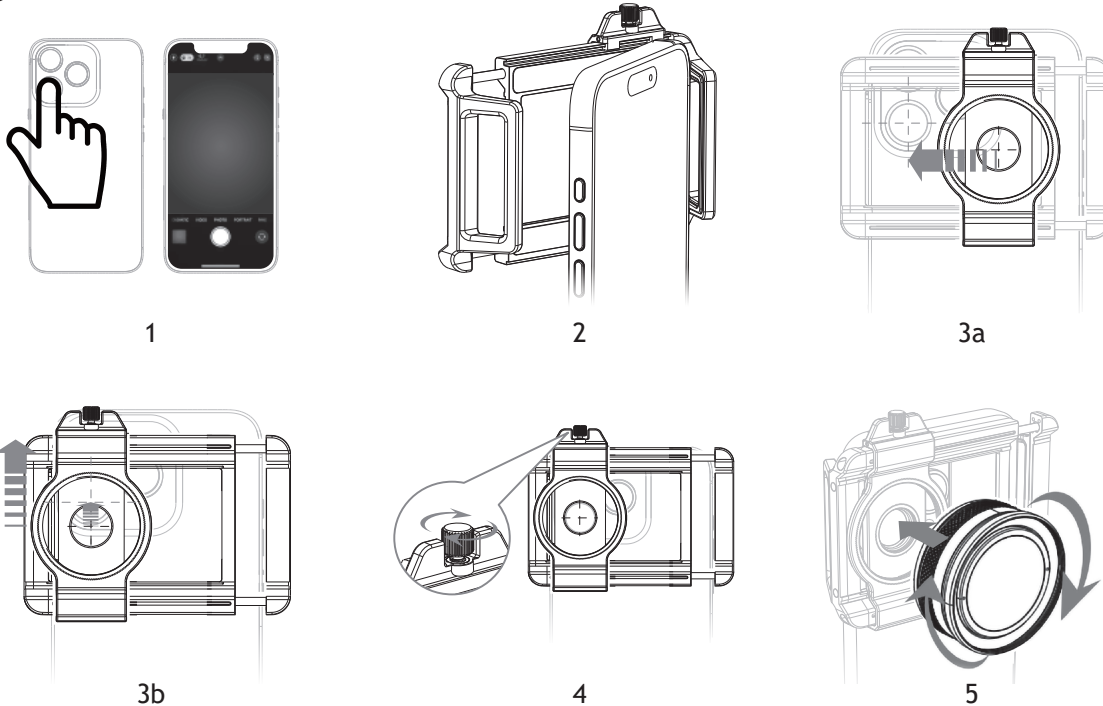

- Find the main camera on your smartphone. To do so, open the camera app on your smartphone and cover each lens on the back one by one with your finger. The module that makes the image on the screen go black when covered is the main camera (Fig. 1).
- Gently push your smartphone into the phone-to-lens mounting bracket (Fig. 2). To precisely adjust the mount-bracket to the thickness and width of your phone, use the soft EVA pads (included).
- Move the lens mount (1) horizontally and the mounting bracket vertically to align the lens hole (4) with your smartphone's main camera (Fig. 3a, 3b).
- Tighten the fixing screw (2) (Fig. 4).
- Screw the threaded interface (8) of the microscope into the threaded interface (3) clockwise (Fig. 5).

You may now use the device to observe objects, take photos, and record videos using your smartphone.

## Usage

Rotate the focusing ring (7) clockwise to decrease the magnification or counterclockwise to increase it. Please note that higher magnification shortens the focusing distance while lower magnification extends it.

- ! If there are uniform dark corners around the image, adjust the digital zoom on your smartphone. If the dark corners look uneven, check that the lens hole (4) is aligned with your smartphone's main camera before trying again.

You may also observe the objects only using the microscope with the eyecup (9) without installing the device on your smartphone. Please note that this way taking photos or recording videos is not available.

## Specifications

Magnification	10–20x
Focusing distance	15–45mm
Objective lens diameter	37mm
Optics material	optical glass
Optics coating	fully multi-coated
Compatibility with smartphone models	iPhone, Android; smartphone width: 70–100mm (2.8–3.9"), smartphone thickness: ≤ 20mm (0.8")
EVA pads	24x4.5x2mm (3 pcs) 24x4.5x3mm (3 pcs) 24x4.5x4mm (3 pcs)
Operating temperature range	0... +45 °C (+32... 113 °F)

The manufacturer reserves the right to make changes to the product range and specifications without prior notice.

## Care and maintenance

Take the necessary precautions when using the device with children or others who have not read or who do not fully understand these instructions. Do not try to disassemble the device on your own for any reason. Protect the device from water, dust, sudden impact and excessive mechanical force. Do not touch the optical surfaces with your fingers. Clean the lens surface with compressed air or a soft lens cleaning cloth. Never attempt to operate a damaged device or a device with damaged electrical parts! Store the device in a dry cool place. **If a part of the device or battery is swallowed, seek medical attention immediately.**

## Levenhuk International Lifetime Warranty

All Levenhuk telescopes, microscopes, binoculars, and other optical products, except for their accessories, carry a **lifetime warranty** against defects in materials and workmanship. A lifetime warranty is a guarantee on the lifetime of the product on the market. All Levenhuk accessories are warranted to be free of defects in materials and workmanship for **six months** from the purchase date. The warranty entitles you to the free repair or replacement of the Levenhuk product in any country where a Levenhuk office is located if all the warranty conditions are met.

For further details, please visit: [levenhuk.com/warranty](http://levenhuk.com/warranty)

If warranty problems arise, or if you need assistance in using your product, contact the local Levenhuk branch.

# BG Микроскоп за смартфон Levenhuk Kelvin TMC15

**Внимание! Никога не поглеждайте директно към слънцето през това устройство, тъй като това може да доведе до увреждане на очите и дори слепота.**

Комплектът включва: микроскоп, скоба за закрепване на телефон към обектив, чашка на окуляр, подложки от EVA (9 бр.), торбичка, кърпа за почистване, ръководство за потребителя и гаранция.

## Да започнем

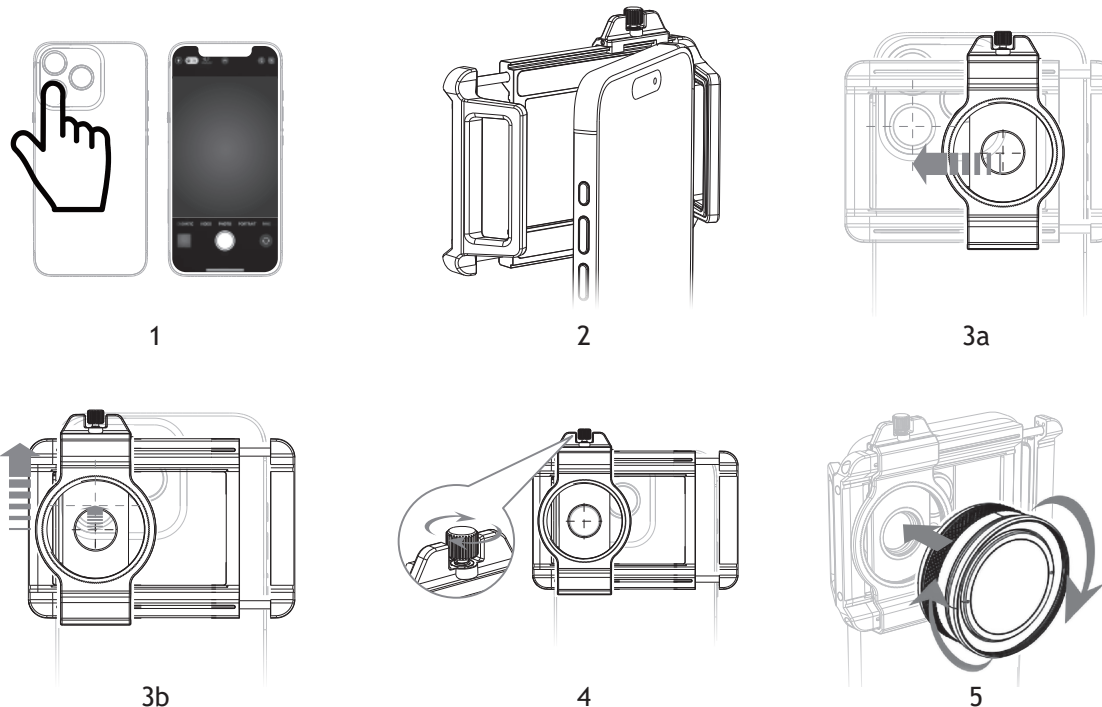

- Намерете основната камера на Вашия смартфон. За да направите това, отворете приложението за камера на Вашия смартфон и покрийте с пръст всяка леща на гърба една по една. Модулът, който прави изображението на екрана черно, когато се покрие, е основната камера (фиг. 1).
- Внимателно натиснете смартфона си в скобата за закрепване на телефон към обектив (фиг. 2). За да напаснете скобата за закрепване към дебелината и широчината на Вашия телефон, използвайте меките подложки от EVA (включени в комплекта).
- Преместете монтировката за обектив (1) хоризонтално и скобата за закрепване вертикално, за да подравните отвора за обектива (4) с основната камера на Вашия смартфон (фиг. 3а, 3б).
- Стегнете фиксиращия винт (2) (фиг. 4).
- Завийте резбовото съединение (8) на микроскопа в резбовото съединение (3) по посока на часовниковата стрелка (фиг. 5).

Вече можете да използвате устройството, за да наблюдавате обекти, да правите снимки и да записвате видео-записи с помощта на Вашия смартфон.

## Употреба

Завъртете пръстена за фокусиране (7) по посока на часовниковата стрелка, за да намалите увеличението, или срещу посоката на часовниковата стрелка, за да го повишите. Моля, обърнете внимание, че по-голямото увеличение скъсява фокусното разстояние, докато по-малкото го удължава.

- ! Ако около изображението има равномерни тъмни ъгли, регулирайте цифровото увеличение на Вашия смартфон. Ако тъмните ъгли изглеждат неравномерни, проверете дали отворът за обектива (4) е подравнен с основната камера на Вашия смартфон, преди да опитате отново.

Можете също така да наблюдавате обектите само през микроскоп с чашката (9), без да монтирате устройството на Вашия смартфон. Моля, обърнете внимание, че по този начин не е възможно да правите снимки или видео-записи.

## Спецификации

Увеличение	10–20x
Разстояние на фокусиране	15–45 mm
Диаметър на лещата на обектива	37 mm
Материал на оптиката	оптично стъкло
Оптично покритие	с цялостно многослойно покритие
Съвместимост с модели смартфони	iPhone, Android (ширина на смартфона: 70–100 mm, дебелина на смартфона: ≤ 20 mm)
Подложки от EVA	24 x 4,5 x 2 mm (3 бр.)
	24 x 4,5 x 3 mm (3 бр.)
	24 x 4,5 x 4 mm (3 бр.)
Диапазон на работната температура	0... +45 °C

Производителят си запазва правото да извършва промени по продуктовата гама и спецификациите без предизвестие.

## Грижи и поддръжка

Предприемете необходимите превантивни мерки при използване на това устройство от деца или други лица, които не са прочели или които не са разбрали напълно тези инструкции. Не се опитвайте да разглобявате устройството сами по никаква причина. Пазете уреда от вода, прах, резки удари и прекомерна механична сила. Не пипайте оптичните повърхности с пръсти. Почистете повърхността на лещата със сгъстен въздух или мека кърпа за почистване на лещи. Никога не правете опит да използвате повредено устройство или устройство с повредени електрически части! Съхранявайте уреда на сухо и хладно място. **Ако някоя част от устройството или батерията бъдат погълнати, незабавно потърсете медицинска помощ.**

## Международна доживотна гаранция от Levenhuk

Всички телескопи, микроскопи, бинокли и други оптични продукти от Levenhuk, с изключение на аксесоарите, имат **доживотна гаранция** за дефекти в материалите и изработката. Доживотната гаранция представлява гаранция, валидна за целия живот на продукта на пазара. За всички аксесоари Levenhuk се предоставя гаранция за липса на дефекти на материалите и изработката за период от **две години** от датата на покупка на дребно. Гаранцията Ви дава право на безплатен ремонт или замяна на продукта на Levenhuk във всяка държава, в която има офис на Levenhuk, ако са изпълнени всички условия за гаранцията.

За повече информация посетете нашата уебстраница: [bg.levenhuk.com/garantsiya](http://bg.levenhuk.com/garantsiya)

Ако възникнат проблеми с гаранцията или ако се нуждаете от помощ за използването на Вашия продукт, се свържете с местния клон на Levenhuk.

# CZ Mikroskop pro smartphone Levenhuk Kelvin TMC15

**Upozornění!** Tímto přístrojem se nikdy nedívejte přímo do slunce, neboť hrozí nebezpečí trvalého poškození zraku či přímo oslepnutí.

**Obsah sady:** mikroskop, držák pro připojení telefonu k objektivu, očníce, podložky EVA (9 ks), pouzdro, čisticí utěrka, návod k použití a záruční list.

## Začínáme



1

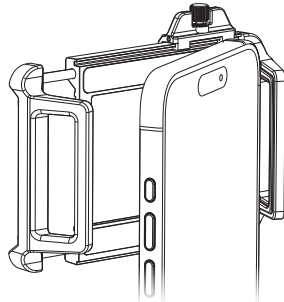

2

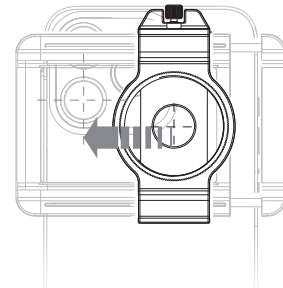

3a

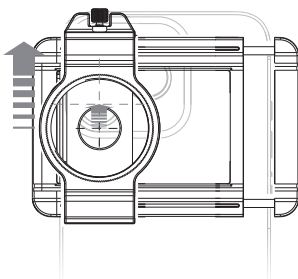

3b

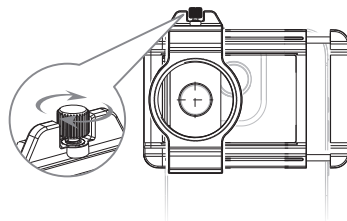

4

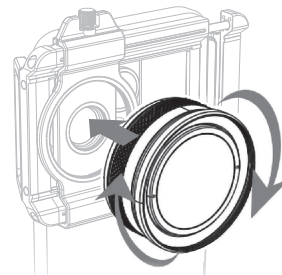

5

- Najděte hlavní fotoaparát na svém chytrém telefonu. Otevřete aplikaci fotoaparátu a postupně zakryjte prstem jednotlivé objektivy na zadní straně telefonu. Modul, u kterého obraz na displeji při zakrytí zčerná, je hlavní fotoaparát (obr. 1).
- Opatrně vložte chytrý telefon do držáku pro připojení telefonu k objektivu (obr. 2). Pomocí měkkých disčích podložek z materiálu EVA (součástí balení) upravte držák pro připojení podle tloušťky a šířky vašeho telefonu.
- Posuňte uchycení objektivu (1) vodorovně a držák pro připojení visle tak, aby byl otvor pro objektiv (4) zarovnan s hlavní kamerou telefonu (obr. 3a, 3b).
- Utáhněte upevňovací šroub (2) (obr. 4).
- Našroubujte závit (8) mikroskopu do závitu (3) ve směru hodinových ručiček (obr. 5).

Nyní můžete zařízení používat k pozorování objektů, pořizování fotografií a záznamu videa pomocí chytrého telefonu.

## Použití

Otáčením zaostřovacího kroužku (7) ve směru hodinových ručiček zvětšení snížíte, proti směru hodinových ručiček jej zvýšíte. Pamatujte, že větší zvětšení zkracuje zaostřovací vzdálenost, zatímco menší zvětšení ji prodlužuje.

- ! Pokud se kolem obrazu objevují rovnoměrné tmavé rohy, upravte digitální zoom na svém chytrém telefonu.
- ! Pokud jsou tmavé rohy nerovnoměrné, zkontrolujte, zda je otvor pro objektiv (4) zarovnan s hlavní kamerou telefonu, a poté postup zopakujte.

Objekty můžete také pozorovat pouze pomocí mikroskopu s očníci (9) bez instalace zařízení na chytrý telefon. V tomto režimu však není možné pořizovat fotografie ani nahrávat video.

## Technické údaje

Zvětšení	10–20x
Zaostřovací vzdálenost	15–45 mm
Průměr čočky objektivu	37 mm
Materiál optiky	optické sklo
Povrchová úprava optiky	vícenásobná antireflexní vrstva na všech optických plochách
Kompatibilita s modely chytrých telefonů	iPhone, Android (šířka smartphonu: 70–100 mm, tloušťka smartphonu: ≤ 20 mm)
Podložky EVA	24 x 4,5 x 2 mm (3 ks) 24 x 4,5 x 3 mm (3 ks) 24 x 4,5 x 4 mm (3 ks)
Rozsah provozní teploty	0... +45 °C

Výrobce si vyhrazuje právo provádět změny v sortimentu a v technických údajích svých výrobků bez předchozího upozornění.

## Péče a údržba

Při použití tohoto přístroje dětmi nebo osobami, které tento návod nečetly nebo s jeho obsahem nebyly plně srozuměny, přijměte nezbytná preventivní opatření. Z žádného důvodu se nepokoušejte přístroj rozebírat. Zařízení chraňte před vodou, prachem, prudkými nárazy a nadměrným mechanickým namáháním. Nedotýkejte se svými prsty povrchů optických prvků. Povrch čočky očistěte stlačeným vzduchem nebo měkkým čisticím ubrouskem na čočky. Nikdy se nepokoušejte provozovat poškozené zařízení nebo zařízení s poškozenými elektrickými díly! Zařízení skladujte na suchém a chladném místě. **Pokud dojde k požití části zařízení nebo baterie, okamžitě vyhledejte lékařskou pomoc.**

## Mezinárodní doživotní záruka společnosti Levenhuk

Na veškeré teleskopy, mikroskopy, triedry a další optické výrobky značky Levenhuk, s výjimkou příslušenství, se poskytuje **doživotní záruka** pokrývající vady materiálu a provedení. Doživotní záruka je záruka platná po celou dobu životnosti produktu na trhu. Na veškeré příslušenství značky Levenhuk se poskytuje záruka toho, že je dodáváno bez jakýchkoli vad materiálu a provedení, a to po dobu **dvou let** od data zakoupení v maloobchodní prodejně. Tato záruka vás opravňuje k bezplatné opravě nebo výměně výrobku značky Levenhuk v libovolné zemi, v níž se nachází pobočka společnosti Levenhuk, pokud jsou splněny všechny záruční podmínky.

Další informace – navštivte naše webové stránky: [cz.levenhuk.com/zaruka](http://cz.levenhuk.com/zaruka)

V případě problémů s uplatněním záruky, nebo pokud budete potřebovat pomoc při používání svého výrobku, obraťte se na místní pobočku společnosti Levenhuk.

# DE Levenhuk Kelvin TMC15 Smartphone-Mikroskop

Vorsicht! Schauen Sie mit diesem Instrument nie direkt in die Sonne. Erblindungsgefahr!

Das Set enthält: Mikroskop, Smartphone-Objektiv-Käfig, Augenmuschel, EVA-Abstandshalter (9 Stk.), Tasche, Reinigungstuch, Bedienungsanleitung und Garantiekarte.

## Erste Schritte

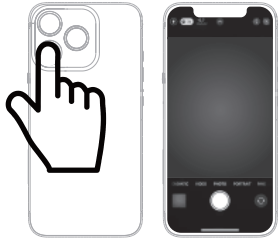

1

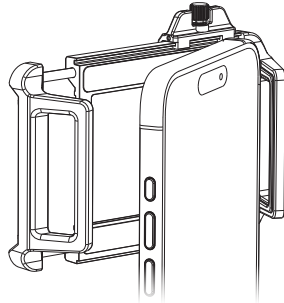

2

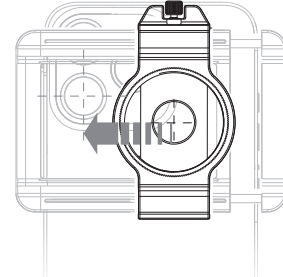

3a

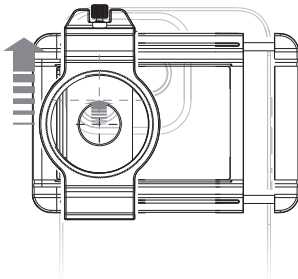

3b

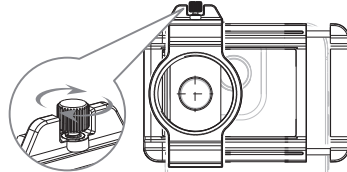

4

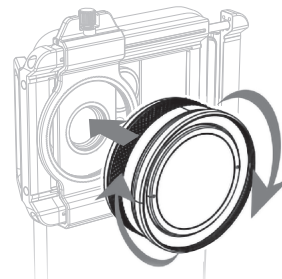

5

- Suchen Sie die Hauptkamera Ihres Smartphones. Öffnen Sie dazu die Kamera-App auf Ihrem Smartphone und bedecken Sie nacheinander jede Linse auf der Rückseite mit Ihrem Finger. Das Modul, bei dem das Bild auf dem Bildschirm schwarz wird, wenn es abgedeckt wird, ist die Hauptkamera (Abb. 1).
- Drücken Sie Ihr Smartphone vorsichtig in den Smartphone-Objektiv-Käfig (Abb. 2). Um den Käfig genau an die Dicke und Breite Ihres Smartphones anzupassen, verwenden Sie die weichen EVA-Polster (im Lieferumfang enthalten).
- Bewegen Sie die Objektivhalterung (1) horizontal und den Käfig vertikal, um die Objektivöffnung (4) auf die Hauptkamera Ihres Smartphones auszurichten (Abb. 3a, 3b).
- Ziehen Sie die Befestigungsschraube (2) fest (Abb. 4).
- Schrauben Sie den Gewindeanschluss (8) des Mikroskops im Uhrzeigersinn in den Gewindeanschluss (3) ein (Abb. 5).

Sie können das Instrument nun verwenden, um Objekte zu betrachten sowie Fotos und Videos mit Ihrem Smartphone aufzunehmen.

## Verwendung

Drehen Sie den Fokussiering (7) im Uhrzeigersinn, um die Vergrößerung zu verringern, oder gegen den Uhrzeigersinn, um sie zu erhöhen. Hinweis: Eine höhere Vergrößerung verkürzt die Brennweite, während eine geringere Vergrößerung sie verlängert.

- ! Wenn rund um das Bild gleichmäßig dunkle Ecken zu sehen sind, passen Sie den Digitalzoom Ihres Smartphones an. Wenn die dunklen Ecken ungleichmäßig aussehen, überprüfen Sie, ob die Objektivöffnung (4) auf die Hauptkamera Ihres Smartphones ausgerichtet ist, bevor Sie es erneut versuchen.

Sie können die Objekte auch nur mit dem Mikroskop und der Augenmuschel (9) betrachten, ohne das Gerät an Ihrem Smartphone anzubringen. Hinweis: Auf diese Weise können keine Fotos oder Videos aufgenommen werden.

## Technische Daten

Vergrößerung	10–20-fach
Brennweite	15–45 mm
Objektivlinsendurchmesser	37 mm
Optikmaterial	optisches Glas
Optikvergütung	durchgehende Mehrfachvergütung
Kompatibel mit Smartphone-Modellen	iPhone, Android (Smartphone-Breite: 70–100 mm, Smartphone-Dicke: ≤ 20 mm)
EVA-Abstandshalter	24 x 4,5 x 2 mm (3 Stk.) 24 x 4,5 x 3 mm (3 Stk.) 24 x 4,5 x 4 mm (3 Stk.)
Betriebstemperaturbereich	0... +45 °C

Der Hersteller behält sich das Recht vor, ohne Vorankündigung Änderungen an der Produktpalette und den technischen Daten vorzunehmen.

## Pflege und Wartung

Treffen Sie geeignete Vorsichtsmaßnahmen, wenn Kinder oder Personen das Instrument benutzen, die diese Anleitung nicht gelesen bzw. verstanden haben. Versuchen Sie nicht, das Instrument aus irgendwelchem Grund selbst zu zerlegen. Schützen Sie das Instrument vor Wasser, Staub, plötzlichen Stößen und anderen mechanischen Belastungen. Berühren Sie die optischen Flächen nicht mit den Fingern. Reinigen Sie die Linsenoberfläche mit Druckluft oder einem weichen Linsenreinigungstuch. Versuchen Sie niemals, ein beschädigtes Gerät oder ein Gerät mit beschädigten elektrischen Teilen in Betrieb zu nehmen! Lagern Sie das Gerät an einem trockenen, kühlen Ort. **Wenn ein Teil des Geräts oder des Akkus verschluckt wird, suchen Sie sofort einen Arzt auf.**

## Levenhuk lebenslange internationale Garantie

Levenhuk garantiert für alle Teleskope, Mikroskope, Ferngläser und anderen optischen Erzeugnisse mit Ausnahme von Zubehör **lebenslänglich** die Freiheit von Material- und Herstellungsfehlern. Die lebenslange Garantie ist eine Garantie, die für die gesamte Lebensdauer des Produkts am Markt gilt. Für Levenhuk-Zubehör gewährleistet Levenhuk die Freiheit von Material- und Herstellungsfehlern innerhalb von **zwei Jahren** ab Kaufdatum. Die Garantie berechtigt in Ländern, in denen Levenhuk mit einer Niederlassung vertreten ist, zu Reparatur oder Austausch von Levenhuk-Produkten, sofern alle Garantiebedingungen erfüllt sind.

Weitere Einzelheiten entnehmen Sie bitte unserer Website: [de.levenhuk.com/garantie](https://de.levenhuk.com/garantie)

Bei Problemen mit der Garantie, oder wenn Sie Unterstützung bei der Verwendung Ihres Produkts benötigen, wenden Sie sich an die lokale Levenhuk-Niederlassung.

# ES Microscopio para teléfono inteligente Levenhuk Kelvin TMC15

¡Precaución! Nunca mire directamente al sol a través de este dispositivo, ya que podría causarle daños permanentes en los ojos e incluso ceguera.

El kit incluye: microscopio, soporte de fijación del teléfono a la lente, ojera, espaciadores de EVA (9 unidades), funda, paño de limpieza, guía del usuario y garantía.

## Primeros pasos

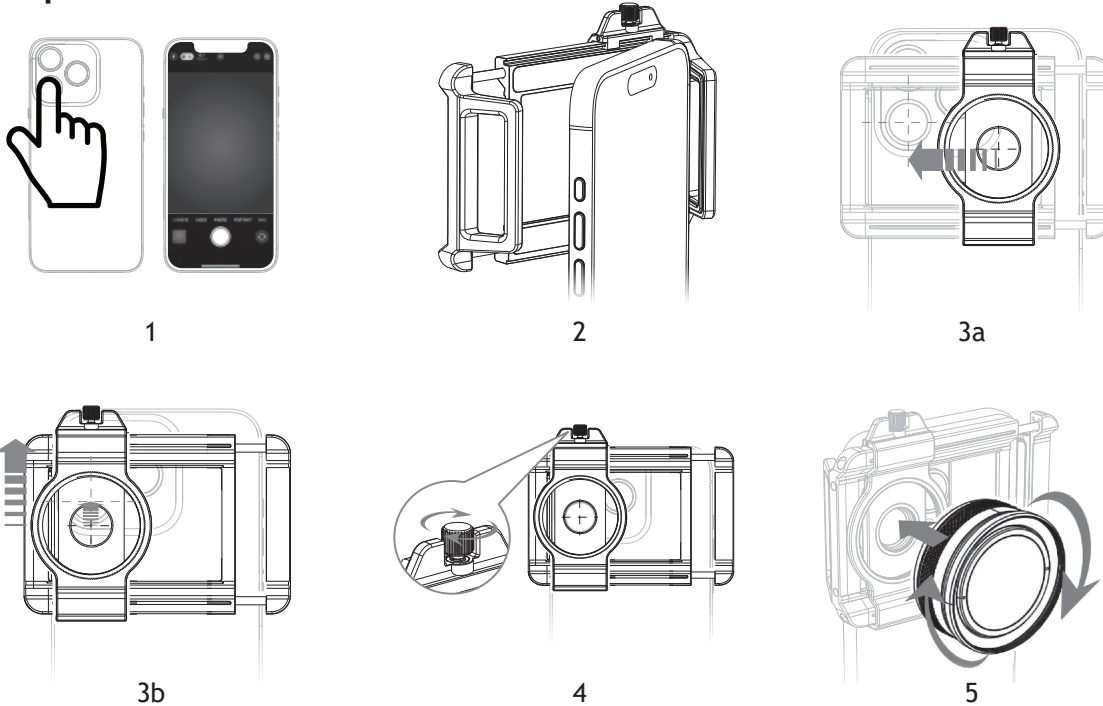

- Localice la cámara principal de su teléfono inteligente. Para ello, abra la aplicación de cámara de su teléfono inteligente y cubra cada lente posterior una por una con el dedo. El módulo que hace que la imagen en la pantalla se vuelva negra al cubrirlo es la cámara principal (Fig. 1).
- Introduzca suavemente su teléfono inteligente en el soporte de fijación del teléfono a la lente (Fig. 2). Para ajustar con precisión el soporte de fijación al grosor y la anchura de su teléfono, use los espaciadores blandos de EVA (incluidos).
- Mueva la montura de lente (1) horizontal y el soporte de fijación verticalmente para alinear el orificio para la lente (4) con la cámara principal de su teléfono inteligente (Fig. 3a, 3b).
- Apriete el tornillo de fijación (2) (Fig. 4).
- Enrosque la interfaz roscada (8) del microscopio en la interfaz roscada (3) en el sentido de las agujas del reloj (Fig. 5).

Ahora ya puede usar el dispositivo para observar objetos, hacer fotos y grabar vídeos con su teléfono inteligente.

## Uso

Gire el anillo de enfoque (7) en sentido horario para reducir el aumento o en sentido antihorario para aumentarlo. Tenga en cuenta que un mayor aumento acorta la distancia de enfoque, mientras que un menor aumento la alarga.

- ! Si aparecen esquinas oscuras uniformes alrededor de la imagen, ajuste el zoom digital de su teléfono inteligente. Si las esquinas oscuras son irregulares, compruebe que el orificio para la lente (4) esté alineado con la cámara principal de su teléfono inteligente antes de intentarlo de nuevo.

También puede observar los objetos utilizando únicamente el microscopio con la ojera (9), sin necesidad de acoplar el dispositivo a su teléfono inteligente. Tenga en cuenta que, de esta forma, no es posible hacer fotos ni grabar vídeos.

## Especificaciones

Aumento	10–20x
Distancia de enfoque	15–45 mm
Diámetro de la lente del objetivo	37 mm
Material de la óptica	vidrio óptico
Revestimiento de la óptica	revestimiento múltiple completo
Compatibilidad con teléfonos inteligentes	iPhone, Android (anchura del teléfono: 70–100 mm, grosor del teléfono: ≤ 20 mm)
Espaciadores de EVA	24 x 4,5 x 2 mm (3 unidades)
	24 x 4,5 x 3 mm (3 unidades)
	24 x 4,5 x 4 mm (3 unidades)
Intervalo de temperaturas de funcionamiento	0... +45 °C

El fabricante se reserva el derecho de realizar cambios en la gama de productos y en las especificaciones sin previo aviso.

## Cuidado y mantenimiento

Tome las precauciones necesarias si utiliza este instrumento acompañado de niños o de otras personas que no hayan leído o que no comprendan totalmente estas instrucciones. No intente desmontar el instrumento usted mismo bajo ningún concepto. Proteja el dispositivo del agua, el polvo, los golpes repentinos y la fuerza mecánica excesiva. No toque las superficies ópticas con los dedos. Limpie la superficie de la lente con aire comprimido o un paño suave para limpiar lentes. ¡No intente nunca utilizar un dispositivo dañado o un dispositivo con componentes eléctricos dañados! Guarde el dispositivo en un lugar fresco y seco. **En caso de ingestión de componentes del dispositivo o de la pila, busque asistencia médica de inmediato.**

## Garantía internacional de por vida Levenhuk

Todos los telescopios, microscopios, prismáticos y otros productos ópticos de Levenhuk, excepto los accesorios, cuentan con una **garantía de por vida** contra defectos de material y de mano de obra. La garantía de por vida es una garantía a lo largo de la vida del producto en el mercado. Todos los accesorios Levenhuk están garantizados contra defectos de material y de mano de obra durante **dos años** a partir de la fecha de compra en el minorista. Levenhuk reparará o reemplazará cualquier producto o pieza que, una vez inspeccionada por Levenhuk, se determine que tiene defectos de materiales o de mano de obra. Para que Levenhuk pueda reparar o reemplazar estos productos, deben devolverse a Levenhuk junto con una prueba de compra que Levenhuk considere satisfactoria.

Para más detalles visite nuestra página web: [es.levenhuk.com/garantia](http://es.levenhuk.com/garantia)

En caso de problemas con la garantía o si necesita ayuda en el uso de su producto, contacte con su oficina de Levenhuk más cercana.

**Vigyázat!** Soha ne nézzen közvetlenül a napba az eszközön keresztül, mert az maradandó szemkárosodást, sőt, akár vakságot okozhat.

A készlet tartalma: mikroszkóp, telefon-lencse rögzítőtartó, szemkagyló, EVA párnák (9 db), tok, tisztítókendő, használati útmutató és garanciajegy.

## Első lépések



1

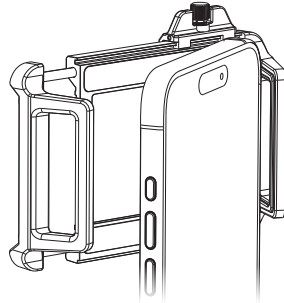

2

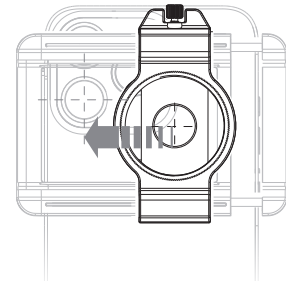

3a

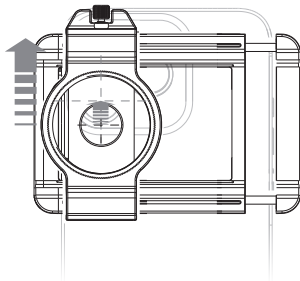

3b

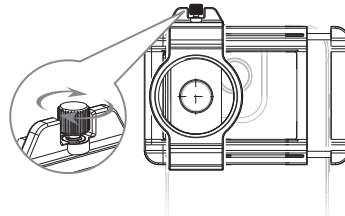

4

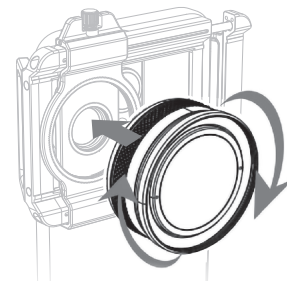

5

- Keresse meg a fő kamerát a telefonján. Ehhez nyissa ki a kameraalkalmazást a telefonján, és takarja le az egyes hátsó lencsákat egymás után az ujjával. Az a modul, amely lefedve elsötétíti a képet a kijelzőn, a fő kamera (1. ábra).
- Óvatosan tegye be a telefonját a telefon-lencse rögzítőtartóba (2. ábra). A rögzítőtartó telefonja vastágához és szélességéhez való pontos beállításához használja a puha EVA párnákat (a készlet tartalmazza).
- Mozgassa a lencsefoglalat (1) vízszintesen és a rögzítőtartóba függőlegesen, hogy a lencse nyílása (4) egy vonalban kerüljön a telefonja fő kamerájával (3a., 3b. ábra).
- Húzza meg a rögzítőcsavart (2) (4. ábra).
- Csavarja a mikroszkóp menetes csatlakozóját (8) a menetes csatlakozóba (3) az óramutató járásával megegyező irányban (5. ábra).

Most már használhatja az eszközt tárgyak megfigyelésére, fényképek készítésére és videók rögzítésére az okostelefonjával.

## Használat

Forgassa a fókuszgyűrűt (7) az óramutató járásával megegyező irányba a nagyítás csökkentéséhez, vagy az óramutató járásával ellentétes irányba a növeléséhez. Vegye figyelembe, hogy a nagyobb nagyítás csökkenti, míg a kisebb nagyítás megnöveli a fókusz távolságot.

- ! Ha a kép körül egyenes sötét sarkokat lát, állítsa a digitális zoomot a telefonján. Ha a sötét sarkok egyenletlennek tűnnek, ellenőrizze, hogy a lencse nyílása (4) a telefonja fő kamerájával egy vonalban legyen, mielőtt újra próbálkozik.

A tárgyakat úgy is megfigyelheti, hogy csak a mikroszkóp a szemkagylóval használja (9), anélkül hogy a készüléket az okostelefonjára szerelné fel. Kérjük, vegye figyelembe, hogy így nincs lehetőség fényképek készítésére vagy videók rögzítésére.

## Műszaki adatok

Nagyítás	10–20x
Fókusz távolság	15–45 mm
Objektív lencse átmérője	37 mm
Optikai elemek anyaga	optikai üveg
Optikai bevonat	teljes, több rétegű bevonat
Kompatibilitás okostelefon-modellekkel	iPhone, Android (a telefon szélessége: 70–100 mm, vastagsága: ≤ 20 mm)
EVA párnák	24 x 4,5 x 2 mm (3 db) 24 x 4,5 x 3 mm (3 db) 24 x 4,5 x 4 mm (3 db)
Üzemi hőmérséklet-tartomány	0... +45 °C

A gyártó fenntartja magának a jogot a termékínálat és a műszaki paraméterek előzetes értesítés nélküli módosítására.

## Ápolás és karbantartás

Legyen kellően óvatos, ha gyermekekkel vagy olyan személyekkel együtt használja az eszközt, akik nem olvasták vagy nem teljesen értették meg az előbbieken felsorolt utasításokat. Bármilyen ok, semmiképpen ne kísérelje meg szétszerelni az eszközt. Óvja a terméket a víztől, portól, hirtelen ütésektől és túlzott mechanikai behatásoktól. Az optikai elemek felületéhez soha ne érjen az ujjával. A lencsék felületét sűrített levegővel vagy lencsetisztításra tervezett puha törlőkendővel tisztítsa. A sérült, vagy sérült elektromos alkatrészű berendezést soha ne helyezze üzembe! Az eszközt száraz, hűvös helyen kell tárolni. **Ha az eszköz valamely alkatrészét vagy az elemét lenyelik, akkor kérjen, azonnal orvosi segítséget.**

## A Levenhuk nemzetközi, élettartamra szóló szavatossága

A Levenhuk vállalat a kiegészítők kivételével az összes Levenhuk gyártmányú teleszkóphoz, mikroszkóphoz, kétszemmes távcsőhöz és egyéb optikai termékhez **élettartamra szóló szavatosságot** nyújt az anyaghibák és/vagy a gyártási hibák vonatkozásában. Az élettartamra szóló szavatosság a termék piaci forgalmazási időszakának a végéig érvényes. A Levenhuk-kiegészítőkhöz a Levenhuk-vállalat a kiskereskedelmi vásárlás napjától számított **két évig** érvényes szavatosságot nyújt az anyaghibák és/vagy a gyártási hibák vonatkozásában. A Levenhuk vállalat vállalja, hogy a Levenhuk vállalat általi megvizsgálás során anyaghibásnak és/vagy gyártási hibásnak talált terméket vagy termékalkatrészt megjavítja vagy kicseréli. A Levenhuk vállalat csak abban az esetben köteles megjavítani vagy kicserélni az ilyen terméket vagy termékalkatrészt, ha azt a Levenhuk vállalat számára elfogadható vásárlási bizonylattal együtt visszaküldi a Levenhuk vállalat felé.

További részletekért látogasson el weboldalunkra: [hu.levenhuk.com/garancia](http://hu.levenhuk.com/garancia)

Amennyiben garanciális probléma lépne fel vagy további segítségre van szüksége a termék használatát illetően, akkor vegye fel a kapcsolatot a helyi Levenhuk üzlettel.

**Attenzione! Non osservare mai direttamente il sole attraverso questo dispositivo, poiché ciò potrebbe causare danni permanenti agli occhi e persino cecità.**

Il kit comprende: microscopio, staffa di montaggio telefono-lente, conchiglia oculare, cuscinetti in EVA (9 pz.), custodia morbida, panno per la pulizia, guida all'utilizzo e garanzia.

## Guida introduttiva

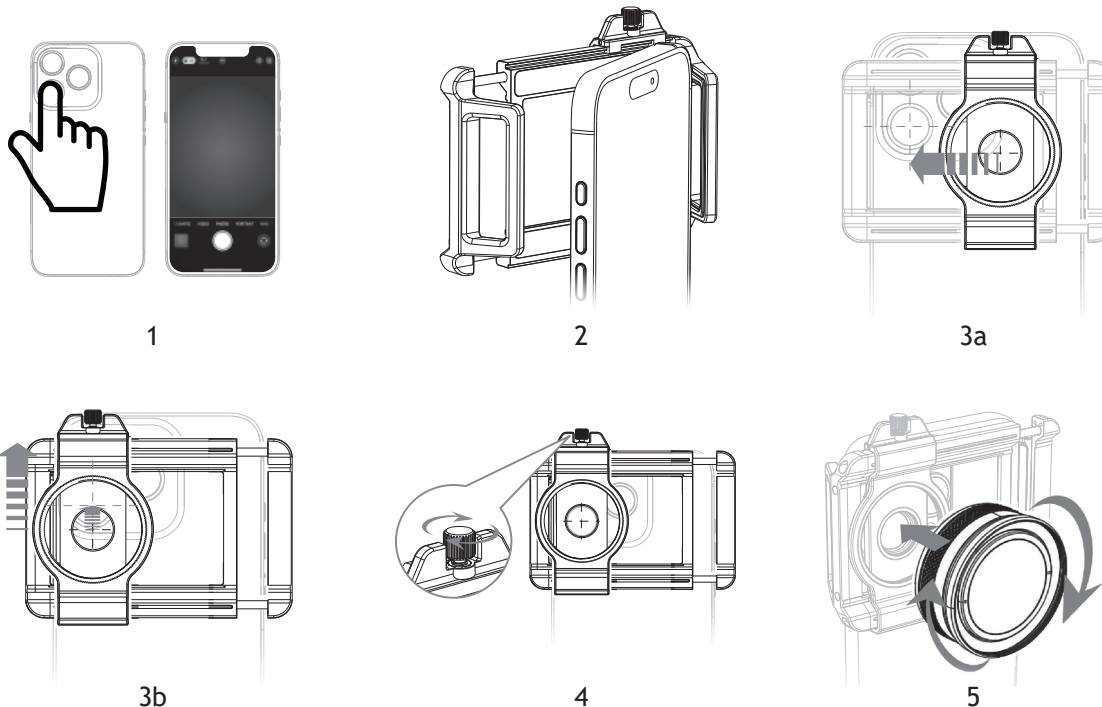

- Individuare la fotocamera principale sullo smartphone. Per farlo, aprire l'app della fotocamera sullo smartphone e coprire una ad una ciascuna lente sul retro con un dito. Il modulo che fa diventare nera l'immagine sullo schermo quando è coperto è la fotocamera principale (Fig. 1).
- Spingere delicatamente lo smartphone nella staffa di montaggio telefono-lente (Fig. 2). Per adattare con precisione la staffa di montaggio per smartphone allo spessore e alla larghezza del telefono, utilizzare i cuscinetti EVA (inclusi).
- Muovere la montatura per lente (1) orizzontalmente e la staffa di montaggio verticalmente per allineare il foro lente (4) con la fotocamera principale dello smartphone (Fig. 3a, 3b).
- Serrare la vite di fissaggio (2) (Fig. 4).
- Avvitare l'interfaccia filettata (8) del microscopio nell'interfaccia filettata (3) in senso orario (Fig. 5).

Ora è possibile utilizzare il dispositivo per osservare oggetti, scattare foto e registrare video con lo smartphone.

## Utilizzo

Ruotare l'anello di messa a fuoco (7) in senso orario per diminuire l'ingrandimento o in senso antiorario per aumentarlo. Si noti che un ingrandimento maggiore riduce la distanza di messa a fuoco, mentre un ingrandimento minore la aumenta.

- ! Se sono presenti angoli scuri uniformi intorno all'immagine, regolare lo zoom digitale sullo smartphone. Se gli angoli scuri appaiono irregolari, verificare che il foro lente (4) sia allineato con la fotocamera principale dello smartphone prima di riprovare.

È anche possibile osservare gli oggetti utilizzando solo il microscopio con la conchiglia oculare (9) senza installare il dispositivo sullo smartphone. Si noti che in questo modo lo scatto di foto o la registrazione di video non è disponibile.

## Specifiche

Ingrandimento	10–20x
Distanza di messa a fuoco	15–45 mm
Diametro lente obiettivo	37 mm
Materiale ottiche	vetro ottico
Rivestimento ottiche	completamente multirivestite
Compatibilità con modelli di smartphone	iPhone, Android (larghezza smartphone: 70–100 mm, spessore smartphone: ≤ 20 mm)
Cuscinetti in EVA	24 x 4,5 x 2 mm (3 pz.) 24 x 4,5 x 3 mm (3 pz.) 24 x 4,5 x 4 mm (3 pz.)
Intervallo di temperature di esercizio	0... +45 °C

Il produttore si riserva il diritto di apportare modifiche senza preavviso alla gamma di prodotti e alle specifiche.

## Cura e manutenzione

Nel caso si utilizzi l'apparecchio in presenza di bambini o di altre persone che non abbiano letto e compreso appieno queste istruzioni, prendere le precauzioni necessarie. Non cercare per nessun motivo di smontare autonomamente l'apparecchio. Proteggere il dispositivo da acqua, polvere, urti improvvisi ed eccessiva forza meccanica. Non toccare le superfici ottiche con le dita. Pulire la superficie della lente con un flusso di aria compressa o una salvietta morbida per lenti. Non tentare mai di adoperare uno strumento danneggiato o con componenti elettriche danneggiate! Conservare il dispositivo in un luogo fresco e asciutto. **In caso di ingestione di una parte dell'apparecchio o della batteria, consultare immediatamente un medico.**

## Garanzia internazionale Levenhuk

Tutti i telescopi, i microscopi, i binocoli e gli altri prodotti ottici Levenhuk, ad eccezione degli accessori, godono di una **garanzia a vita** per i difetti di fabbricazione o dei materiali. Garanzia a vita rappresenta una garanzia per la vita del prodotto sul mercato. Tutti gli accessori Levenhuk godono di una garanzia di **due anni** a partire dalla data di acquisto per i difetti di fabbricazione e dei materiali. Levenhuk riparerà o sostituirà i prodotti o relative parti che, in seguito a ispezione effettuata da Levenhuk, risultino presentare difetti di fabbricazione o dei materiali. Condizione per l'obbligo di riparazione o sostituzione da parte di Levenhuk di tali prodotti è che il prodotto venga restituito a Levenhuk unitamente ad una prova d'acquisto la cui validità sia riconosciuta da Levenhuk.

Per maggiori dettagli, visitare il nostro sito web: [eu.levenhuk.com/warranty](http://eu.levenhuk.com/warranty)

Per qualsiasi problema di garanzia o necessità di assistenza per l'utilizzo del prodotto, contattare la filiale Levenhuk di zona.

# PL Mikroskop do smartfonu Levenhuk Kelvin TMC15

**Uwaga! Nie wolno patrzeć bezpośrednio na słońce przez to urządzenie, ponieważ może to spowodować trwałe uszkodzenie wzroku, a nawet ślepotę.**

**Zawartość zestawu:** mikroskop, uchwyt montażowy telefon-objektyw, muszla oczna, podkładki EVA (9 szt.), pokrowiec, ściereczka do czyszczenia, instrukcja obsługi i karta gwarancyjna.

## Pierwsze kroki



1

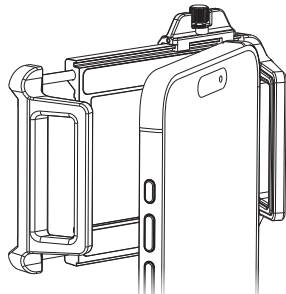

2

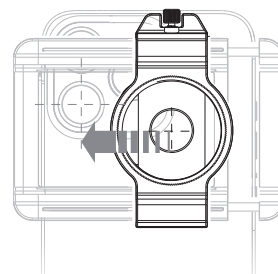

3a

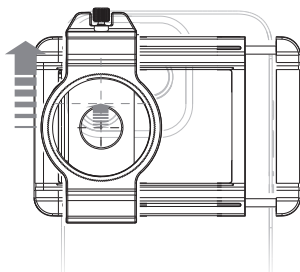

3b

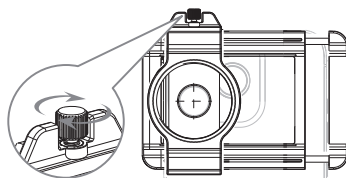

4

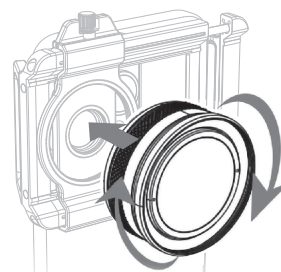

5

- Znajdź główny aparat w smartfonie. Aby to zrobić, otwórz aplikację aparatu na smartfonie i zastój palcem kolejno każdy obiektyw z tyłu smartfonu. Moduł, po zastąpieniu którego obraz na ekranie jest czarny, jest aparatem głównym (rys. 1).
- Delikatnie wciśnij smartfon do uchwytu montażowego telefon-objektyw (rys. 2). Aby precyzyjnie dopasować uchwyt montażowy do grubości i szerokości swojego telefonu, użyj miękkich podkładek EVA (w zestawie).
- Przesuń mocowanie do obiektywu (1) w poziomie i uchwyt montażowy pionie, aby dostosować otwór na obiektyw (4) do głównego aparatu smartfonu (rys. 3a, 3b).
- Dokręć śrubę mocującą (2) (rys. 4).
- Wkręć gwintowane mocowanie (8) mikroskopu do gwintowanego mocowania (3) i dokręć w prawo (rys. 5).

Teraz możesz używać urządzenia do obserwacji obiektów, robienia zdjęć i nagrywania filmów za pomocą smartfonu.

## Obsługa

Obróć pierścień regulacji ostrości (7) w prawo, aby zmniejszyć powiększenie, lub w lewo, aby je zwiększyć. Uwaga: większe powiększenie skraca dystans ostrzenia, a mniejsze powiększenie wydłuża dystans ostrzenia.

- **Jeśli na obrazie są widoczne jednolite ciemne narożniki, dostosuj powiększenie cyfrowe na smartfonie.**
- **Jeśli ciemne narożniki są nierówne, sprawdź, czy otwór na obiektyw (4) jest ustawiony zgodnie z głównym aparatem smartfonu, następnie spróbuj ponownie.**

Możesz także obserwować objekty wyłącznie za pomocą mikroskopu z muszlą oczną (9) bez instalowania urządzenia na smartfonie. Uwaga: w przypadku takiej obserwacji robienie zdjęć i nagrywanie filmów nie jest możliwe.

## Dane techniczne

Powiększenie	10–20 razy
Dystans ostrzenia	15–45 mm
Średnica soczewki obiektywowej	37 mm
Materiał układu optycznego	szkło optyczne
Powłoka układu optycznego	pełna powłoka wielowarstwowa
Zgodność z modelami smartfonów	iPhone, Android (szerokość smartfonu: 70–100 mm, grubość smartfonu: ≤ 20 mm)
Podkładki EVA	24 x 4,5 x 2 mm (3 szt.) 24 x 4,5 x 3 mm (3 szt.) 24 x 4,5 x 4 mm (3 szt.)
Zakres temperatury pracy	0... +45 °C

Producent zastrzega sobie prawo wprowadzenia zmian w ofercie produktów i specyfikacjach bez uprzedniego powiadomienia.

## Konserwacja i pielęgnacja

Zachowaj szczególną ostrożność, gdy urządzenia używają dzieci lub osoby, które nie w pełni zapoznały się z instrukcjami. Nie podejmuj prób samodzielnego demontażu urządzenia. Chroń urządzenie przed wilgocią, pyłem, upadkami z wysokości i działaniem nadmiernej siły mechanicznej. Nie dotykaj powierzchni optycznych palcami. Wyczyść powierzchnię soczewki sprężonym powietrzem lub specjalną miękką ściereczką do czyszczenia soczewek. Nie wolno używać uszkodzonego urządzenia ani urządzenia z uszkodzonymi elementami elektrycznymi! Przechowywać w suchym i chłodnym miejscu. **W razie połamania jakiegokolwiek części lub baterii należy natychmiast skontaktować się z lekarzem.**

## Gwarancja międzynarodowa Levenhuk

Wszystkie teleskopy, mikroskopy, lornetki i inne przyrządy optyczne Levenhuk, za wyjątkiem akcesoriów, posiadają **dożywotnią gwarancję** obejmującą wady materiałowe i wykonawcze. Dożywotnia gwarancja to gwarancja na cały okres użytkowania produktu. Wszystkie akcesoria Levenhuk są wolne od wad materiałowych i wykonawczych i pozostaną takie przez **dwa lata** od daty zakupu detalicznego. Firma Levenhuk naprawi lub wymieni produkty lub ich części, w przypadku których kontrola prowadzona przez Levenhuk wykaże obecność wad materiałowych lub wykonawczych. Warunkiem wywiązania się przez firmę Levenhuk z obowiązku naprawy lub wymiany produktu jest dostarczenie danego produktu firmie razem z dowodem zakupu uznawanym przez Levenhuk.

Więcej informacji na ten temat znajduje się na stronie: [pl.levenhuk.com/gwarancja](http://pl.levenhuk.com/gwarancja)

W przypadku wątpliwości związanych z gwarancją lub korzystaniem z produktu, proszę skontaktować się z lokalnym przedstawicielem Levenhuk.

# PT Microscópio para smartphone Levenhuk Kelvin TMC15

Atenção! Nunca olhe diretamente para o Sol através deste dispositivo. Caso contrário, corre o risco de sofrer lesões oculares permanentes e até cegueira.

O kit inclui: microscópio, suporte de montagem telefone-lente, copa ocular, almofadas de proteção EVA (9 unidades), bolsa, pano de limpeza, manual do usuário e garantia.

## Introdução

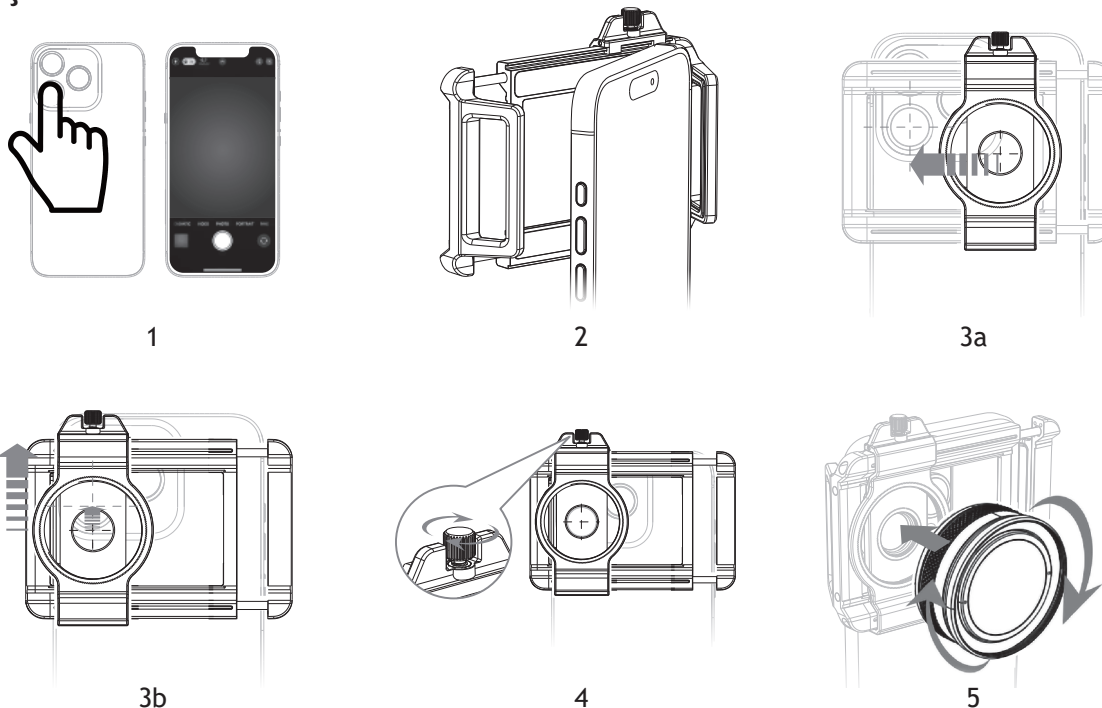

- Encontre a câmara principal no smartphone. Para tal, abra a aplicação da câmara no smartphone e cubra cada lente na parte de trás, uma a uma, com o dedo. O módulo que faz com que a imagem no ecrã fique preta quando coberta é a câmara principal (Fig. 1).
- Encaixe cuidadosamente o smartphone no suporte de montagem telefone-lente (Fig. 2). Para ajustar com precisão o suporte de montagem à espessura e largura do seu telefone, utilize as almofadas de proteção EVA (incluídas).
- Mova o suporte da lente (1) na horizontal e o suporte de montagem na vertical para alinhar a abertura da lente (4) com a câmara principal do smartphone (Fig. 3a, 3b).
- Aperte o parafuso de fixação (2) (Fig. 4).
- Aparafuse, para a direita, a interface roscada (8) do microscópio na interface roscada (3) (Fig. 5).

Agora pode utilizar o dispositivo para observar objetos, tirar fotografias e gravar vídeos com o smartphone.

## Utilização

Gire o anel de focagem (7) para a direita para diminuir a ampliação ou para a esquerda para aumentá-la. Tenha em atenção que uma ampliação maior reduz a distância de focagem, enquanto uma ampliação menor aumenta a mesma.

- ! Se houver cantos escuros uniformes à volta da imagem, ajuste o zoom digital no smartphone. Se os cantos parecerem irregulares, confirme que a abertura da lente (4) está alinhada com a câmara principal do smartphone antes de tentar novamente.

Também pode observar objetos utilizando apenas o microscópio com a copa (9) sem instalar o dispositivo no smartphone. Tenha em atenção que, desta forma, não é possível tirar fotografias ou gravar vídeos.

## Especificações

Ampliação	10–20x
Distância de focagem	15–45 mm
Diâmetro da lente objetiva	37 mm
Material ótico	vidro ótico
Revestimento ótico	revestimento múltiplo integral
Compatibilidade com modelos de smartphone	iPhone, Android (largura do smartphone: 70–100 mm, espessura do smartphone: ≤ 20 mm)
Almofadas de proteção EVA	24 x 4,5 x 2 mm (3 unidades)
	24 x 4,5 x 3 mm (3 unidades)
	24 x 4,5 x 4 mm (3 unidades)
Intervalo de temperatura de funcionamento	0... +45 °C

O fabricante reserva-se o direito de efetuar alterações à gama de produtos e especificações sem aviso prévio.

## Cuidado e manutenção

Tome as precauções necessárias quando usar o dispositivo com crianças, ou com outras pessoas que não leram, ou não compreenderam totalmente estas instruções. Não tente desmontar o dispositivo por conta própria, por qualquer motivo. Proteja o dispositivo contra água, pó, impactos repentinos e força mecânica excessiva. Não toque nas superfícies óticas com os dedos. Limpe a superfície da lente com ar comprimido ou um pano de limpeza suave para lentes. Nunca tente utilizar um dispositivo danificado ou um dispositivo com peças elétricas danificadas! Guarde o dispositivo num local seco e fresco. Se uma parte do dispositivo ou a bateria for engolida, procure imediatamente assistência médica.

## Garantia vitalícia internacional Levenhuk

Todos os telescópios, microscópios, binóculos ou outros produtos óticos Levenhuk, exceto seus acessórios, são acompanhados de **garantia vitalícia** contra defeitos dos materiais e acabamento. A garantia vitalícia é uma garantia para a vida útil do produto no mercado. Todos os acessórios Levenhuk têm garantia de materiais e acabamento livre de defeitos por **dois anos** a partir da data de compra. A Levenhuk irá reparar ou substituir o produto ou sua parte que, com base em inspeção feita pela Levenhuk, seja considerado defeituoso em relação aos materiais e acabamento. A condição para que a Levenhuk repare ou substitua tal produto é que ele seja enviado à Levenhuk juntamente com a nota fiscal de compra.

Para detalhes adicionais, visite nossa página na internet: [eu.levenhuk.com/warranty](http://eu.levenhuk.com/warranty)

Se surgirem problemas relacionados à garantia ou se for necessária assistência no uso do produto, contate a filial local da Levenhuk.

# RU Микроскоп для телефона Levenhuk Kelvin TMC15

**Внимание: не смотрите в объективы на Солнце! Это может привести к необратимым повреждениям зрения, вплоть до полной слепоты.**

**Комплектация:** микроскоп, клетка для крепления телефона к объективу, наглазник, вставки из ЭВА (9 шт.), чехол, чистящая салфетка, инструкция по эксплуатации и гарантийный талон.

## Начало работы



1

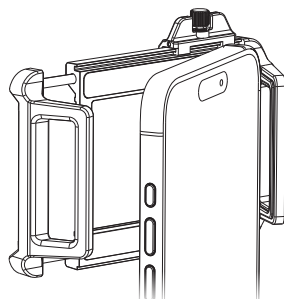

2

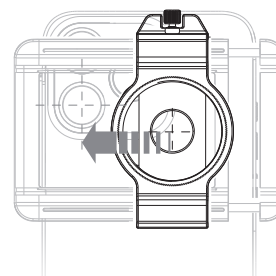

3a

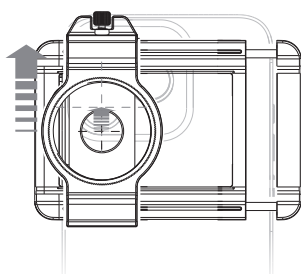

3b

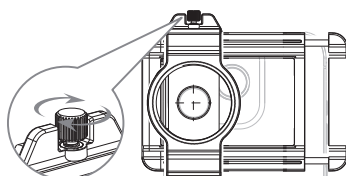

4

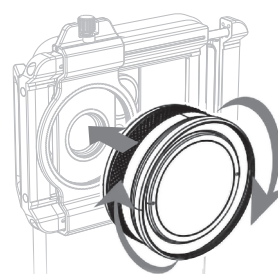

5

- Найдите основную камеру. Для этого откройте приложение камеры на смартфоне и последовательно закрывайте объективы пальцем. Тот, при закрытии которого пропадает изображение, и является основной камерой (рис. 1).
- Аккуратно вставьте смартфон в клетку для крепления телефона к объективу (рис. 2). Для точной подгонки клетки для крепления под толщину и ширину вашего телефона используйте мягкие вставки из ЭВА (в комплекте).
- При необходимости перемещайте крепление для объектива (1) по горизонтали и клетку для крепления по вертикали, чтобы совместить отверстие для объектива (4) с основной камерой смартфона (рис. 3a, 3b).
- Затяните крепежный винт (2) (рис. 4).
- Вкрутите резьбовой интерфейс (8) микроскопа в резьбовой интерфейс (3) по часовой стрелке (рис. 5).

Теперь вы можете использовать прибор для наблюдения за объектами, съемки фотографий и записи видео с помощью смартфона.

## Использование

Поверните фокусирующее кольцо (7) по часовой стрелке, чтобы уменьшить увеличение, или против часовой стрелки, чтобы увеличить его. Обратите внимание на то, что при большем увеличении дистанция фокусировки уменьшается, а при меньшем — увеличивается.

- ! Если вокруг изображения появляются равномерные темные углы, отрегулируйте настройки цифрового увеличения на смартфоне. Если изображение в темных углах нечеткое, перед повторной попыткой убедитесь, что отверстие для объектива (4) совмещено с основной камерой вашего смартфона.

Вы также можете рассматривать объекты, используя только микроскоп с наглазником (9) без установки прибора на смартфон. Обратите внимание, что в этом случае возможность делать фотографии или снимать видео отсутствует.

## Технические характеристики

Увеличение	10–20х
Дистанция фокусировки	15–45 мм
Диаметр объектива	37 мм
Материал оптики	оптическое стекло
Покрытие оптики	полное многослойное
Совместимость с моделями смартфонов	iPhone, Android (ширина смартфона: 70–100 мм, толщина смартфона: ≤ 20 мм)
Вставки из ЭВА	24 x 4,5 x 2 мм (3 шт.)
	24 x 4,5 x 3 мм (3 шт.)
	24 x 4,5 x 4 мм (3 шт.)
Диапазон рабочих температур	0... +45 °С

Производитель оставляет за собой право вносить любые изменения в модельный ряд и технические характеристики или прекращать производство изделия без предварительного уведомления.

## Уход и хранение

Будьте внимательны, если пользуетесь прибором вместе с детьми или людьми, не знакомыми с инструкцией. Не разбирайте прибор. Сервисные и ремонтные работы могут проводиться только в специализированном сервисном центре. Оберегайте прибор от воды, пыли, резких ударов и чрезмерных механических воздействий. Не касайтесь пальцами поверхностей линз. Очищайте поверхность линз сжатым воздухом или мягкой салфеткой для чистки оптики. Никогда не используйте поврежденное устройство или устройство с поврежденными электрическими деталями! Храните прибор в сухом прохладном месте. Если деталь прибора или элемент питания были проглочены, срочно обратитесь за медицинской помощью.

## Международная бессрочная гарантия Levenhuk

Компания Levenhuk гарантирует отсутствие дефектов в материалах конструкции и дефектов изготовления изделия. Продавец гарантирует соответствие качества приобретенного вами изделия компании Levenhuk требованиям технической документации при соблюдении потребителем условий и правил транспортировки, хранения и эксплуатации изделия. Срок гарантии: на аксессуары — **6 (шесть) месяцев** со дня покупки, на остальные изделия — **бессрочная гарантия** (действует в течение всего срока эксплуатации прибора).

Подробнее об условиях гарантийного обслуживания см. на сайте [levenhuk.ru/support](http://levenhuk.ru/support)

По вопросам гарантийного обслуживания вы можете обратиться в ближайшее представительство компании Levenhuk.

**Dikkat! Kalıcı göz hasarına ve hatta körlüğe neden olabileceğinden bu cihaz için kesinlikle doğrudan Güneşe bakmayın.**

Kit içeriği: mikroskop, telefon-mercek montaj braketini, vizör adaptörü, EVA pedler (9 adet), kılıf, temizleme bezi, kullanım kılavuzu ve garanti.

## Başlarken

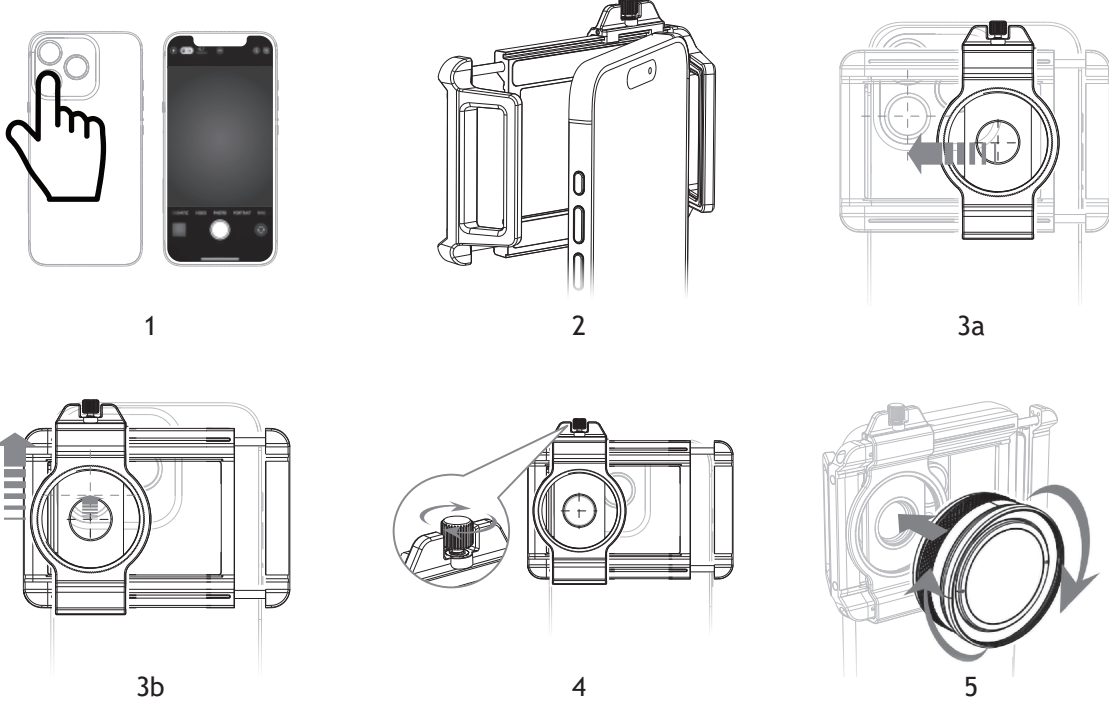

- Akıllı telefonunuzda ana kamerayı bulun. Bunu yapmak için cihazınızda kamera uygulamasını açın ve parmağınız ile arkadaki her bir merceği tek tek kapatın. Kapatıldığında ekrandaki görüntüyü siyaha çeviren modül ana kameradır (Şek. 1).
- Akıllı telefonunuzu telefon-mercek montaj braketine nazikçe itin (Şek. 2). Montaj braketini telefonunuzun kalınlığına ve genişliğine hassas bir şekilde ayarlamak için EVA pedleri (dahildir) kullanın.
- Mercek deliğini (4) akıllı telefonunuzun ana kamerası ile hizalamak için mercek yuvasını (1) yatay ve montaj braketini dikey olarak hareket ettirin (Şek. 3a, 3b).
- Sabitleme vidasını (2) sıkın (Şek. 4).
- Mikroskop dişli ara bağlantısı (8) dişli ara bağlantı (3) içerisine saat yönünde çevirerek takın (Şek. 5).

Artık cihazı akıllı telefonunuz vasıtasıyla cisimleri incelemek, fotoğraflar çekmek ve videolar kaydetmek için kullanabilirsiniz.

## Kullanım

Büyütmeyi azaltmak için odaklama halkasını (7) saat yönünde arttırmak için saat yönünün tersi istikametinde döndürün. Daha düşük büyütmenin odaklama uzaklığını arttırdığını daha yüksek büyütmenin azalttığını lütfen unutmayın.

- **Görüntü çevresinde tekdüze karanlık köşeler varsa, akıllı telefonunuzda dijital yakınlaştırmayı ayarlayın. Karanlık köşeler dengesiz görünüyorsa, yeniden denemeden önce mercek deliğinin (4) akıllı telefonunuzun ana kamerası ile hizalandığından emin olun.**

Aynı zamanda cihazı akıllı telefonunuza kurmadan sadece mikroskobu vizör adaptörü (9) ile kullanarak cisimleri inceleyebilirsiniz. Bu yöntemde fotoğraf çekimi ya da video kaydının mevcut olmadığını lütfen unutmayın.

## Teknik Özellikler

Büyütme	10–20x
Odaklama uzaklığı	15–45 mm
Objektif merceği çapı	37 mm
Optik malzemesi	optik cam
Optik parça kaplaması	tamamen çoklu kaplamalı
Akıllı telefon modelleri ile uyumluluk	iPhone, Android (akıllı telefon genişliği: 70–100 mm, akıllı telefon kalınlığı: ≤ 20 mm)
EVA pedler	24 x 4,5 x 2 mm (3 adet) 24 x 4,5 x 3 mm (3 adet) 24 x 4,5 x 4 mm (3 adet)
Çalışma sıcaklığı aralığı	0... +45 °C

Üretici, ürün serisinde ve teknik özelliklerinde önceden bildirimde bulunmaksızın değişiklik yapma hakkını saklı tutar.

## Bakım ve onarım

Bu cihazı, bu talimatları okuyamayacak veya tamamen anlayamayacak çocuklar ve diğer kişiler ile birlikte kullanacağınız zaman gerekli önlemleri alın. Cihazı herhangi bir sebep için kendi başınıza sökmeye çalışmayın. Cihazı suya, toza, ani darbelere ve aşırı mekanik güçlere karşı koruyun. Optik yüzeylere parmaklarınızla dokunmayın. Lens yüzeyini, basınçlı hava veya yumuşak bir lens temizleme bezi ile temizleyin. Hasarlı bir cihazı veya elektrikli parçaları hasar görmüş bir cihazı asla çalıştırmayı denemeyin! Cihazı kuru ve serin bir yerde saklayın. **Cihaz veya pilin bir parçası yutulduğu takdirde, hemen tıbbi yardım alınmalıdır.**

## Levenhuk Uluslararası Ömür Boyu Garanti

Tüm Levenhuk teleskopları, mikroskopları, dürbünleri ve diğer optik ürünleri, aksesuarlar hariç olmak üzere, malzeme ve işçilik kaynaklı kusurlara karşı **ömür boyu garantilidir**. Ömür boyu garanti, piyasadaki ürünün kullanım ömrü boyunca garanti altında olması anlamına gelir. Tüm Levenhuk aksesuarları, perakende satış yoluyla alınmasından sonra **2 yıl boyunca** malzeme ve işçilik kaynaklı kusurlara karşı garantilidir. Bu garanti sayesinde, tüm garanti koşulları sağlandığı takdirde, Levenhuk ofisi bulunan herhangi bir ülkede Levenhuk ürününüz için ücretsiz olarak onarım veya değişim yapabilirsiniz.

Ayrıntılı bilgi için web sitemizi ziyaret edebilirsiniz: [tr.levenhuk.com/garanti](http://tr.levenhuk.com/garanti)

Garanti sorunları ortaya çıkarsa veya ürününüzü kullanırken yardıma ihtiyacınız olursa, yerel Levenhuk şubesi ile iletişime geçin.

The original Levenhuk cleaning accessories



# Levenhuk Cleaning Pen LP10



Removes dust with a brush

The soft tip is treated with a special cleaning fluid that removes greasy stains

Does not damage optical coatings of the lenses

Leaves no smudges or stains

Levenhuk Inc. (USA): 6021 Catlin Dr., Tampa, FL 33612, USA,  
+1 813 468-3001, [contact\\_us@levenhuk.com](mailto:contact_us@levenhuk.com)  
Levenhuk Optics s.r.o. (Europe): V Chotejně 700/7, 102 00 Prague 102,  
Czech Republic, +420 737-004-919, [sales-info@levenhuk.cz](mailto:sales-info@levenhuk.cz)  
Levenhuk® is registered trademark of Levenhuk, Inc.  
© 2006–2026 Levenhuk, Inc. All rights reserved.  
[levenhuk.com](http://levenhuk.com)  
20260518

**levenhuk**<sup>o</sup>  
Zoom&Joy