

Ermenrich Ping SM30 Stud Detector

EN User Manual

BG Ръководство за потребителя

CZ Návod k použití

DE Bedienungsanleitung

ES Guía del usuario

HU Használati útmutató

IT Guida all'utilizzo

PL Instrukcja obsługi

PT Manual do usuário

RU Инструкция по эксплуатации

TR Kullanım kılavuzu



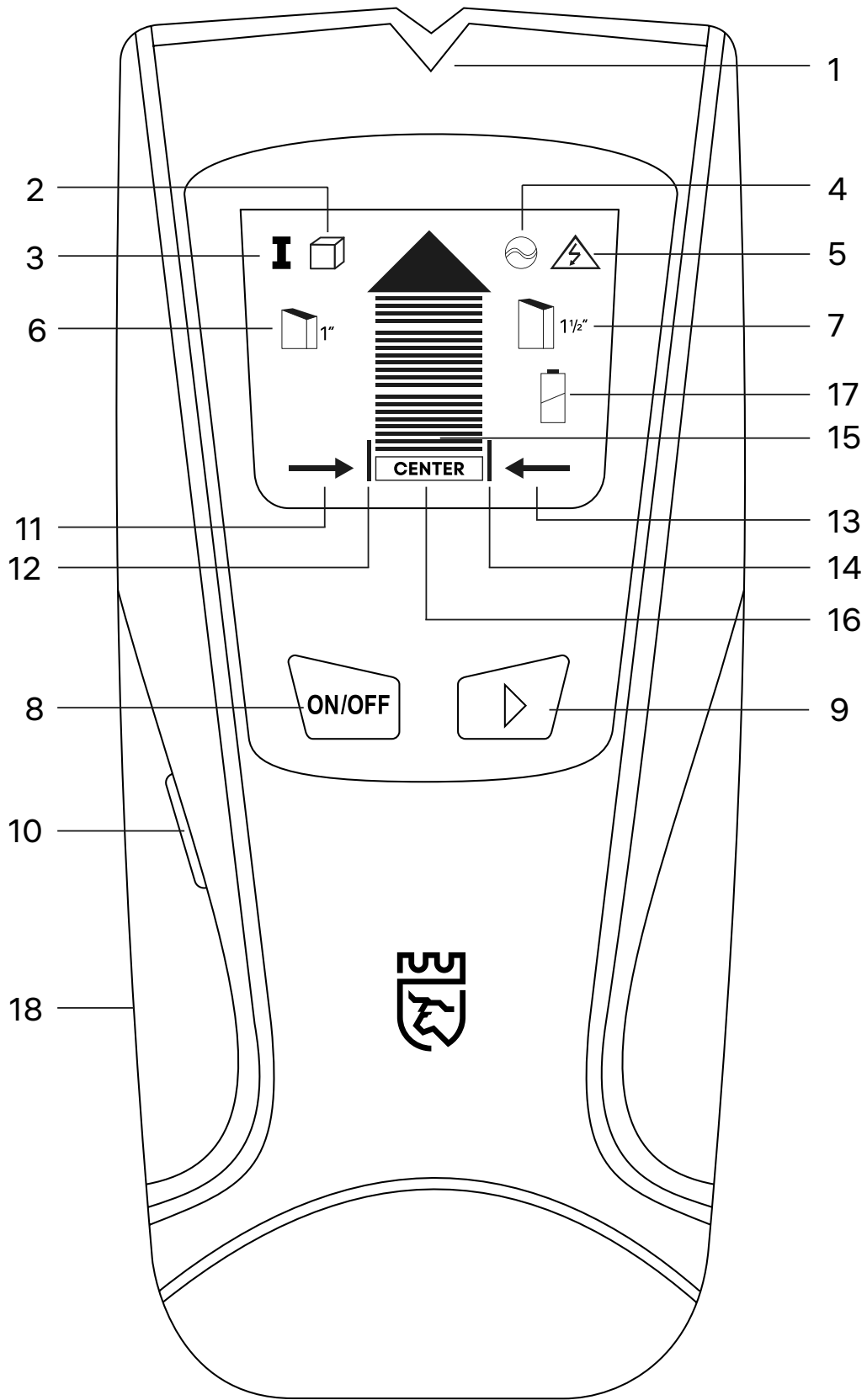

EN	BG	CZ	DE	ES	HU
1. Center mark	Знак за центъра	Středová značka	Mittlere Markierung	Marca central	Közép jelzés
2. Wood/metal stud mode	Режим за дървени/метални издатини	Režim detekce kovu a dřeva	Holz-/Metallbolzen-Modus	Modo de montantes de madera/metal	Fém/fa csap mód
3. Metal mode	Режим за метал	Režim detekce kovu	Metallmodus	Modo metal	Fém mód
4. AC wiring mode	Режим за променливотоково окабеляване	Režim zapojení AC	AC-Verdrahtungsmodus	Modo de cableado de CA	AC vezeték mód
5. AC wiring alert	Предупреждение за променливотоково окабеляване	Upozornění zapojení AC	AC-Verdrahtungswarnung	Alerta de cableado de CA	AC vezeték figyelmeztetés
6. 1" scan depth indicator	Индикатор за дълбочина на сканиране 1"	Indikátor hloubky skenování 1"	Anzeige für 1 Zoll (25 mm) Scantiefe	Indicador de profundidad de exploración de 1/2"	1" vizsgálat mélységjelző
7. 1½" scan depth indicator	Индикатор за дълбочина на сканиране 1½"	Indikátor hloubky skenování 1½"	Anzeige für 1½ Zoll (38 mm) Scantiefe	Indicador de profundidad de exploración de 1"	1½" vizsgálat mélységjelző
8. Power button	Захранващ бутон	Tlačítko napájení	Ein/Aus-Taste	Indicador de profundidad de exploración de 1½"	Főkapcsoló gomb
9. Mode button	Бутон за режим	Tlačítko režimu	Modus-Taste	Botón de encendido/apagado	Üzem mód gomb
10. Calibration button	Бутон за калибриране	Tlačítko kalibrace	Kalibrierungs-Taste	Botón de modo	Kalibrálás gomb
11. Stud direction indicator (on the left)	Индикатор на посоката на издатината (отляво)	Indikátor levé orientace (směru) podpovrchové konstrukce	Bolzenrichtungsanzeiger (links)	Botón de exploración	Csap iránya jelzés (bal oldalon)
12. Edge indicator (on the left)	Индикатор за ръб (отляво)	Indikátor okrajů (vlevo)	Kantenanzeige (links)	Indicador de dirección del montante (a la derecha)	Széljelző (bal oldalon)
13. Stud direction indicator (on the right)	Индикатор на посоката на издатината (отдясно)	Indikátor pravé orientace (směru) podpovrchové konstrukce	Bolzenrichtungsanzeiger (rechts)	Indicador de dirección del montante (a la izquierda)	Csap iránya jelzés (jobb oldalon)
14. Edge indicator (on the right)	Индикатор за ръб (отдясно)	Indikátor okrajů (vpravo)	Kantenanzeige (rechts)	Indicador de intensidad de la señal	Széljelző (jobb oldalon)
15. Signal strength indicator	Индикатор за силата на сигнала	Indikátor síly signálu	Anzeige Signalstärke	Indicador de pila baja	Jelerősség jelző
16. Center indicator	Централен индикатор	Indikátor středu	Anzeige Mitte	Tapa del compartimento de las pilas	Közé jelző
17. Low battery indicator	Индикатор за изтощена батерия	Indikátor vybité baterie	Energiestandanzeige	Indicador de pila baja	Alacsony töltésszint-jelző
18. Battery compartment cover	Капак на отделението на батерията	Kryt příhrádky pro baterie	Batteriefachdeckel	Tapa del compartimento de las pilas	Elemtartó rekesz fedele

IT	PL	PT	RU	TR
1. Tacca centrale	Znacznik środka	Marca central	Отметка центра	Merkez işaretli
2. Modalità montanti legno/metallo	Tryb wykrywania metalowych kołków w drewnie	Modo para pernos de madeira/metal	Режим обнаружения деревянных/металлических конструкций	Ahşap/metal dikme modu
3. Modalità metallo	Tryb wykrywania metali	Modo para metal	Режим обнаружения металлов	Metal modu
4. Modalità cavi elettrici AC	Tryb wykrywania przewodów sieciowych	Modo de cablagem de CA	Режим обнаружения электропроводки	AC kablo tesisatı modu
5. Avviso cavi elettrici AC	Ostrzeżenie o przewodach sieciowych	Alerta de cablagem de CA	Предупреждение о наличии проводов под напряжением	AC kablo tesisatı alarmı
6. Indicatore profondità di scansione a 2,5 cm (1")	Wskaźnik głębokości wykrywania 25 mm (1")	Indicador de profundidad de lectura – 1"	Индикатор обнаружения конструкции на глубине 1"	1" tarama derinlik göstergesi
7. Indicatore profondità di scansione a 3,8 cm (1½")	Wskaźnik głębokości wykrywania 38 mm (1½")	Indicador de profundidad de lectura – 1½"	Индикатор обнаружения конструкции на глубине 1½"	1½" tarama derinlik göstergesi
8. Pulsante di alimentazione	Przycisk zasilania	Botão de ligar/desligar	Кнопка питания	Güç düğmesi
9. Pulsante modalità	Przycisk trybu	Botão de modos	Кнопка режима	Mod düğmesi
10. Pulsante di calibrazione	Przycisk kalibracji	Botão de calibração	Кнопка калибровки	Kalibrasyon düğmesi
11. Indicatore direzione del montante (a sinistra)	Wskaźnik kierunku kołka (po lewej stronie)	Indicador de direção do perno (à esquerda)	Индикатор конструкции слева	Dikme yön göstergesi (solda)
12. Indicatore dei bordi (a sinistra)	Wskaźnik krawędzi (po lewej stronie)	Indicador de extremidade (à esquerda)	Индикатор границы конструкции слева	Kenar göstergesi (solda)
13. Indicatore direzione del montante (a destra)	Wskaźnik kierunku kołka (po prawej stronie)	Indicador de direção do perno (à direita)	Индикатор конструкции справа	Dikme yön göstergesi (sağda)
14. Indicatore dei bordi (a destra)	Wskaźnik krawędzi (po prawej stronie)	Indicador de extremidade (à direita)	Индикатор границы конструкции справа	Kenar göstergesi (sağda)
15. Indicatore potenza segnale	Wskaźnik mocy sygnału	Indicador de força do sinal	Уровень сигнала	Sinyal gücü göstergesi
16. Indicatore punto centrale	Wskaźnik środka	Indicador central	Индикатор центра конструкции	Merkez göstergesi
17. Indicatore di batteria scarica	Wskaźnik stanu baterii	Indicador de pilha fraca	Индикатор низкого заряда батареи	Düşük pil göstergesi
18. Coperchio scomparto batteria	Pokrywa komory baterii	Tampa do compartimento da bateria	Крышка батарейного отсека	Pil bölmesi kapağı

EN Ermenrich Ping SM30 Stud Detector

Please carefully read the safety instructions and the user manual before using this product. **Keep away from children.** Use the device only as specified in the user manual.

Getting started

- Open the battery compartment cover (18) and insert a battery according to the correct polarity. Close the cover.
- Press the Power button (8) to turn the device on or off. To change the mode, press the Mode button (9).

Calibration

Place the device flat against any surface that is free of studs, metal and AC cables. Turn the device on and select the desired mode. The calibration of the device will start automatically. When the auto-calibration is complete, the buzzer will beep. This indicates successful calibration. Do not move the device until the calibration is complete. Wait for 3 seconds after the calibration is complete before using the device.

Press the Calibration button (10) to calibrate the device manually. Calibration must be done each time a new mode is selected.

Usage

Stud detection mode

The device can scan the surface for wooden and/or metal studs at a depth of 1" (25mm) and 1½" (38mm). To change between the modes, press the Mode button (9).

Choose the desired mode and complete the calibration. Place the device flat against the examined surface. Slowly move the detector across the surface in the direction you want to scan. When the device detects the edge of a stud, the signal strength bars (15) start increasing. Keep moving the device in the direction of the arrow indicator (11 or 13). When the device detects the center of a stud, all of the signal strength bars are shown, and the center indicator (16) appears at the bottom of the screen. Keep moving the device in the same direction until the signal strength bars decrease, and the other arrow appears on the screen. This point indicates the second edge of the stud.

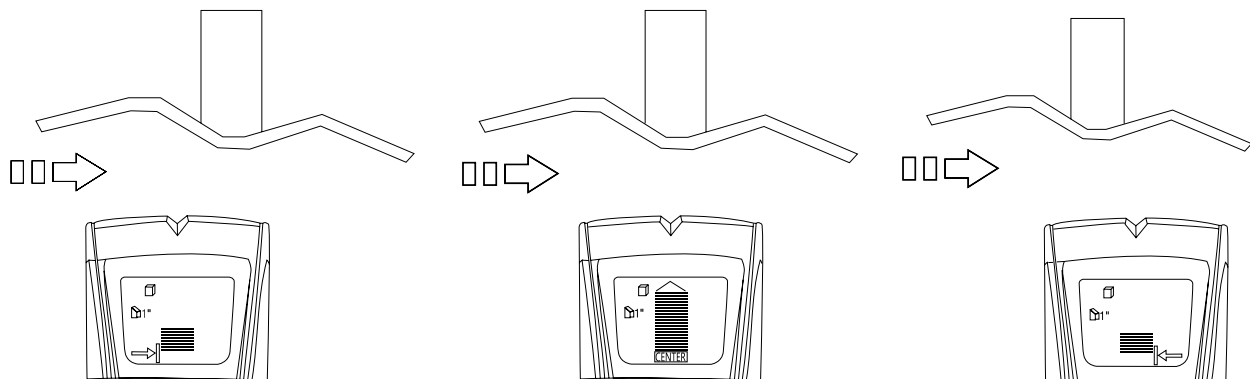

If you are receiving erratic scanning results, it may be a result of humidity, moisture within the wall cavity or drywall, or recently applied paint or wallpaper that isn't fully dried.

When scanning plaster, switch to metal detection mode to locate the nail heads in the wood lath.

Remember that studs are typically placed 16" or 24" (41cm or 61cm) apart and are usually 1½" (38mm) wide. Anything different might not be a stud.

Metal detection mode

You can adjust the device sensitivity in the metal detection mode. Maximum sensitivity is ideal for a quick approximate detection of a metal object, while reduced sensitivity narrows the search area and gives the more precise location of it. Press the Mode button (9) to select the metal detection mode. Calibrate the device to maximum sensitivity by holding it in the air and pressing the Calibration button (10), or place the device flat against any surface for auto-calibration. Calibrating in the air ensures that the device is away from any possible metal. Place the device flat against the examined surface. Slowly move the detector across the surface in the direction you want to scan. Use the center mark (1) to mark the point where the most signal strength bars are (15) on the screen (the device will also be steadily beeping). Keep moving the device in the same direction until the signal strength bars decrease. Start moving the device in the opposite direction and mark the point where the signal strength bars are the fullest. The midpoint between the two marks is the center of a metal object.

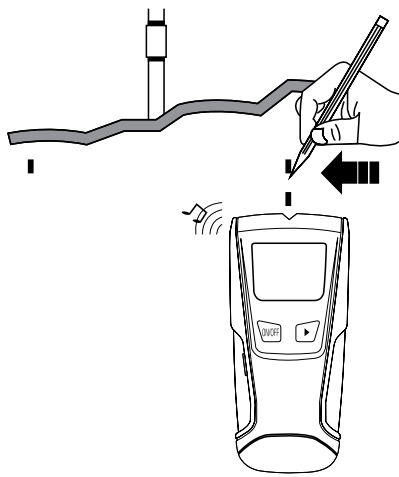

To detect the location of the metal object more precisely, reduce the sensitivity of the device by calibrating it within the two previously marked points. Calibrating on the surface with detected metal reduces the sensitivity and narrows the search area. After the calibration is complete, repeat the above-mentioned steps within the two previously marked points. You can reduce the sensitivity of the device multiple times to narrow the search area even more and locate the edges of a metal object with greater accuracy.

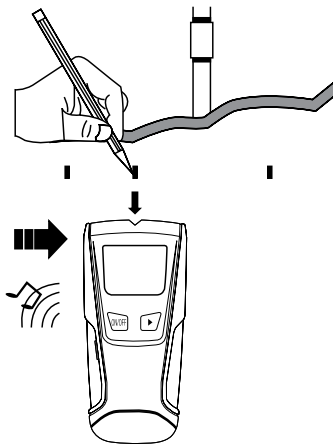

Live wire alert

The device can detect AC cables at a 2" (51mm) depth when scanning in the stud or metal detection modes. When live AC voltage is detected, the AC wiring alert icon (5) will appear on the screen.

Live wire detection will not work beyond a depth of 2" (51mm) from the scanned surface. Conduits encased in concrete, behind sheer plywood, metallic wall coverings will cause very limited detection and may not be detected at all.

AC scanning mode

Press the Mode button (9) to select the live wire detection mode. The sensitivity of the device can also be adjusted in this mode, so live wire detection goes as was described above in the "Metal detection mode" section.

Specifications

Max. detection depth	live wire: 51mm (2") metal: 60mm (2½") wood/metal studs: 25mm (1"), 38mm (1½")
Sound alert	+
Light alert	+
Operating temperature range	0... +40°C (operating), -10... +50°C (storage) / +32... 104°F (operating), +14... 122°F (storage)
Power supply	1 pc 9V battery

The manufacturer reserves the right to make changes to the product range and specifications without prior notice.

Care and maintenance

Do not exclusively rely on the detector to locate items behind scanned surfaces. Do not assume that there is no live cabling inside a wall. Always use caution when nailing, cutting, or drilling in walls, floors, and ceilings that may contain live cabling. Calibrate the device regularly. Do not try to disassemble the device on your own for any reason. For repairs and cleaning of any kind, please contact your local specialized service center. Protect the device from sudden impact and excessive mechanical force. Store the device in a dry cool place. Only use accessories and spare parts for this device that comply with the technical specifications. Never attempt to operate a damaged device or a device with damaged electrical parts! **If a part of the device or battery is swallowed, seek medical attention immediately.**

Battery safety instructions

Always purchase the correct size and grade of battery most suitable for the intended use. Always replace the whole set of batteries at one time; taking care not to mix old and new ones, or batteries of different types. Clean the battery contacts and also those of the device prior to battery installation. Make sure the batteries are installed correctly with regard to polarity (+ and -). Remove batteries from equipment that is not to be used for an extended period of time. Remove used batteries promptly. Never short-circuit batteries as this may lead to high temperatures, leakage, or explosion. Never heat batteries in order to revive them. Do not disassemble batteries. Remember to switch off devices after use. Keep batteries out of the reach of children, to avoid risk of ingestion, suffocation, or poisoning. Utilize used batteries as prescribed by your country's laws.

Ermenrich Warranty

Ermenrich products, except for their accessories, carry a **5-year warranty** against defects in materials and workmanship. All Ermenrich accessories are warranted to be free of defects in materials and workmanship for **six months** from the purchase date. The warranty entitles you to the free repair or replacement of the Ermenrich product in any country where a Levenhuk office is located if all the warranty conditions are met.

For further details, please visit: ermenrich.com

If warranty problems arise, or if you need assistance in using your product, contact the local Levenhuk branch.

BG Детектор за издатини Ermenrich Ping SM30

Моля, прочетете внимателно инструкциите за безопасност и ръководството за потребителя, преди да използвате този продукт. Да се съхранява далеч от деца. Използвайте устройството само по посочения в ръководството за потребителя начин.

Да започнем

- Отворете капака на отделението за батериите (18) и поставете батерията, като спазвате поляритета. Затворете капака.
- Натиснете захранващия бутон (8), за да включите устройството. За да смените режима, натиснете бутона за режим (9).

Калибриране

Поставете уреда хоризонтално върху повърхност без носещи шини, метал и електрически кабели. Включете уреда и изберете желанния режим. Калибрирането на уреда ще започне автоматично. Когато автоматичното калибриране приключи, зумерът ще издаде звуков сигнал. Това е индикация за успешно калибриране. Не местете уреда, докато не завърши калибрирането. Изчакайте 3 секунди, след като завърши калибрирането, преди да използвате уреда.

- Натиснете бутона за калибриране (10), за да калибрирате уреда ръчно. Трябва да се извършва калибриране всеки път, когато се избира нов режим.

Употреба

Режим на откриване на издатини

Устройството може да сканира повърхности за дървени пръти и/или метални издатини на дълбочина 25 mm (1") и 38 mm (1½"). За да смените режима, натиснете бутона за режим (9).

Изберете желанния режим и извършете калибрирането. Поставете уреда хоризонтално върху повърхността, която искате да сканирате. Местете бавно детектора по повърхността в посоката, в която искате да сканирате. Когато устройството разпознае ръба на издатината, сегментите на индикатора за силата на сигнала (15) започват да се увеличават. Продължете да местите устройството по посоката на индикатора със стрелките (11 или 13). Когато устройството разпознае центъра на издатината, всички сегменти на индикатора за силата на сигнала се показват, а в долната част на екрана се показва централният индикатор (16). Продължавайте да местите уреда в същата посока, докато намалееят сегментите на индикатора за силата на сигнала и на екрана се появи другата стрелка. Тази точка показва втория ръб на издатината.

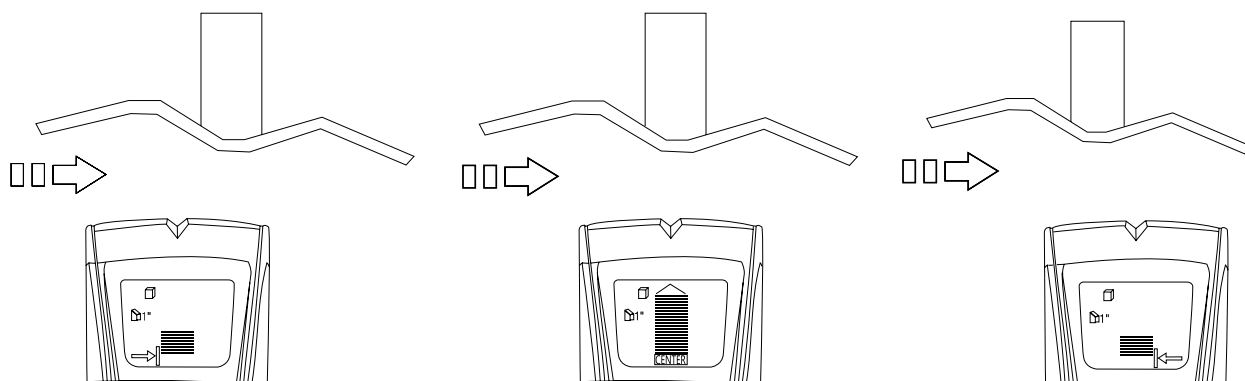

- Ако получавате неадекватни резултати от сканирането, това може да се дължи на влажност, влага в кухнята на стената или в гипсокартона, или пък наскоро нанесена боя или тапети, които не са напълно изсъхнали.
- Когато сканирате мазилка, превключете в режим за откриване на метал, за да откриете главите на пироните в дървената летва.
- Не забравяйте, че издатините обикновено се поставят на разстояние 41 или 61 cm (16" или 24") една от друга и обикновено са широки 38 mm (1½"). Всичко, което е различно, може да не е издатина.

Режим на откриване на метал

В режима на откриване на метал можете да регулирате чувствителността на устройството. Максималната чувствителност е идеална за бързо приблизително откриване на местоположението на метални предмети, а намалената чувствителност стеснява зоната на търсене и дава по-точното му местоположение.

Натиснете бутона за режим (9), за да изберете режима на откриване на метал. Калибрирайте устройството за максимална чувствителност, като го държите във въздуха и натискате бутона за калибриране (10) или поставете уреда хоризонтално върху повърхност за автоматична калибриране. Калибрирането във въздуха гарантира, че устройството е далеч от всякакви възможни метали. Поставете уреда хоризонтално върху повърхността, която искате да сканирате. Местете бавно детектора по повърхността в посоката, в която искате да сканирате. Използвайте знака за център (1), за да маркирате точката на екрана, в която има най-много сегменти на индикатора за силата на сигнала (15) (също така устройството ще издава постоянен звуков сигнал). Продължавайте да местите уреда в същата посока, докато броят на сегментите на индикатора за силата на сигнала намалее. Започнете да местите уреда в обратната посока и отбележете точката, в която сегментите на индикатора за силата на сигнала са най-много. Средната точка между двата знака е центърът на металния обект.

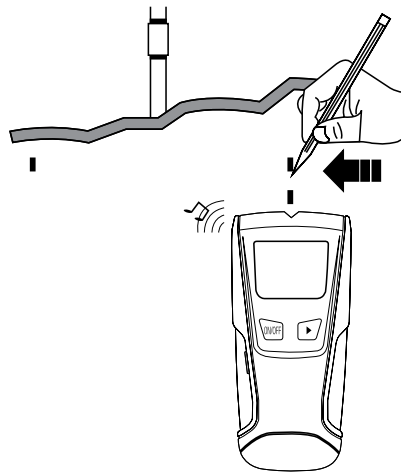

За да откриете по-точно местоположението на металния обект, намалете чувствителността на устройството, като го калибрирате в рамките на двете предварително отбелязани точки. Калибрирането върху повърхност с порано открит метал намалява чувствителността и стеснява зоната на търсене. След като завърши калибрирането, повторете описаните по-горе стъпки в рамките на двете по-рано отбелязани точки. Можете да намалите многократно чувствителността на устройството, за да стесните още повече зоната на търсене и да локализирате ръбовете на металния обект с по-голяма точност.

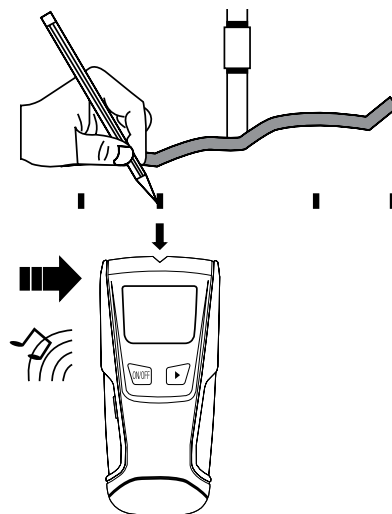

Предупреждение за кабел под напрежение

Уредът може да открива електрически кабели с променливо напрежение на дълбочина 51 mm (2") при сканиране в режим на откриване на носещи шини или на метал. Когато бъде открито променливо напрежение, на екрана ще се появи сигнализираща иконка (5) за променливо напрежение.

- Няма да могат да се откриват проводници под напрежение на дълбочина на повече от 51 mm (2") от сканираната повърхност. Тръби, които се намират в бетон, зад чист шперплат или метални стенни покрития, ще се откриват трудно и може въобще да не бъдат открити.

Сканиране за променливо напрежение

Натиснете бутона за режим (9), за да изберете режима на откриване на проводник под напрежение. В този режим също може да се регулира чувствителността на устройството, така че откриването на проводници под напрежение се извършва, както е описано по-горе в раздела "Режим на откриване на метал".

Спецификации

Максимална дълбочина на засичане	проводник под напрежение: 51 mm (2") метал: 60 mm (2½") дървени/метални издатини: 25 mm (1"), 38 mm (1½")
Звуково предупреждение	+
Светлинно предупреждение	+
Диапазон на работната температура	0... +40 °C (работна), -10... +50 °C (на съхранение)
Захранване	1 бр. 9 V батерия

Производителят си запазва правото да извършва промени по продуктовата гама и спецификациите без предизвестие.

Грижи и поддръжка

Не разчитайте единствено на детектора да открива обекти зад сканираните повърхности. Не приемайте, че в стената няма проводници, по които тече електричество. Винаги бъдете внимателни, когато забивате пирони, режете или пробивате стени, подове и тавани, в които може да има кабели под напрежение. Калибрирайте редовно устройството. Не се опитвайте да разглобявате устройството сами по никаква причина. За ремонти и почистване, моля, обръщайте се към местния специализиран сервизен център. Предпазвайте устройството от внезапни удари и прекомерна механична сила. Съхранявайте устройството на сухо и хладно място. Използвайте само принадлежности и резервни части за устройството, които отговарят на техническите спецификации. Никога не правете опит да използвате повредено устройство или устройство с повредени електрически части! Ако някоя част от устройството или батерията бъдат погълнати, незабавно потърсете медицинска помощ.

Инструкции за безопасност на батериите

Винаги купувайте батерии с правилния размер и характеристики, които са най-подходящи за предвидената употреба. Винаги сменяйте всички батерии едновременно, като внимавате да не смесите стари и нови или батерии от различен тип. Почистете контактите на батериите, както и тези на устройството, преди да поставите батериите. Уверете се, че батериите са поставени правилно по отношение на полярността (+ и -). Извадете батериите от оборудването, ако то няма да бъде използвано продължителен период от време. Извадете използваните батерии незабавно. Никога не свързвайте батерии накъсо, тъй като това може да доведе до високи температури, теч или експлозия. Никога не загрявайте батерии, опитвайки се да ги използвате допълнително време. Не разглобявайте батериите. Не забравяйте да изключите устройствата след употреба. Дръжте батериите далеч от достъпа на деца, за да избегнете риск от поглъщане, задушаване или отравяне. Изхвърляйте използваните батерии съгласно правилата в държавата Ви.

Гаранция на Ermenrich

Продуктите Ermenrich, с изключение на аксесоарите, имат **5-годишна гаранция** срещу дефекти в материалите и изработката. За всички принадлежности на Ermenrich се предоставя гаранция за липса на дефекти на материалите и изработката за период от **2 години** от датата на покупката на дребно. Гаранцията Ви дава право на безплатен ремонт или замяна на продукта на Ermenrich във всяка държава, в която има офис на Levenhuk, ако са изпълнени всички условия за гаранцията.

За допълнителна информация посетете нашия уебсайт: bg.ermenrich.com

Ако възникнат проблеми с гаранцията или ако се нуждаете от помощ за използването на Вашия продукт, свържете се с местния представител на Levenhuk.

CZ Stavební detektor Ermenrich Ping SM30

Před použitím tohoto výrobku si pečlivě přečtěte bezpečnostní pokyny a návod k použití. Uchovávejte mimo dosah dětí. Přístroj používejte pouze v souladu s pokyny uvedenými v návodu k použití.

Začínáme

- Otevřete kryt přihrádky pro baterii (18) a vložte baterii správnou stranou dle označení polarity. Zavřete kryt.
- Stiskněte tlačítko napájení (8) zapněte zařízení. Chcete-li změnit režim, stiskněte tlačítko režimu (9).

Kalibrace

Umístěte zařízení naplocho na jakýkoli povrch, pod kterým nejsou žádné cizí objekty, kovy či elektrické kabely. Zapněte zařízení a vyberte požadovaný režim. Kalibrace zařízení se spustí automaticky. Po dokončení automatické kalibrace se ozve zvukový signál. Pipnutí oznamuje, že kalibrace proběhla úspěšně. Přístroj nepřesunujte, dokud není kalibrace dokončena. Po dokončení kalibrace počkejte 3 sekundy, než začnete přístroj používat.

- Stiskněte tlačítko kalibrace (10) a proved'te kalibraci zařízení ručně. Kalibraci je třeba provést pokaždé, když dojde k výběru nového režimu.

Použití

Režim detekce podpovrchových konstrukcí

Zařízení dokáže skenovat povrch a hledat dřevěné a/nebo kovové předměty v hloubce 25 mm (1") a 38 mm (1½"). Chcete-li přepínat mezi režimy, stiskněte tlačítko režimu (9). Zvolte požadovaný režim a dokončete kalibraci. Umístěte zařízení naplocho k povrchu, který chcete skenovat. Pomalu pohybujte detektorem po povrchu ve směru, kterým chcete skenovat. Jakmile zařízení detekuje okraj objektu, začnou přibývat sloupce indikující sílu signálu (15). Pohybujte zařízením ve směru šipky (11 nebo 13). Když zařízení detekuje střed objektu, dojde k zobrazení všech sloupců indikujících sílu signálu a v dolní části obrazovky se objeví indikátor středu (16). Pohybujte zařízením stejným směrem, dokud se množství sloupců indikujících sílu signálu nezmenší a na obrazovce se nezobrazí druhá šipka. Tento bod označuje druhý okraj objektu.

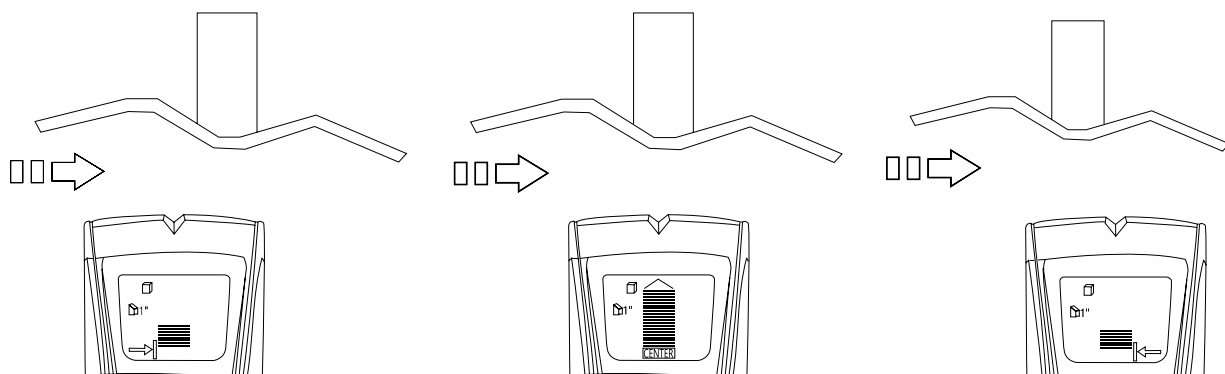

- Pokud jsou výsledky skenování nepravidelné, může to být způsobeno vlhkostí prostředí, vlhkostí v dutině stěny nebo sádkartonu nebo nedávno nanesenou barvou či tapetou, která ještě zcela nezaschla.

- Při skenování omítky přepněte na režim detekce kovů a lokalizujte tak například hlavičky hřebíků v dřevěném laťování.

- Mějte na paměti, že podpovrchové objekty, jako jsou kovové spoje, se obvykle umísťují 41 nebo 61 cm od sebe (16" nebo 24") s šířkou kolem 38 mm (1½"). U odlišných rozměrů a vzdáleností se může jedna o zcela jiný objekt.

Režim detekce kovů

V režimu detekce kovů můžete nastavit požadovanou citlivost zařízení. Maximální citlivost je ideální pro rychlou a přibližnou detekci kovového předmětu, zatímco snížená citlivost zužuje oblast hledání a umožňuje přesnější určení polohy objektu. Stisknutím tlačítka režimu (9) vyberte režim detekce kovů. Kalibrujte přístroj na maximální citlivost tak, že jej podržíte ve vzduchu a stisknete tlačítko kalibrace (10) nebo umístěte zařízení naplocho na jakýkoli povrch, aby se provedla automatická kalibrace. Kalibrace na vzduchu je garancí toho, že se přístroj nachází mimo dosah jakéhokoli kovu. Umístěte zařízení naplocho k povrchu, který chcete skenovat. Pomalu pohybujte detektorem po povrchu ve směru, kterým chcete skenovat. Pomocí středové značky (1) označte bod, ve kterém se na displeji zobrazuje nejvíce sloupců indikujících sílu signálu (15) (zařízení bude také trvale pipat). Pohybujte zařízením stejným směrem, dokud nedojde ke snížení počtu pruhů indikujících sílu signálu. Začněte pohybovat zařízením v opačném směru a označte bod, kde je počet pruhů indikujících sílu signálu největší. Bod uprostřed mezi těmito dvěma značkami indikuje střed kovového předmětu.

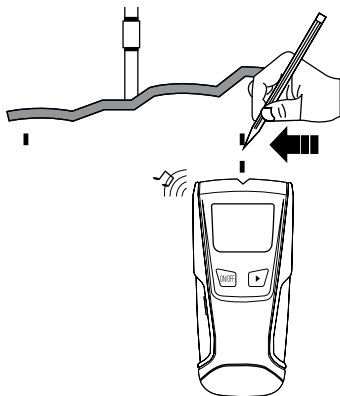

Chcete-li určit polohu kovového předmětu přesněji, snižte citlivost přístroje tak, že jej zkalibrujete v oblasti mezi dvěma dříve vyznačenými body. Kalibrace na povrchu, kde došlo k detekci kovu, povede ke snížení citlivosti přístroje a zúžení oblasti vyhledávání. Po dokončení kalibrace zopakujte výše uvedený postup, tzn. proved'te skenování mezi dvěma dříve označenými body. Citlivost přístroje můžete snížit několikrát po sobě a ještě tak více zúžit oblast vyhledávání a zpřesnit detekci okrajů kovového předmětu.

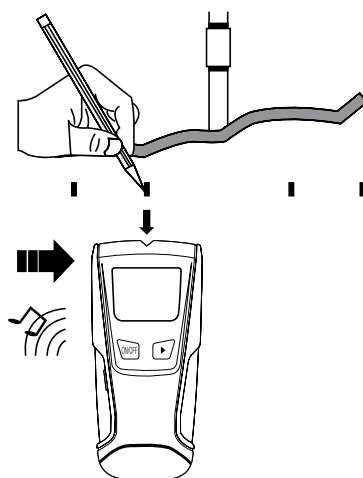

Detekce elektrického vedení

Při skenování v režimu detekce podpovrchových konstrukcí nebo kovových objektů dokáže zařízení detekovat kabely střídavého napětí v hloubce 51 mm (2"). Pokud jsou detekovány vodiče pod napětím, zobrazí se na obrazovce ikona upozornění na vedení střídavého proudu (5).

! Detekce vodičů pod napětím nefunguje v hloubce přesahující 51 mm (2") pod snímaným povrchem. Rozvody zapuštěné v betonu, za překližkou nebo za kovovými obklady mohou být detekovány jen velmi omezeně nebo vůbec.

Režim skenování střídavého napětí

Stisknutím tlačítka režimu (9) vyberte režim detekce elektrických vodičů pod napětím. V tomto režimu lze také nastavit citlivost zařízení, takže detekce vodičů pod napětím probíhá tak, jak bylo popsáno výše v části "Režim detekce kovů".

Technické údaje

Max. hloubka detekce	vodič pod napětím: 51 mm (2") kov: 60 mm (2½") dřevěné/kovové kolíky: 25 mm (1"), 38 mm (1½")
Akustické upozornění	+
Světelná výstraha	+
Rozsah provozní teploty	0... +40 °C (provozní), -10... +50 °C (skladovací)
Napájení	1 ks 9 V baterie

Výrobce si vyhrazuje právo provádět změny v sortimentu a v technických údajích svých výrobků bez předchozího upozornění.

Péče a údržba

Při vyhledávání předmětů za skenovanými povrchy nespolehejte výhradně na detektor. Nikdy nepředpokládejte, že se ve stěně nenachází vedení pod napětím. Při zatloukání hřebíků, řezání nebo vrtání do stěn, podlah a stropů, které mohou obsahovat kabeláž pod napětím, buďte vždy opatrní. Přístroj pravidelně kalibrujte. Z žádného důvodu se nepokoušejte přístroj rozebírat. S opravami veškerého druhu se obraťte na své místní specializované servisní středisko. Přístroj chraňte před prudkými nárazy a nadměrným mechanickým namáháním. Přístroj ukládejte na suchém, chladném místě. Pro toto zařízení používejte pouze příslušenství a náhradní díly, které splňují technické specifikace. Nikdy se nepokoušejte provozovat poškozené zařízení nebo zařízení s poškozenými elektrickými díly! **Pokud dojde k požití části zařízení nebo baterie, okamžitě vyhledejte lékařskou pomoc.**

Bezpečnostní pokyny týkající se baterií

Vždy nakupujte baterie správné velikosti a typu, které jsou nejvhodnější pro zamýšlený účel. Při výměně vždy nahrazujte celou sadu baterií a dbejte na to, abyste nemíchali staré a nové baterie, případně baterie různých typů. Před instalací baterií vyčistěte kontakty na baterii i na přístroji. Ujistěte se, zda jsou baterie instalovány ve správné polaritě (+ resp. -). V případě, že zařízení nebudete delší dobu používat, vyjměte z něj baterie. Použité baterie včas vyměňujte. Baterie nikdy nezkratujte, mohlo by to vést ke zvýšení teploty, úniku obsahu baterie nebo k explozi. Baterie se nikdy nepokoušejte oživit zahříváním. Nepokoušejte se rozebírat baterie. Po použití nezapomeňte přístroj vypnout. Baterie uchovávejte mimo dosah dětí, abyste předešli riziku spolknutí, vdechnutí nebo otravy. S použitými bateriemi nakládejte v souladu s vašimi vnitrostátními předpisy.

Záruka Ermenrich

Na výrobky značky Ermenrich, s výjimkou příslušenství, je poskytována **5letá záruka** na vady materiálu a zpracování. Na veškeré příslušenství značky Ermenrich se poskytuje záruka, že po dobu **2 let** od data zakoupení v maloobchodní prodejně bude bez vad materiálu a provedení. Tato záruka vám v případě splnění všech záručních podmínek dává nárok na bezplatnou opravu nebo výměnu výrobku značky Ermenrich v libovolné zemi, v níž se nachází pobočka společnosti Levenhuk.

Další informace – navštivte naše webové stránky: cz.ermenrich.com

V případě problémů s uplatněním záruky, nebo pokud budete potřebovat pomoc při používání svého výrobku, obraťte se na místní pobočku společnosti Levenhuk.

DE Ermenrich Ping SM30 Bolzendetektor

Lesen Sie bitte die Sicherheitshinweise und die Bedienungsanleitung sorgfältig durch, bevor Sie dieses Gerät verwenden. Halten Sie es von Kindern fern. Verwenden Sie das Gerät nur wie in der Bedienungsanleitung beschrieben.

Erste Schritte

- Öffnen Sie den Batteriefachdeckel (18) und legen Sie die Batterie entsprechend der Polaritätsmarkierung ein. Schließen Sie den Deckel.
- Drücken Sie die Ein/Aus-Taste (8), um das Gerät einzuschalten. Um den Modus zu ändern, drücken Sie die Modus-Taste (9).

Kalibrierung

Legen Sie das Gerät flach auf eine beliebige Oberfläche, die frei von Bolzen, Metall und elektrischen Kabeln ist. Schalten Sie das Gerät ein und wählen Sie den gewünschten Modus. Die Kalibrierung des Geräts startet automatisch. Wenn die automatische Kalibrierung abgeschlossen ist, ertönt ein Signalton. Dieser zeigt die erfolgreiche Kalibrierung an. Bewegen Sie das Gerät nicht, bis die Kalibrierung beendet ist. Warten Sie nach Abschluss der Kalibrierung 3 Sekunden lang, bevor Sie das Gerät benutzen.

■ Drücken Sie die Kalibrierungs-Taste (10), um das Gerät manuell zu kalibrieren. Die Kalibrierung muss jedes Mal durchgeführt werden, wenn ein neuer Modus ausgewählt wird.

Verwendung

Holz-/Metallbolzen-Modus

Das Gerät kann die Oberfläche auf Holz- und/oder Metallbolzen in einer Tiefe von 1 Zoll (25 mm) und 1½ Zoll (38 mm) absuchen. Um zwischen den Modi zu wechseln, drücken Sie die Modus-Taste (9).

Wählen Sie den gewünschten Modus und schließen Sie die Kalibrierung ab. Legen Sie das Gerät flach auf die Oberfläche, die Sie scannen möchten. Bewegen Sie den Detektor langsam über die Oberfläche in der Richtung, die Sie scannen möchten. Wenn das Gerät die Kante eines Bolzens erkennt, beginnen die Balken der Anzeige Signalstärke (15) anzusteigen. Bewegen Sie das Gerät weiter in die Richtung der Pfeilanzeige (11 oder 13). Wenn das Gerät die Mitte eines Bolzens erkennt, werden alle Balken der Anzeige Signalstärke angezeigt, und die Mittenanzeige (16) erscheint am unteren Rand des Displays. Bewegen Sie das Gerät weiter in dieselbe Richtung, bis die Balken der Anzeige Signalstärke abnehmen und der andere Pfeil auf dem Display erscheint. Dieser Punkt zeigt die zweite Kante des Bolzens an.

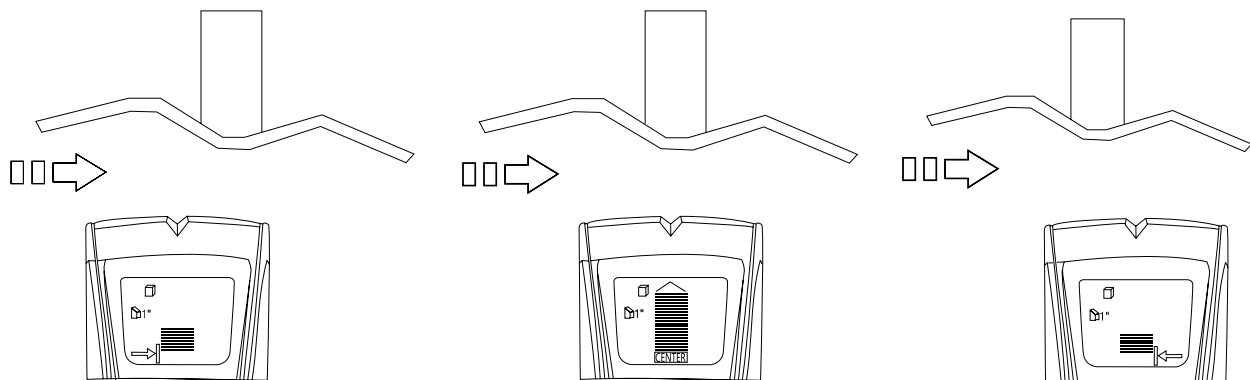

■ Wenn Sie unregelmäßige Scan-Ergebnisse erhalten, kann dies auf Feuchtigkeit, Nässe im Hohlraum der Wand oder der Trockenbauwand oder auf kürzlich aufgetragene, noch nicht vollständig getrocknete Farbe oder Tapete zurückzuführen sein.

■ Wechseln Sie beim Scannen von Putz in den Metallmodus, um die Nagelköpfe in der Holzlatte zu lokalisieren.

■ Denken Sie daran, dass Bolzen in der Regel in einem Abstand von 41 oder 61 cm (16 oder 24 Zoll) angeordnet und normalerweise 38 mm (1½ Zoll) breit sind. Alles, was davon abweicht, ist möglicherweise kein Bolzen.

Metallmodus

Sie können die Empfindlichkeit des Geräts im Metallmodus einstellen. Die maximale Empfindlichkeit ist ideal für eine schnelle, ungefähre Erkennung eines Metallobjekts, während eine geringere Empfindlichkeit den Suchbereich eingrenzt und eine genauere Ortung ermöglicht.

Drücken Sie die Modus-Taste (9), um den Metallmodus auszuwählen. Kalibrieren Sie das Gerät auf maximale Empfindlichkeit, indem Sie es in die Luft halten und die Kalibrierungs-Taste (10) drücken oder legen Sie das Gerät flach auf eine beliebige Oberfläche, um die automatische Kalibrierung durchzuführen. Die Kalibrierung in der Luft stellt sicher, dass sich das Gerät nicht in der Nähe von möglichen Metallen befindet. Legen Sie das Gerät flach auf die Oberfläche, die Sie scannen möchten. Bewegen Sie den Detektor langsam über die Oberfläche in der Richtung, die Sie scannen möchten. Markieren Sie mit der mittleren Markierung (1) den Punkt mit den meisten Balken der Anzeige Signalstärke (15) auf dem Display (das Gerät gibt außerdem einen stetigen Signalton von sich). Bewegen Sie das Gerät weiter in dieselbe Richtung, bis die Balken der Anzeige Signalstärke abnehmen. Bewegen Sie das Gerät nun in die entgegengesetzte Richtung und markieren Sie den Punkt, an dem die Balken der Anzeige Signalstärke am vollsten sind. Der Mittelpunkt zwischen den beiden Markierungen ist der Mittelpunkt eines Metallobjekts.

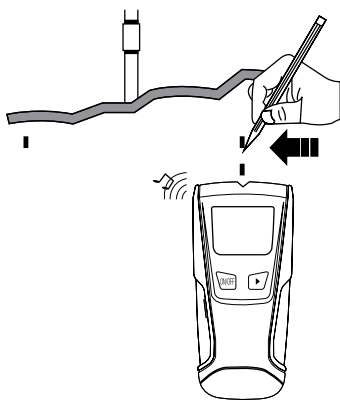

Um die Lage des Metallobjekts genauer zu erkennen, verringern Sie die Empfindlichkeit des Geräts, indem Sie es innerhalb der beiden zuvor markierten Punkte kalibrieren. Die Kalibrierung auf der Oberfläche mit erkanntem Metall verringert die Empfindlichkeit und engt den Suchbereich ein. Nachdem die Kalibrierung abgeschlossen ist, wiederholen Sie die oben genannten Schritte innerhalb der beiden zuvor markierten Punkte. Sie können die Empfindlichkeit des Geräts mehrfach verringern, um den Suchbereich noch weiter einzugrenzen und die Kanten eines Metallobjekts mit größerer Genauigkeit zu lokalisieren.

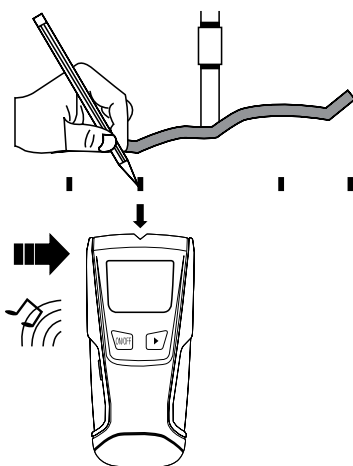

Alarm bei spannungsführenden Leitungen

Das Gerät kann AC-Kabel in einer Tiefe von 51 mm (2 Zoll) aufspüren, wenn Sie in den Modi Bolzen oder Metall scannen. Wenn stromführende AC-Spannung erkannt wird, erscheint das Symbol AC-Verdrahtungswarnung (5) auf dem Display.

Die Erkennung von stromführenden Leitungen funktioniert erst ab einer Tiefe von 2 Zoll (51 mm) ab der gescannten Oberfläche. In Beton eingebettete, hinter Sperrholz oder metallischen Wandverkleidungen verlegte Leitungen werden nur sehr eingeschränkt oder gar nicht erkannt.

AC-Verdrahtungsmodus

Drücken Sie die Modus-Taste (9), um den AC-Verdrahtungsmodus auszuwählen. Die Empfindlichkeit des Geräts kann auch in diesem Modus eingestellt werden, so dass die Erkennung spannungsführender Verdrahtungen wie oben im Abschnitt "Metallmodus" beschrieben erfolgt.

Technische Daten

Maximale Erkennungstiefe	Stromführender Draht: 51 mm (2 Zoll) Metall: 60 mm (2½ Zoll) Holz-/Metallbolzen: 25 mm (1 Zoll), 38 mm (1½ Zoll)
Akustischer Alarm	+
Leuchtwarnung	+
Umgebungstemperatur	0... +40 °C (Betrieb), -10... +50 °C (Lagerung)
Stromversorgung	1 Stk. 9 V Batterie

Der Hersteller behält sich das Recht vor, ohne Vorankündigung Änderungen an der Produktpalette und den technischen Daten vorzunehmen.

Pflege und Wartung

Verlassen Sie sich nicht ausschließlich auf den Detektor, um Gegenstände hinter gescannten Oberflächen zu lokalisieren. Gehen Sie nicht davon aus, dass sich in einer Wand keine stromführenden Kabel befinden. Seien Sie immer vorsichtig beim Nageln, Schneiden oder Bohren in Wänden, Böden und Decken, die stromführende Kabel enthalten können. Kalibrieren Sie das Gerät in regelmäßigen Abständen. Versuchen Sie nicht, das Instrument aus irgendwelchem Grund selbst zu zerlegen. Wenden Sie sich für Reparaturen oder zur Reinigung an ein spezialisiertes Servicecenter vor Ort. Schützen Sie das Instrument vor plötzlichen Stößen und übermäßiger mechanischer Krafteinwirkung. Lagern Sie das Instrument an einem trockenen, kühlen Ort.

Verwenden Sie nur Zubehör und Ersatzteile für dieses Gerät, die den technischen Spezifikationen entsprechen. Versuchen Sie niemals, ein beschädigtes Gerät oder ein Gerät mit beschädigten elektrischen Teilen in Betrieb zu nehmen! **Wenn ein Teil des Geräts oder des Akkus verschluckt wird, suchen Sie sofort einen Arzt auf.**

Sicherheitshinweise zum Umgang mit Batterien

Immer die richtige, für den beabsichtigten Einsatz am besten geeignete Batteriegröße und -art erwerben. Stets alle Batterien gleichzeitig ersetzen. Alte und neue Batterien oder Batterien verschiedenen Typs nicht mischen. Batteriekontakte und Kontakte am Instrument vor Installation der Batterien reinigen. Beim Einlegen der Batterien auf korrekte Polung (+ und -) achten. Batterien entnehmen, wenn das Instrument für einen längeren Zeitraum nicht benutzt werden soll. Verbrauchte Batterien umgehend entnehmen. Batterien nicht kurzschließen, um Hitzeentwicklung, Auslaufen oder Explosionen zu vermeiden. Batterien dürfen nicht zum Wiederbeleben erwärmt werden. Batterien nicht öffnen. Instrumente nach Verwendung ausschalten. Batterien für Kinder unzugänglich aufbewahren, um Verschlucken, Ersticken und Vergiftungen zu vermeiden. Entsorgen Sie leere Batterien gemäß den einschlägigen Vorschriften.

Ermenrich Garantie

Produkte von Ermenrich mit Ausnahme von Zubehör haben eine **5-jährige Garantie** auf Material- und Verarbeitungsfehler. Für sämtliches Ermenrich-Zubehör gilt eine **2-jährige Garantie** ab Kaufdatum im Einzelhandel auf Material- und Verarbeitungsfehler. Die Garantie berechtigt in Ländern, in denen Levenhuk mit einer Niederlassung vertreten ist, zu Reparatur oder Austausch von Ermenrich-Produkten, sofern alle Garantiebedingungen erfüllt sind.

Für weitere Einzelheiten besuchen Sie bitte unsere Website: de.ermenrich.com

Bei Problemen mit der Garantie, oder wenn Sie Unterstützung bei der Verwendung Ihres Produkts benötigen, wenden Sie sich an die lokale Levenhuk-Niederlassung.

ES Detector de montantes Ermenrich Ping SM30

Lea atentamente las instrucciones de seguridad y la guía del usuario antes de utilizar este producto. **Mantener fuera del alcance de los niños.** Use el dispositivo solo como se especifica en la guía del usuario.

Primeros pasos

- Abra la tapa del compartimento de la pila (18) e inserte la pila en el sentido de polaridad correcto. Cierre la tapa.
- Presione el botón de encendido/apagado (8) para encender el dispositivo. Para cambiar la modalidad, presione el botón de modo (9).

Calibración

Coloque el instrumento en posición horizontal sobre cualquier superficie que no tenga montantes, metales ni cables eléctricos. Encienda el instrumento y seleccione la modalidad deseada. La calibración del dispositivo comenzará automáticamente. Una vez finalizada la calibración automática, el zumbador emitirá un pitido. Esto indica que la calibración se ha realizado correctamente. No mueva el instrumento hasta que finalice la calibración. Espere 3 segundos después de que finalice la calibración antes de usar el instrumento.

! Pulse el botón de calibración (10) para calibrar el dispositivo manualmente. La calibración se debe realizar cada vez que se selecciona una nueva modalidad de funcionamiento.

Aplicaciones

Detección de montantes

El instrumento puede explorar superficies en busca de montantes de madera o metal a una profundidad de 25 mm (1") y 38 mm (1½"). Para cambiar entre modos de funcionamiento, presione el botón de modo (9).

Elija la modalidad deseada y complete la calibración. Coloque el instrumento sobre la superficie que desee explorar. Mueva lentamente el detector por la superficie en la dirección que desee explorar. Cuando el instrumento detecta el borde de un montante, las barras de intensidad de la señal (15) comienzan a crecer. Mueva el instrumento en la dirección del indicador de flecha (11 o 13). Cuando el instrumento detecta el centro de un montante, se muestran todas las barras de intensidad de la señal y aparece el indicador central (16) en la parte inferior de la pantalla. Siga moviendo el instrumento en la misma dirección hasta que las barras de intensidad de la señal disminuyan y aparezca la otra flecha en la pantalla. Este punto indica el segundo borde del montante.

! Si recibe resultados de exploración erráticos, puede ser debido a humedad, humedad dentro de la cavidad de la pared o panel de yeso, o pintura o papel pintado aplicado recientemente que no se secó por completo.

! Al explorar yeso, cambie al modo de detección de metales para localizar las cabezas de los clavos en el listón de madera.

! Recuerde que los montantes normalmente se colocan con una separación entre ellos de 41 o 61 cm (16" o 24") y por lo general tienen 38 mm (1½") de ancho. Cualquier cosa diferente podría no ser un montante.

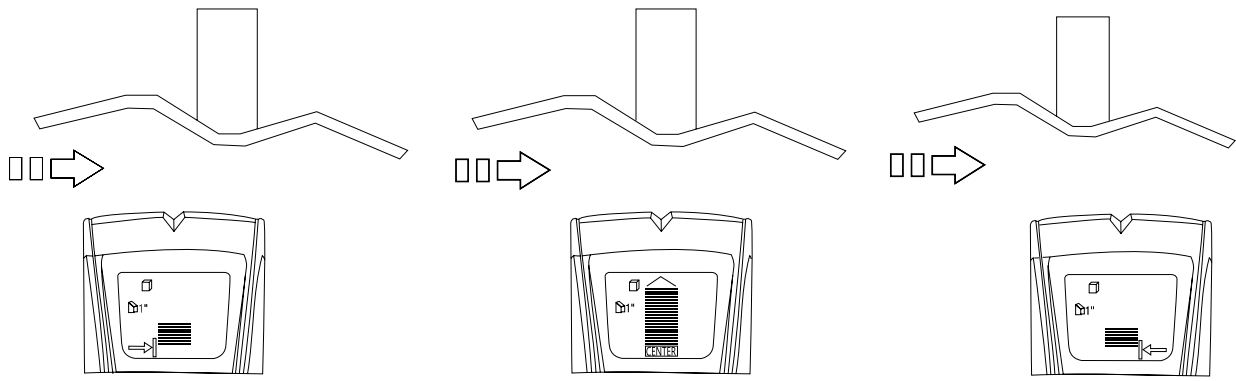

Detección de metales

Puede ajustar la sensibilidad del instrumento cuando lo utilice para detectar metales. La sensibilidad máxima es adecuada para realizar una rápida detección aproximada de un objeto metálico, mientras que una sensibilidad reducida reduce el área de búsqueda y proporciona una ubicación más precisa del objeto.

Presione el botón de modo (9) para seleccionar el modo de detección de metales. Para ajustar la sensibilidad del instrumento a su valor máximo, sosténgalo en el aire y presione el botón de calibración (10), o colóquelo en posición horizontal sobre cualquier superficie para que se calibre automáticamente. La calibración en el aire asegura que el instrumento esté alejado de cualquier metal posible. Coloque el instrumento sobre la superficie que desee explorar. Mueva lentamente el detector por la superficie en la dirección que desee explorar. Use la marca central (1) para marcar el punto para el que se visualizan la mayoría de las barras de intensidad de la señal (15) en la pantalla (en ese punto el instrumento emitirá un pitido constante). Mueva el instrumento en la misma dirección hasta que las barras de intensidad de la señal disminuyan. Comience a mover el instrumento en la dirección opuesta y marque el punto para el que muestre una mayor intensidad de la señal. El punto medio entre las dos marcas es el centro del objeto de metal.

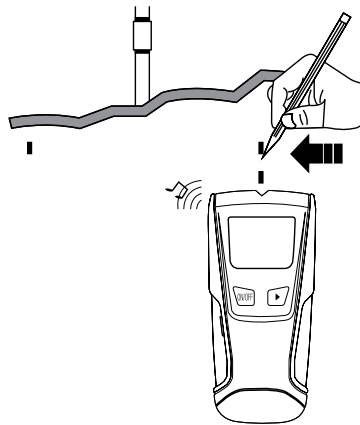

Para detectar con mayor precisión la ubicación del objeto metálico, reduzca la sensibilidad del instrumento calibrándolo dentro de los dos puntos marcados anteriormente. La calibración en la superficie con metal detectado reduce la sensibilidad y estrecha el área de búsqueda. Una vez completada la calibración, repita los pasos anteriores dentro de los dos puntos marcados anteriormente. Puede reducir la sensibilidad del instrumento varias veces para reducir aún más el área de búsqueda y localizar los bordes de un objeto metálico con mayor precisión.

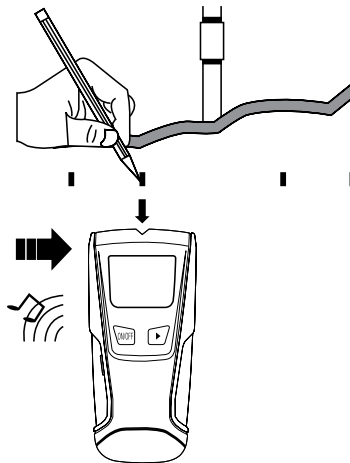

Alerta de cables con corriente

El instrumento puede detectar cables de corriente alterna a una profundidad de de 51 mm (2") en los modos de funcionamiento de detección de montantes o metales. Cuando se detecta corriente alterna, la pantalla muestra el ícono de alerta de cableado eléctrico (5).

- La detección de cables con corriente no funciona más allá de una profundidad de de 51 mm (2") con respecto a la superficie explorada. Los conductos encapsulados en hormigón, detrás de madera contrachapada o revestimientos metálicos de paredes provocarán una detección muy limitada y puede que no se detecten en absoluto.

Detección de corriente alterna

Presione el botón de modo (9) para seleccionar el modo de funcionamiento para la detección de cables con corriente. La sensibilidad del instrumento también se puede ajustar en este modo de funcionamiento, por lo que la detección de cables con corriente funciona como se describió anteriormente para la detección de metales.

Especificaciones

Profundidad de detección máxima	cable con tensión eléctrica: 51 mm (2") metal: 60 mm (2½") montantes de madera/metal: 25 mm (1"), 38 mm (1½")
Alerta sonora	+
Alerta de luz	+
Intervalo de temperaturas de funcionamiento	0... +40 °C (en funcionamiento), -10... +50 °C (almacenamiento)
Fuente de alimentación	1 pila 9 V

El fabricante se reserva el derecho de realizar cambios en la gama de productos y en las especificaciones sin previo aviso.

Cuidado y mantenimiento

No confíe exclusivamente en el detector para localizar elementos detrás de las superficies exploradas. No asuma que no hay cableado vivo dentro de una pared. Desconecte siempre la electricidad, el gas y el agua antes de explorar. Calibre el dispositivo con regularidad. No intente desmontar el instrumento usted mismo bajo ningún concepto. Si necesita repararlo o limpiarlo, contacte con el servicio técnico especializado que corresponda a su zona. Proteja el instrumento de impactos súbitos y de fuerza mecánica excesiva. Guarde el instrumento en un lugar seco y fresco. Utilice únicamente accesorios y repuestos para este dispositivo que cumplan con las especificaciones técnicas. ¡No intente nunca utilizar un dispositivo dañado o un dispositivo con componentes eléctricos dañados! **En caso de ingestión de componentes del dispositivo o de la pila, busque asistencia médica de inmediato.**

Instrucciones de seguridad para las pilas

Compre siempre las pilas del tamaño y grado indicado para el uso previsto. Reemplace siempre todas las pilas al mismo tiempo. No mezcle pilas viejas y nuevas, ni pilas de diferentes tipos. Limpie los contactos de las pilas y del instrumento antes de instalarlas. Asegúrese de instalar las pilas correctamente según su polaridad (+ y -). Quite las pilas si no va a utilizar el instrumento durante un periodo largo de tiempo. Retire lo antes posible las pilas agotadas. No cortocircuite nunca las pilas ya que podría aumentar su temperatura y podría provocar fugas o una explosión. Nunca caliente las pilas para intentar reavivarlas. No intente desmontar las pilas. Recuerde apagar el instrumento después de usarlo. Mantenga las pilas fuera del alcance de los niños para eliminar el riesgo de ingestión, asfixia o envenenamiento. Deseche las pilas usadas tal como lo indiquen las leyes de su país.

Garantía Ermenrich

Los productos de Ermenrich, excepto los accesorios, tienen una **garantía de 5 años** contra defectos en materiales y mano de obra. Todos los accesorios Ermenrich están garantizados contra defectos de materiales y de mano de obra durante **2 años** a partir de la fecha de compra. La garantía incluye la reparación o sustitución gratuita del producto Ermenrich en cualquier país en el que haya una oficina Levenhuk si se reúnen todas las condiciones de la garantía.

Para más detalles visite nuestra página web: es.ermenrich.com

En caso de problemas con la garantía o si necesita ayuda en el uso de su producto, contacte con su oficina de Levenhuk más cercana.

HU Ermenrich Ping SM30 falszkenner

A termék használata előtt figyelmesen olvassa végig a biztonsági utasításokat, valamint a használati útmutatót. **Tartsa gyermekektől elzárva.** Kizárólag a használati útmutatóban leírtak szerint használja az eszközt.

Első lépések

- Nyissa fel az elemtartó rekesz fedelét (18), azután – ügyelve a polaritási jelzésekre – helyezze be az elemet. Zárja le a fedelet.
- A készülék bekapcsolásához nyomja meg a Főkapcsoló gombot (8). Az üzemmód módosításához nyomja meg a üzemmód gombot (9).

Kalibrálás

Fektesse laposan a berendezést olyan felületre, amelyen nincsen semmilyen szegecs, fém vagy elektromos kábel. Kapcsolja be, majd válassza ki a kívánt üzemmódot. Az eszköz kalibrálása automatikusan elindul. Amikor az automatikus kalibrálás befejeződik, a hangjelző sípoló hangot ad. Ez a sikeres kalibrálást jelzi. Ne mozgassa az eszközt, amíg a kalibráció tart. A kalibrálás befejezését követően várjon 3 másodpercet, és csak ez után kezdje el használni a berendezést.

■ Nyomja meg a kalibrálás (10) gombot az eszköz manuális kalibrálásához. A kalibrálást minden egyes alkalommal el kell végezni, amikor új üzemmódot választ.

Használat

Csap-érzékelési mód

A készülékkel átvizsgálhatja a felületet 25 mm (1") és 38 mm (1½") mélységig fa és/vagy fém csapok után keresve. Az üzemmódok közötti váltáshoz nyomja meg az Üzem mód gombot (9).

Válassza ki a kívánt üzemmódot, majd hajtva végre a kalibrálást. Helyezze eszközt laposan a leolvasni kívánt felületre. Lassan mozgassa az érzékelőt a felületen abba az irányba, amit szeretne leolvasni. Amikor a készülék érzékeli a csap szélét, a jelerősségjelző sávok (15) erősödni kezdenek. Mozdassa tovább a készüléket a csap iránya jelzés (11 vagy 13) irányába. Amikor a készülék egy csap közepét érzékeli, az összes jelerősségjelző sáv megjelenik, és a képernyő alján megjelenik a középpontjelző (16). Mozdassa tovább a készüléket ugyanabba az irányba, amíg a jelerősségjelző sávok csökkenést mutatnak, és a másik nyíl megjelenik a képernyőn. Ez a pont jelzi a csap második szélét.

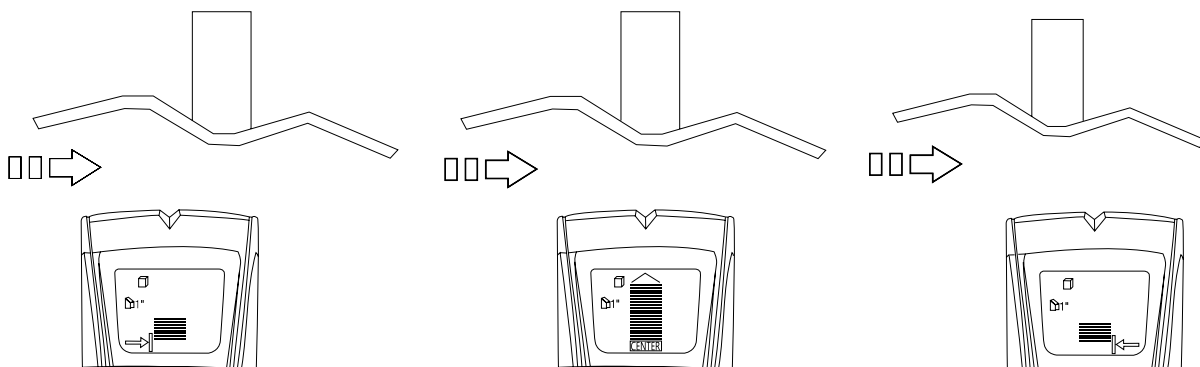

■ Hibás leolvasási eredmény a nedvességtartalom miatt fordulhat elő. A falüregben vagy gipszkartonban lévő pára, vagy esetleg olyan frissen festett fal vagy frissen felvitt tapéta eredményezi ezt, ami még nem száradt meg teljesen.

■ Vakolat páasztázásakor kapcsoljon át fémérzékelési módba, hogy megkeresse a szögfejeket a falécben.

■ Ne feledje, hogy a csapokat általában 41 vagy 61 cm (16" vagy 24") távolságra helyezik el egymástól, és általában 38 mm (1½") szélesek. Bármilyen eltérés előfordulhat, hogy nem csap.

Fémérzékelési mód

Fémérzékelési módban beállíthatja a készülék érzékenységét. A maximális érzékenység ideális egy fémtárgy gyors, hozzávetőleges érzékeléséhez, míg a csökkentett érzékenység leszűkíti a keresési területet, és pontosabb helymeghatározást biztosít.

Nyomja meg az Üzem mód gombot (9) a fémérzékelési mód kiválasztásához. Kalibrálja a készüléket maximális érzékenységre úgy, hogy a levegőbe tartja azt, és megnyomja a Kalibrálás gombot (10), vagy fektesse laposan bármely felületre az eszközt az automatikus kalibráláshoz. A levegőben történő kalibrálás biztosítja, hogy a készülék távol legyen az esetleges fémtől. Helyezze eszközt laposan a leolvasni kívánt felületre. Lassan mozgassa az érzékelőt a felületen abba az irányba, amit szeretne leolvasni. A közép jelzéssel (1) jelölje meg a képernyőn azt a pontot, ahol a legtöbb jelerősségjelző sáv van (15) (a készülék folyamatosan csipogni fog). Mozdassa tovább a készüléket ugyanabba az irányba, amíg a jelerősségjelző sávok csökkenést mutatnak. Kezdje el mozgatni a készüléket az ellenkező irányba, és jelölje meg azt a pontot, ahol a jelerősségjelző sávok a legnagyobbak. A két jel közötti középpont egy fémtárgy közepe.

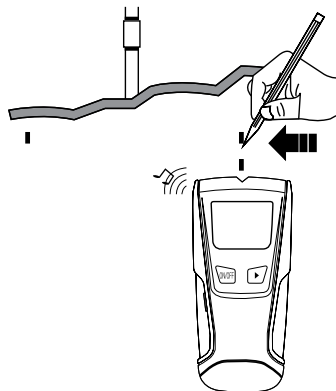

A fémtárgy helyének pontosabb érzékeléséhez csökkentse a készülék érzékenységét a korábban megjelölt két ponton belüli kalibrálással. Az észlelt fémet tartalmazó felületen történő kalibrálás csökkenti az érzékenységet és leszűkíti a keresési területet. A kalibrálás befejezése után ismételje meg a fent említett lépéseket a korábban megjelölt két ponton belül. A készülék érzékenységét többször is csökkentheti, hogy még jobban leszűkítse a keresési területet, és nagyobb pontossággal találja meg a fémtárgy széléit.

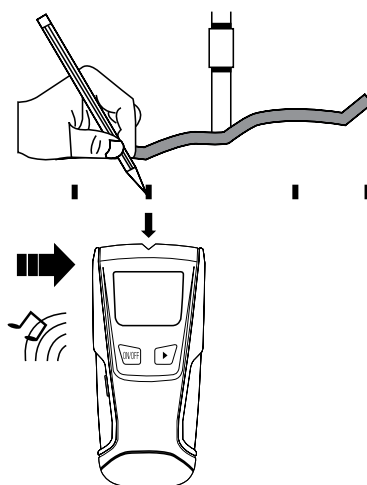

Élő vezetékre vonatkozó figyelmeztetés

A készülék 51 mm (2") mélységig képes észlelni a váltóáramú kábeleket, ha tartóléc- vagy fémmérzékelési módban pásztázik. Ha feszültség alatt álló váltakozó feszültséget észlel, a képernyőn megjelenik a váltakozó áramú (AC) vezetékekre figyelmeztető ikon (5).

Az élő vezeték észlelő funkció nem működik 2 hüvelyknél (51 mm) nagyobb mélységben (a leolvasott felület felszínétől számítva). A betonba ágyazott, rétegelt lemez vagy fémburkolat mögött található vezetékeket alig, vagy egyáltalán nem képes észlelni az eszköz.

AC-pásztázási mód

Nyomja meg az Üzem mód gombot (9) a feszültség alatt álló vezetékekhez alkalmas érzékelési mód kiválasztásához. A készülék érzékenysége ebben az üzemmódban is beállítható, vagyis a feszültség alatt álló vezetékek észlelése a "Fémérzékelési mód" szakaszban leírtak szerint történik.

Műszaki adatok

Max. észlelési mélység	feszültség alatti vezeték: 51 mm (2") fém: 60 mm (2½") fa/fém csapok: 25 mm (1"), 38 mm (1½")
Hangriasztás	+
Fény riasztás	+
Üzemi hőmérséklet-tartomány	0... +40 °C (üzemi), -10... +50 °C (tárolási)
Tápellátás	1 db 9 V elem

A gyártó fenntartja magának a jogot a termékkínálat és a műszaki paraméterek előzetes értesítés nélküli módosítására.

Ápolás és karbantartás

Ne hagyatkozzon kizárólag az érzékelőre a vizsgált felületek mögötti tárgyak megtalálásához. Sona ne feltételezze, hogy a falon belül nincs feszültség alatt álló vezeték. Minden esetben elővigyázatosan szögeljen, vágja vagy fúrja az ilyen falakat, padlókat vagy mennyezeteket, ahol feszültség alatti vezeték lehet. Rendszeresen kalibrálja a készüléket. Bármilyen legyen is az ok, semmiképpen ne kísérelje meg szétszerelni az eszközt. Ha az eszköz javításra vagy tisztításra szorul, akkor keresse fel vele a helyi szakszervizt. Óvja az eszközt a hirtelen behatásoktól és a hosszabb ideig tartó mechanikai erőktől. Száraz, hűvös helyen tárolja az eszközt. Kizárólag olyan tartozékokat vagy pótalkatrészeket alkalmazzon, amelyek a műszaki paramétereknek megfelelnek. A sérült, vagy sérült elektromos alkatrészű berendezést soha ne helyezze üzembe! **Ha az eszköz valamely alkatrészét vagy az elemét lenyelik, akkor kérjen, azonnal orvosi segítséget.**

Az elemekkel kapcsolatos biztonsági intézkedések

Mindig a felhasználásnak legmegfelelőbb méretű és fokozatú elemet vásárolja meg. Elemcsere során mindig az összes elemet egyszerre cserélje ki; ne keverje a régi elemeket a frissekkel, valamint a különböző típusú elemeket se keverje egymással össze. Az elemek behelyezése előtt tisztítsa meg az elemek és az eszköz egymással érintkező részeit. Győződjön meg róla, hogy az elemek a pólusokat tekintve is helyesen kerülnek az eszközbe (+ és -). Amennyiben az eszközt hosszabb ideig nem használja, akkor távolítsa el az elemeket. A lemerült elemeket azonnal távolítsa el. Soha ne zárja rövidre az elemeket, mivel így azok erősen felmelegedhetnek, szivárogni kezhetnek vagy felrobbanhatnak. Az elemek élettartamának megnöveléséhez soha ne kísérelje meg felmelegíteni azokat. Ne bontsa meg az akkumulátorokat. Használat után ne felejtse el kikapcsolni az eszközt. Az elemeket tartsa gyermekektől távol, megelőzve ezzel a lenyelés, fulladás és mérgezés veszélyét. A használt elemeket az Ön országában érvényben lévő jogszabályoknak megfelelően adhatja le.

Ermenrich szavatosság

Az Ermenrich termékekre, a hozzátartozó kiegészítők kivételével, **5 év szavatosságot** biztosítunk anyag- és/vagy gyártási hibákra. Az Ermenrich-kiegészítőkhöz a Levenhuk-vállalat a kiskereskedelmi vásárlás napjától számított **2 évig** érvényes szavatosságot nyújt az anyaghibák és/vagy a gyártási hibák vonatkozásában. Ha minden szavatossági feltétel teljesül, akkor a szavatosság értelmében bármely olyan országban kérheti az Ermenrich termék díjmentes javíttatását vagy cseréjét, ahol a Levenhuk vállalat fiókirodát üzemeltet.

További részletekért látogasson el weboldalunkra: hu.ermenrich.com

Amennyiben garanciális probléma lépne fel vagy további segítségre van szüksége a termék használatát illetően, akkor vegye fel a kapcsolatot a helyi Levenhuk üzlettel.

IT Rilevatore di montanti Ermenrich Ping SM30

Leggere attentamente le istruzioni relative alla sicurezza e la guida all'utilizzo prima di usare questo prodotto. **Tenere lontano dai bambini.** Usare il dispositivo solamente per gli scopi specificati nella guida all'utilizzo.

Guida introduttiva

- Aprire lo sportello dello scomparto batterie (18) e inserire la batteria come indicato dai simboli di polarità. Chiudere lo sportello.
- Premere il pulsante di alimentazione (8) per accendere il dispositivo. Per cambiare modalità, premere il pulsante modalità (9).

Calibrazione

Posizionare lo strumento parallelo a una superficie priva di montanti, elementi metallici e cavi elettrici. Accendere lo strumento e selezionare la modalità desiderata. La calibrazione del dispositivo inizierà automaticamente. Quando la calibrazione automatica è completata, il cicalino emetterà un suono. Il suono indica l'avvenuta calibrazione. Non spostare il dispositivo finché la calibrazione non sarà stata completata. Attendere 3 secondi dalla fine della calibrazione prima di usare lo strumento.

■ Premere il pulsante di calibrazione (10) per calibrare manualmente il dispositivo. La calibrazione deve essere ripetuta ogni volta che viene selezionata una nuova modalità.

Utilizzo

Modalità di rilevazione dei montanti

Lo strumento può scansionare la superficie alla ricerca di montanti in legno o metallo a profondità di 25 mm (1") e 38 mm (1½"). Per passare da una modalità all'altra, premere il pulsante modalità (9).

Scegliere la modalità desiderata e completare la calibrazione. Posizionare il dispositivo parallelo alla superficie che si desidera scansionare. Muovere lentamente il rilevatore lungo la superficie, nella direzione che si desidera scansionare. Quando lo strumento rileva il margine di un montante, le barre che indicano la potenza del segnale (15) iniziano ad aumentare. Continuare a muovere lo strumento nella direzione indicata dalla freccia (11 o 13). Quando lo strumento rileva il centro di un montante, tutte le barre che indicano la potenza del segnale risultano visibili e nella parte bassa dello schermo compare l'indicatore centrale (16). Continuare a muovere lo strumento nella stessa direzione finché le barre che indicano la potenza del segnale non saranno diminuite e finché sullo schermo non comparirà la freccia in direzione opposta. Questo punto indica il secondo margine del montante.

■ La presenza di umidità potrebbe causare risultati delle scansioni poco affidabili; con umidità si intende quella eventualmente presente nelle cavità dei muri o delle pareti in cartongesso, oppure intrappolata nella carta da parati incollata da poco o in mani di vernice non ancora completamente asciutte.

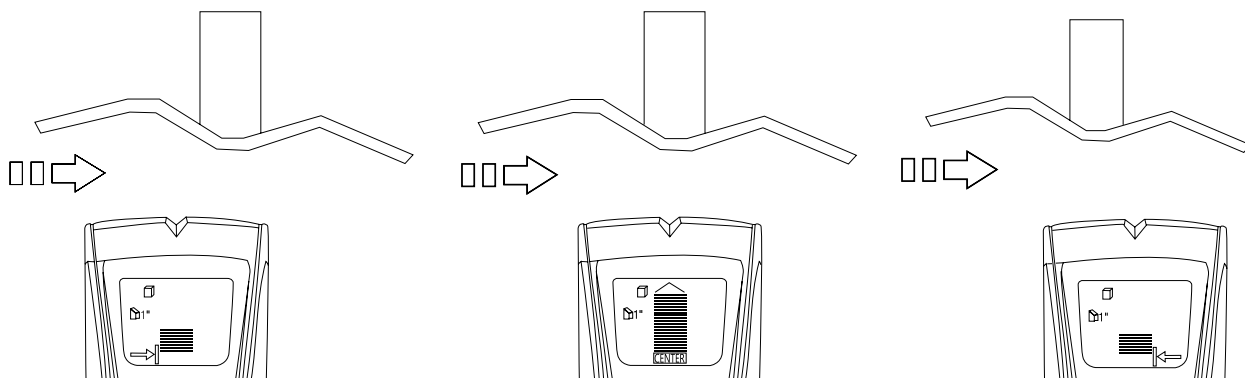

■ Quando si scansiona una parete in legno intonacato, passare alla modalità di rilevazione del metallo per localizzare le teste dei chiodi piantati nei listelli di legno.

Si tenga presente che i montanti sono tipicamente piazzati a intervalli di 41 cm (16") o 61 cm (24") e hanno generalmente una larghezza di 38 mm (1½"). Qualsiasi oggetto rilevato che non corrisponde a questi parametri potrebbe non essere un montante.

Modalità di rilevazione del metallo

È possibile regolare la sensibilità dello strumento in modalità di rilevazione del metallo. La sensibilità massima è l'ideale per la rilevazione rapida e approssimata di un oggetto in metallo, mentre una sensibilità ridotta restringe l'area di ricerca e fornisce una posizione più precisa dell'oggetto in questione.

Premere il pulsante modalità (9) per selezionare la modalità di rilevazione del metallo. Calibrare la sensibilità massima dello strumento tenendolo sollevato in aria e premendo il pulsante di calibrazione (10) oppure posizionando lo strumento parallelo a una superficie per la calibrazione automatica. La calibrazione in aria assicura che lo strumento sia lontano da qualsiasi oggetto in metallo. Posizionare il dispositivo parallelo alla superficie che si desidera scansionare. Muovere lentamente il rilevatore lungo la superficie, nella direzione che si desidera scansionare. Usare la tacca centrale (1) per marcare il punto della parete in cui si visualizza il maggior numero di barre che indicano la potenza del segnale (15) sullo schermo (lo strumento inizierà anche a emettere un segnale acustico costante). Continuare a muovere lo strumento nella stessa direzione finché le barre che indicano la potenza del segnale non saranno diminuite. Iniziare a muovere lo strumento in direzione opposta e marcare il punto in cui le barre che indicano la potenza del segnale raggiungono il massimo. Il punto intermedio tra i due punti marcati è il centro di un oggetto in metallo.

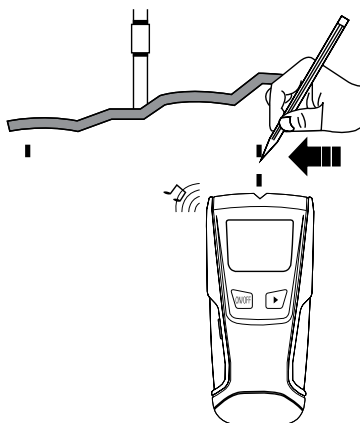

Per rilevare con maggiore precisione la posizione di un oggetto in metallo, ridurre la sensibilità dello strumento ricalibrandolo mentre è posizionato tra i due punti marcati. Effettuare la calibrazione sulla superficie in corrispondenza del metallo già rilevato riduce la sensibilità e restringe l'area di ricerca. Una volta completata la calibrazione, ripetere i passaggi appena illustrati spostando lo strumento tra i due punti marcati in precedenza. È possibile continuare a ridurre la sensibilità dello strumento, ripetendo più volte la procedura, per restringere ulteriormente l'area di ricerca e localizzare i margini dell'oggetto in metallo con maggiore accuratezza.

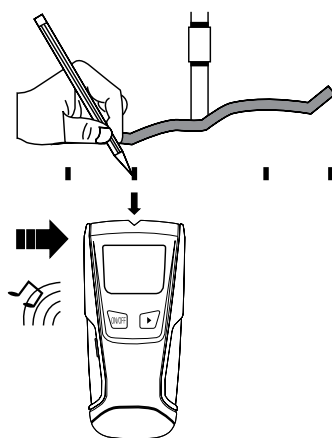

Avviso di cavo sotto tensione

Lo strumento è in grado di rilevare i cavi elettrici (AC) fino a una profondità di 51 mm (2") durante le scansioni in modalità di rilevazione del metallo o dei montanti. Quando è rilevata la presenza di cavi elettrici in corrente alternata (AC), sullo schermo appare l'icona avviso cavi elettrici AC (5).

Con questo strumento, il rilevamento dei cavi elettrici sotto tensione non è possibile per cavi posti a profondità superiori a 51 mm (2") dalla superficie scansionata. I cavi sotto tensione che passano dentro tubi rigidi racchiusi nel cemento, posizionati dietro a pannelli di compensato o dietro rivestimenti da parete metallici saranno rilevati con maggiore fatica o potrebbero non essere rilevati affatto.

Modalità di scansione AC

Premere il pulsante modalità (9) per selezionare la modalità di rilevazione dei cavi elettrici sotto tensione. La sensibilità dello strumento può essere regolata anche in questa modalità, quindi la rilevazione dei cavi elettrici sotto tensione procede come descritto precedentemente nella sezione "Modalità di rilevazione del metallo".

Specifiche

Massima profondità di rilevamento	cavo sotto tensione: 51 mm (2") metallo: 60 mm (2½") montanti in legno/metallo: 25 mm (1"), 38 mm (1½")
Allarme sonoro	+
Avviso luminoso	+
Intervallo di temperature d'esercizio	0... +40 °C (in funzione), -10... +50 °C (spento)
Alimentazione	1 batteria 9 V

Il produttore si riserva il diritto di apportare modifiche senza preavviso alla gamma di prodotti e alle specifiche.

Cura e manutenzione

Non affidarsi solamente al rilevatore per l'individuazione degli oggetti dietro alle superfici scansionate. Non dare mai per scontata l'assenza di cavi elettrici sotto tensione all'interno di un muro. È sempre necessario disattivare la connessione alla rete elettrica, staccare il gas e chiudere la valvola dell'acqua prima di effettuare una scansione. Calibrare il dispositivo con cadenza regolare. Non cercare per nessun motivo di smontare autonomamente l'apparecchio. Per qualsiasi intervento di riparazione e pulizia, contattare il centro di assistenza specializzato di zona. Proteggere l'apparecchio da urti improvvisi ed evitare che sia sottoposto a eccessiva forza meccanica. Conservare l'apparecchio in un luogo fresco e asciutto. Usare solamente accessori e ricambi che corrispondono alle specifiche tecniche riportate per questo strumento. Non tentare mai di adoperare uno strumento danneggiato o con componenti elettriche danneggiate! **In caso di ingestione di una parte dell'apparecchio o della batteria, consultare immediatamente un medico.**

Istruzioni di sicurezza per le batterie

Acquistare batterie di dimensione e tipo adeguati per l'uso di destinazione. Sostituire sempre tutte le batterie contemporaneamente, evitando accuratamente di mischiare batterie vecchie con batterie nuove oppure batterie di tipo differente. Prima della sostituzione, pulire i contatti della batteria e quelli dell'apparecchio. Assicurarsi che le batterie siano state inserite con la corretta polarità (+ e -). Se non si intende utilizzare l'apparecchio per lungo periodo, rimuovere le batterie. Rimuovere subito le batterie esaurite. Non cortocircuitare le batterie, perché ciò potrebbe provocare forte riscaldamento, perdita di liquido o esplosione. Non tentare di riattivare le batterie riscaldandole. Non disassemblare le batterie. Dopo l'utilizzo, non dimenticare di spegnere l'apparecchio. Per evitare il rischio di ingestione, soffocamento o intossicazione, tenere le batterie fuori dalla portata dei bambini. Disporre delle batterie esaurite secondo le norme vigenti nel proprio paese.

Garanzia Ermenrich

I prodotti Ermenrich, ad eccezione degli accessori, sono coperti da **5 anni di garanzia** per quanto riguarda i difetti di fabbricazione e dei materiali. Tutti gli accessori Ermenrich godono di una garanzia di **2 anni** a partire dalla data di acquisto per quanto riguarda i difetti di fabbricazione e dei materiali. La garanzia conferisce il diritto alla riparazione o sostituzione gratuite del prodotto Ermenrich in tutti i paesi in cui è presente una sede Levenhuk, a patto che tutte le condizioni di garanzia siano rispettate.

Per maggiori dettagli, visitare il nostro sito web: it.ermenrich.com

Per qualsiasi problema di garanzia o necessità di assistenza per l'utilizzo del prodotto, contattare la filiale Levenhuk di zona.

PL Detektor kołków Ermenrich Ping SM30

Przed użyciem tego produktu należy dokładnie zapoznać się z instrukcją bezpieczeństwa i instrukcją obsługi. **Przechowywać poza zasięgiem dzieci.** Używaj urządzenia tylko w sposób określony w instrukcji obsługi.

Pierwsze kroki

- Otwórz pokrywę komory baterii (18) i włóż baterię zgodnie z prawidłowymi oznaczeniami polaryzacji. Zamknij pokrywę.
- Naciśnij przycisk zasilania (8), aby włączyć urządzenie. Aby zmienić tryb, naciśnij przycisk trybu (9).

Kalibracja

Przyłóż przyrząd na płasko do dowolnej powierzchni wolnej od kołków, metalu oraz przewodów elektrycznych. Włącz przyrząd i wybierz żądany tryb. Kalibracja urządzenia rozpocznie się automatycznie. Gdy automatyczna kalibracja zostanie zakończona, zostanie wyemitowany sygnał dźwiękowy. Sygnalizuje to powodzenie kalibracji. Nie poruszaj przyrządu do czasu ukończenia kalibracji. Odczekaj 3 sekundy po ukończeniu kalibracji, zanim użyjesz przyrządu.

- Naciśnij przycisk kalibracji (10), aby ręcznie skalibrować urządzenie. Kalibrację należy wykonać po każdym wyborze nowego trybu.

Zastosowanie

Tryb wykrywania kołków

Urządzenie może skanować powierzchnię w poszukiwaniu drewnianych i/lub metalowych kołków na głębokości 25 mm (1") i 38 mm (1½"). Aby zmienić tryby, należy nacisnąć przycisk trybu (9).

Wybierz żądany tryb i ukończ kalibrację. Przyłóż przyrząd na płasko do powierzchni, którą chcesz sprawdzić. Powoli przesunij detektor po powierzchni w kierunku, w którym chcesz przeprowadzić wykrywanie. Gdy urządzenie wykryje krawędź kołka, wskaźnik mocy sygnału (15) zacznie rosnąć. Przesuwaj urządzenie w kierunku wskaźnika kierunku kołka (11 lub 13). Gdy urządzenie wykryje środek kołka, widoczna będzie maksymalna wartość wskaźnika mocy sygnału, a na dole ekranu wyświetlone zostanie wskaźnik środka (16). Przesuwaj urządzenie w tym samym kierunku, aż wartość wskaźnika mocy sygnału zacznie spadać, a na ekranie pojawi się druga strzałka. Ten punkt wskazuje drugą krawędź kołka.

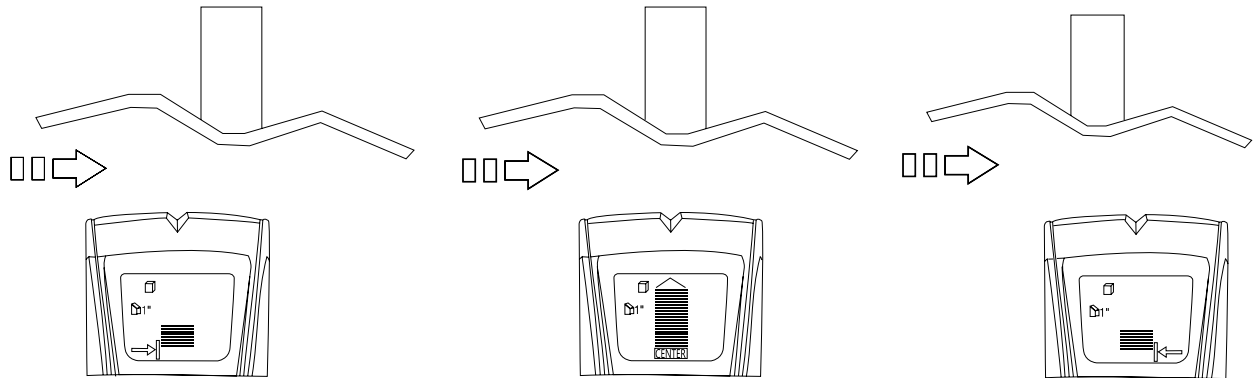

- W przypadku otrzymywania niespójnych wyników skanowania może to być spowodowane wilgocią na powierzchni lub w zagłębieniach w ścianie lub płycie gipsowej. Przyczyną może być również niewyschnięta do końca farba lub tapeta.
- W przypadku skanowania tynku włącz tryb wykrywania metali, aby zlokalizować główki gwoździ w drewnianej listwie.
- Należy pamiętać, że kołki są zazwyczaj zlokalizowane w odległości 41 cm lub 61 cm (16" or 24") od siebie i mają zwykle szerokość 38 mm (1½"). Inne wykryte elementy mogą nie być kołkami.

Tryb wykrywania metali

Czułość urządzenia można regulować w trybie wykrywania metali. Maksymalna czułość doskonale nadaje się do szybkiego przybliżonego wykrywania metalowych obiektów, a ograniczona czułość zawęża obszar wyszukiwania i wskazuje bardziej precyzyjną lokalizację obiektu.

Naciśnij przycisk trybu (9), aby wybrać tryb wykrywania metali. Skalibruj urządzenie do maksymalnej czułości, trzymając je w powietrzu i naciskając przycisk kalibracji (10) lub rzyłóż przyrząd na płasko do dowolnej powierzchni, aby uruchomić automatyczną kalibrację. Kalibracja w powietrzu daje pewność, że urządzenie jest oddalone od metalowych obiektów. Przyłóż przyrząd na płasko do powierzchni, którą chcesz sprawdzić. Powoli przesunij detektor po powierzchni w kierunku, w którym chcesz przeprowadzić wykrywanie. Użyj znacznika środka (1), aby wyznaczyć punkt, w którym wskaźnik mocy sygnału (15) wskazuje najwyższą wartość na ekranie (urządzenie będzie również emitować równomierny sygnał dźwiękowy). Przesuwaj urządzenie w tym samym kierunku, aż wartość wskaźnika mocy sygnału spadnie. Zaczynaj przesuwac urządzenie w przeciwnym kierunku i oznacz punkt, w którym wartość wskaźnika mocy jest najwyższa. Punkt środkowy pomiędzy dwoma oznaczeniami wyznacza środek metalowego obiektu.

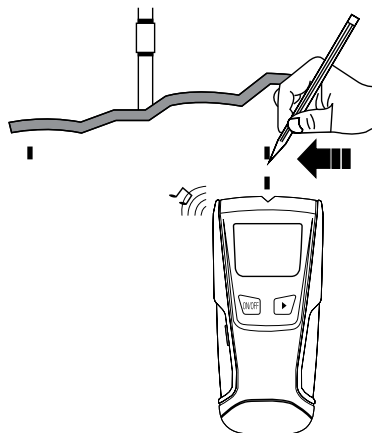

Aby z większą dokładnością wykryć lokalizację metalowego obiektu, należy zmniejszyć czułość urządzenia, kalibrując je w granicach dwóch wcześniej wyznaczonych punktów. Kalibracja na powierzchni po wykryciu metalu ogranicza czułość i zawęża obszar wyszukiwania. Po ukończeniu tej kalibracji należy powtórzyć wyżej wymienione kroki w granicach dwóch wcześniej wyznaczonych punktów. Czułość urządzenia można zmniejszać wielokrotnie, aby dodatkowo zawęzić obszar wyszukiwania i zlokalizować krawędzie metalowego obiektu z większą dokładnością.

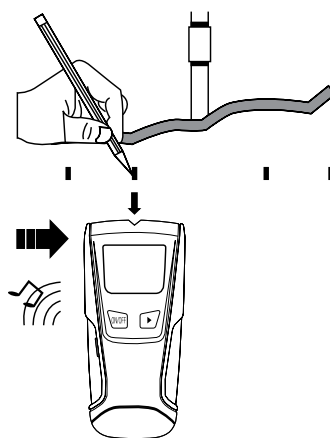

Ostrzeżenie o przewodach pod napięciem

Podczas skanowania w trybie wykrywania kołków lub metali urządzenie może wykrywać przewody sieciowe na głębokości 51 mm (2"). Po wykryciu przewodów pod napięciem na ekranie pojawi się ikona ostrzeżenia o przewodach sieciowych (5).

Funkcja wykrywania przewodów pod napięciem nie będzie działać powyżej głębokości 51 mm (2") względem badanej powierzchni. Przewody zalane betonem, zamocowane za płytą ze sklejki lub za metalowymi okładzinami ścian będą wykrywane w bardzo ograniczonym zakresie lub mogą nie być wykrywane wcale.

Tryb skanowania przewodów sieciowych

Naciśnij przycisk trybu (9), aby wybrać tryb wykrywania przewodów sieciowych. W tym trybie również można regulować czułość urządzenia, a wykrywanie przewodów pod napięciem przebiega tak, jak opisano w części "Tryb wykrywania metali".

Dane techniczne

Maksymalna głębokość wykrywania	przewód pod napięciem: 51 mm (2") metal: 60 mm (2 1/2") drewniane/metalowe kołki: 25 mm (1"), 38 mm (1 1/2")
Alarm dźwiękowy	+
Alarm świetlny	+
Zakres temperatury pracy	0... +40 °C (praca), -10... +50 °C (przechowywanie)
Zasilanie	1 szt. bateria 9 V

Producent zastrzega sobie prawo wprowadzenia zmian w ofercie produktów i specyfikacjach bez uprzedniego powiadomienia.

Konserwacja i pielęgnacja

Lokalizując obiekty za skanowanymi powierzchniami, nie należy polegać wyłącznie na detektorze. Nie należy zakładać, że w ścianie nie ma przewodów pod napięciem. Zawsze należy zachować ostrożność podczas wbijania gwoździ, cięcia lub wiercenia w ścianach, podłogach i sufitach, w których może znajdować się okablowanie pod napięciem. Urządzenie należy regularnie kalibrować. Nie podejmuj prób samodzielnego demontażu urządzenia. W celu wszelkich napraw i czyszczenia skontaktuj się z punktem serwisowym. Chronić urządzenie przed upadkami z wysokości i działaniem nadmiernej siły mechanicznej. Przyrząd powinien być przechowywany w suchym, chłodnym miejscu. Należy używać wyłącznie akcesoriów i części zamiennych zgodnych ze specyfikacjami technicznymi tego urządzenia. Nie wolno używać uszkodzonego urządzenia ani urządzenia z uszkodzonymi elementami elektrycznymi! **W razie pošknięcia jakiegokolwiek części lub baterii należy natychmiast skontaktować się z lekarzem.**

Instrukcje dotyczące bezpiecznego obchodzenia się z bateriami

Należy używać baterii odpowiedniego typu i w odpowiednim rozmiarze. Należy wymieniać wszystkie baterie jednocześnie; nie należy łączyć starych i nowych baterii ani baterii różnych typów. Przed włożeniem baterii należy wyczyścić styki baterii i urządzenia. Podczas wkładania baterii należy zwracać uwagę na ich bieguny (znaki + i -). Jeśli sprzęt nie będzie używany przez dłuższy czas, należy wyjąć baterie. Zużyte baterie należy natychmiast wyjąć. Nie doprowadzać do zwarcia baterii, ponieważ wiąże się to z ryzykiem powstania wysokich temperatur, wycieku lub wybuchu. Nie ogrzewać baterii w celu przedłużenia czasu ich działania. Nie demontuj baterii. Należy pamiętać o wyłączeniu urządzenia po zakończeniu użytkowania. Baterie przechowywać w miejscu niedostępnym dla dzieci, aby uniknąć ryzyka pošknięcia, uduszenia lub zatrucia. Zużyte baterie należy utylizować zgodnie z obowiązującymi lokalnie przepisami.

Gwarancja Ermenrich

Produkty Ermenrich, z wyjątkiem dedykowanych do nich akcesoriów, mają **5-letnią gwarancję** na wady materiałowe i wykonawcze. Wszystkie akcesoria Ermenrich są wolne od wad materiałowych oraz wykonawczych i pozostaną takie przez **2 lata** od daty zakupu detalicznego. Levenhuk naprawi lub wymieni produkt w dowolnym kraju, w którym Levenhuk posiada swój oddział, o ile spełnione będą warunki gwarancji.

Więcej informacji na ten temat podano na stronie: pl.ermenrich.com

W przypadku wątpliwości związanych z gwarancją lub korzystaniem z produktu, proszę skontaktować się z lokalnym przedstawicielem Levenhuk

PT Detetor de parafusos Ermenrich Ping SM30

Leia atentamente as instruções de segurança e o manual do usuário antes de utilizar este produto. Mantenha afastado de crianças. Utilize o dispositivo apenas conforme especificado no manual do usuário.

Introdução

- Abra a tampa do compartimento das pilhas (18) e coloque a pilha de acordo com as marcas de polaridade corretas. Feche a tampa.
- Prima o botão de ligar/desligar (8) para ligar o dispositivo. Para mudar de modo, prima o botão de modos (9).

Calibração

Coloque o dispositivo diretamente sobre qualquer superfície plana sem parafusos, metal e cabos elétricos. Ligue o dispositivo e selecione o modo pretendido. A calibração do dispositivo começa automaticamente. Quando a calibração automática estiver concluída, o sinal sonoro emite um som. Este sinal sonoro indica uma calibração bem sucedida. Não mova o dispositivo enquanto a calibração não estiver concluída. Concluída a calibração, aguarde 3 segundos antes de utilizar o dispositivo.

- Prima o botão de calibração (10) para calibrar o dispositivo manualmente. A calibração tem de ser efetuada sempre que um novo modo é selecionado.

Utilização

Modo de deteção de parafusos

O dispositivo pode ler a superfície para detetar parafusos de madeira e/ou metal a uma profundidade de 25 mm (1") e 38 mm (1½"). Para mudar de modo, prima o botão de modos (9).

Escolha o modo pretendido e conclua a calibração. Coloque o dispositivo diretamente sobre a superfície plana cuja leitura pretende fazer. Mova lentamente o detetor, ao longo da superfície, na direção de leitura pretendida. Quando o dispositivo deteta a extremidade de um parafuso, as barras de força do sinal (15) começam a aumentar. Continue a mover o dispositivo na direção do indicador de seta (11 ou 13). Quando o dispositivo deteta o centro de um parafuso, todas as barras de força do sinal são mostradas e o indicador central (16) aparece na parte inferior do ecrã. Continue a mover o dispositivo na mesma direção até que as barras de força do sinal diminuam e a outra seta apareça no ecrã. Este ponto indica a segunda aresta do parafuso.

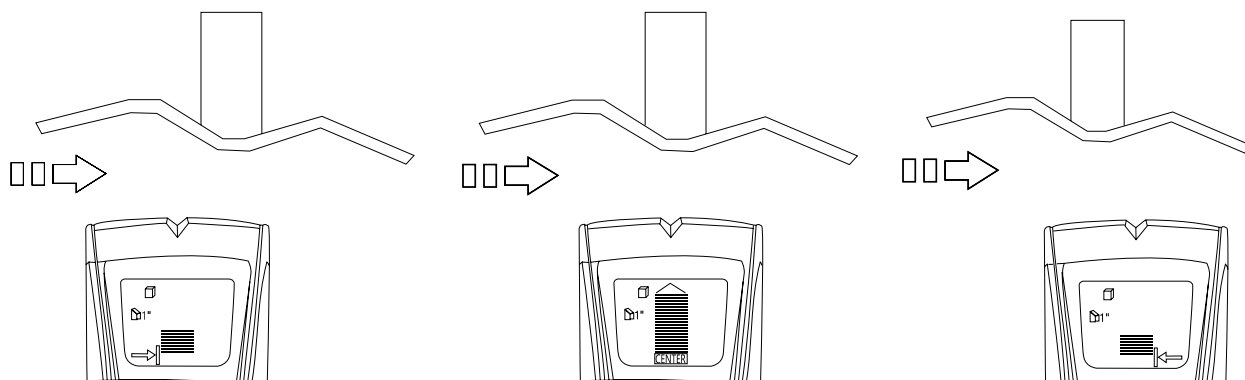

- Se estiver a receber resultados de leitura irregulares, pode ser por causa de humidade, humidade na cavidade da parede ou no drywall, ou tinta recentemente aplicada ou papel de parede que não esteja totalmente seco.

- Ao ler gesso, mude para o modo de deteção de metais para localizar as cabeças de prego na ripa de madeira.

- Lembre-se de que os parafusos são tipicamente colocados a 41 ou 61 cm (16" ou 24") de distância e têm geralmente 38 mm (1½") de largura. Qualquer tamanho diferente pode não ser um parafuso.

Modo de deteção de metais

Pode ajustar a sensibilidade do dispositivo no modo de deteção de metais. A sensibilidade máxima é ideal para uma deteção rápida aproximada de um objeto metálico, enquanto a sensibilidade reduzida limita a área de pesquisa e indica a localização mais precisa do mesmo.

Prima o botão de modos (9) para selecionar o modo de deteção de metais. calibre o dispositivo para a sensibilidade máxima, mantendo-o no ar e premindo o botão de calibração (10) ou coloque-o diretamente sobre qualquer superfície para a calibração automática. A calibração no ar assegura que o dispositivo está afastado de qualquer metal. Coloque o dispositivo diretamente sobre a superfície plana cuja leitura pretende fazer. Mova lentamente o detetor, ao longo da superfície, na direção de leitura pretendida. Utilize a marca central (1) para marcar o ponto em que a maioria das barras de força do sinal estão (15) no ecrã (o dispositivo também estará a apitar constantemente). Continue a mover o dispositivo na mesma direção até que as barras de força do sinal diminuam. Comece a mover o dispositivo na direção oposta e marque o ponto em que as barras de força do sinal estão no ponto máximo. O ponto médio entre as duas marcas é o centro de um objeto metálico.

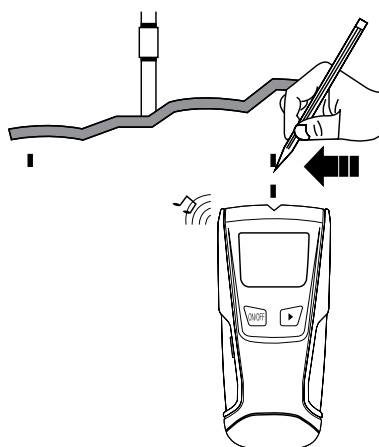

Para detetar mais precisamente a localização do objeto metálico, reduza a sensibilidade do dispositivo, calibrando-a nos dois pontos previamente marcados. Calibrar na superfície com metal detetado reduz a sensibilidade e restringe a área de pesquisa. Após a conclusão da calibração, repita os passos acima mencionados nos dois pontos previamente marcados. Pode reduzir a sensibilidade do dispositivo várias vezes para restringir ainda mais a área de pesquisa e localizar as extremidades de um objeto metálico com maior precisão.

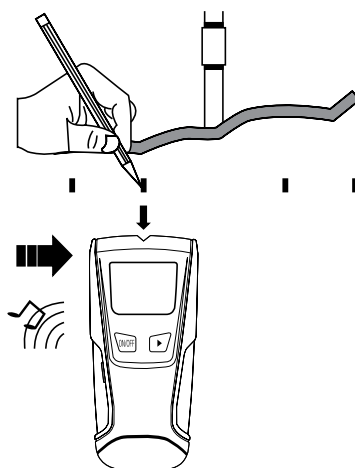

Alerta de cabo com corrente

O dispositivo pode detetar cabos de CA a uma profundidade de 51 mm (2") ao efetuar uma leitura nos modos de deteção de pernos ou de metais. Quando a tensão de CA ativa é detetada, o ícone de alerta de cablagem de CA (5) aparece no ecrã.

A deteção do cabo com corrente não funciona a uma profundidade superior a 51 mm (2") da superfície em que a leitura foi efetuada. As condutas envolvidas em betão, por trás de contraplacado ou de revestimentos metálicos de paredes, serão bastante difíceis de detetar e até podem não ser detetadas.

Modo de leitura de CA

Prima o botão de modos (9) para seleccionar o modo de deteção de cablagem ativa. A sensibilidade do dispositivo também pode ser ajustada neste modo, pelo que a deteção de cablagem ativa é descrita acima na secção "Modo de deteção de metais".

Especificações

Profundidade de deteção máxima	cabo elétrico com corrente: 51 mm (2") metal: 60 mm (2½") pernos de madeira/metal: 25 mm (1"), 38 mm (1½")
Alarme sonoro	+
Alerta luminoso	+
Intervalo de temperaturas de funcionamento	0... +40 °C (em funcionamento), -10... +50 °C (armazenamento)
Fonte de alimentação	1 pilha 9 V

O fabricante reserva-se o direito de efetuar alterações à gama de produtos e especificações sem aviso prévio.

Cuidado e manutenção

Não confie exclusivamente no detetor para localizar objetos por trás de superfícies lidas. Não presuma que não existem cabos elétricos com corrente dentro de uma parede. Tenha sempre cuidado quando pregar, cortar ou fizer furos em paredes, pavimentos e tetos que possam conter cabos elétricos com corrente. calibre o dispositivo regularmente. Não tente desmontar o dispositivo por conta própria, por qualquer motivo. Para fazer reparações e limpezas de qualquer tipo, entre em contato com o centro local de serviços especializados. Proteja o dispositivo de impactos súbitos e de força mecânica excessiva. Guarde o dispositivo num local seco e fresco. Utilize apenas acessórios e peças sobressalentes para este dispositivo que estejam em conformidade com as especificações técnicas. Nunca tente utilizar um dispositivo danificado ou um dispositivo com peças elétricas danificadas! Se uma parte do dispositivo ou a bateria for engolida, procure imediatamente assistência médica.

Instruções de segurança para as pilhas

Adquira sempre o tamanho e tipo de pilha corretos, os mais adequados para a utilização pretendida. Substitua sempre todo o conjunto de pilhas de uma só vez; tendo o cuidado de não misturar pilhas antigas com pilhas novas, ou pilhas de tipos diferentes. Limpe os contactos das pilhas e também os do dispositivo antes de colocar as pilhas. Certifique-se de que as pilhas estão corretamente instaladas no que respeita à polaridade (+ e -). Retire as pilhas do equipamento que não vai ser utilizado durante um período prolongado. Retire as pilhas usadas de imediato. Nunca coloque pilhas em curto-circuito porque pode originar temperaturas altas, fugas ou explosões. Nunca aqueça as pilhas para reanimá-las. Não desmonte as pilhas. Lembre-se de desligar os dispositivos após a utilização. Mantenha as pilhas fora do alcance das crianças, para evitar riscos de ingestão, asfixia ou intoxicação. Utilize as pilhas usadas conforme prescrito pelas leis do seu país.

Garantia Ermenrich

Os produtos Ermenrich, exceto seus acessórios, estão abrangidos por uma **garantia de 5 anos** contra defeitos de material e de fabrico. Todos os acessórios Ermenrich têm a garantia de isenção de defeitos de material e de fabrico durante **2 anos** a partir da data de compra a retalho. A garantia inclui o direito à reparação ou substituição gratuita do produto Ermenrich em qualquer país que tenha uma filial da Levenhuk, caso estejam reunidas todas as condições da garantia.

Para mais detalhes, visite o nosso web site: eu.ermenrich.com

Se surgirem problemas relacionados à garantia ou se for necessária assistência no uso do produto, contate a filial local da Levenhuk.

RU Детектор проводки Ermenrich Ping SM30

Перед использованием прибора необходимо внимательно прочесть инструкции по технике безопасности и инструкцию по эксплуатации. **Храните прибор в недоступном для детей месте.** Используйте прибор только согласно указаниям в инструкции по эксплуатации.

Начало работы

- Снимите крышку батарейного отсека (18), вставьте батарейку, соблюдая полярность. Закройте отсек.
- Нажмите кнопку питания (8), чтобы включить или выключить прибор. Чтобы переключить режим, нажмите кнопку режима (9).

Калибровка

Расположите прибор на поверхности. Убедитесь, что на этом участке нет деревянных или металлических конструкций или проводов. Включите прибор и выберите нужный режим. Калибровка прибора начнется автоматически. Когда автоматическая калибровка будет завершена, прибор издаст звуковой сигнал. Не перемещайте прибор до окончания калибровки. После окончания калибровки не используйте прибор в течение трех секунд.

▮ Чтобы откалибровать прибор вручную нажмите кнопку калибровки (10). Прибор необходимо калибровать при каждой смене режима.

Применение

Режим обнаружения деревянных/металлических конструкций

Прибор обнаруживает деревянные и (или) металлические конструкции на глубине 1" (25 мм) и 1½" (38 мм). Чтобы переключиться между режимами, нажмите кнопку режима (9).

Выберите нужный режим и проведите калибровку. Расположите прибор на поверхности, которую нужно проверить. Не отрывая прибор от поверхности, медленно перемещайте его в одном направлении. Когда прибор обнаружит конструкцию, сила сигнала (15) начнет расти. Ведите прибор по направлению стрелки (11 или 13).

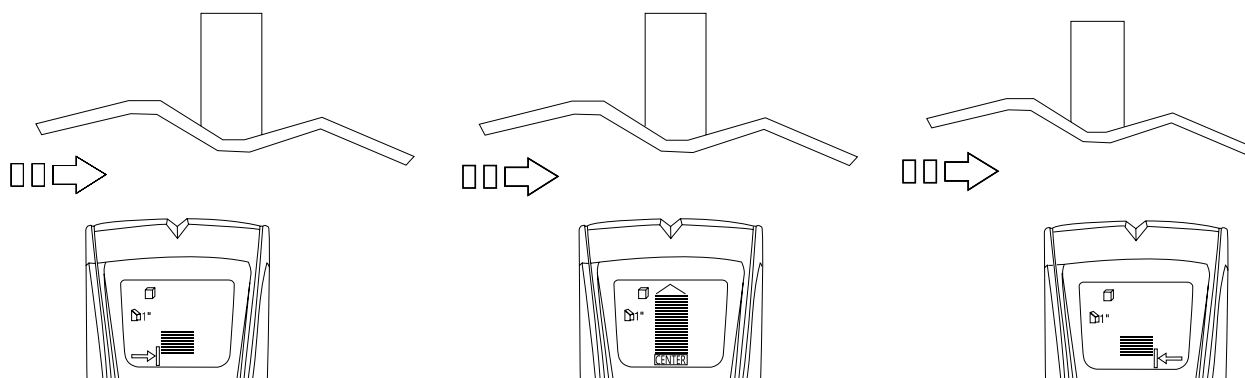

Когда прибор определит середину конструкции, уровень сигнала будет максимальным, а внизу на экране загорится индикатор центра конструкции (16). Перемещайте прибор в том же направлении, пока уровень сигнала не уменьшится и на экране не появится противоположная стрелка. Это будет означать границу искомой конструкции.

■ Влажность воздуха, сырость стен или гипсокартона, недавно нанесенная краска или не полностью высохшие обои могут исказить результаты измерений.

■ При сканировании штукатурки переключитесь на режим обнаружения металла. Так вы сможете обнаружить шляпки гвоздей, которыми прибиты рейки.

■ Помните, что искомые конструкции в ширину обычно около 1½" (38 мм) и расположены на расстоянии примерно 16" или 24" (41 или 61 см). Если обнаруженный элемент не отвечает этим параметрам, возможно, это не искомая конструкция.

Режим обнаружения металлов

В данном режиме можно настроить чувствительность прибора. Максимальная чувствительность идеально подходит для быстрого определения приблизительного нахождения объекта. В свою очередь сниженная чувствительность сужает область поиска и с более высокой точностью определяет местоположение искомого объекта.

Нажмите кнопку режима (9), чтобы выбрать режим обнаружения металлов. Откалибруйте прибор в воздухе, нажав кнопку калибровки (10), или расположите прибор на поверхности, чтобы начать автоматическую калибровку. Таким образом во время калибровки прибор находится вдали от любых металлических предметов, что гарантирует его максимальную чувствительность. Расположите прибор на поверхности, которую нужно проверить. Не отрывая прибор от поверхности, медленно перемещайте его в одном направлении. С помощью углубления вверх прибора (1) пометьте точку, в которой уровень сигнала (15) максимален (прибор также издаст звуковой сигнал). Перемещайте прибор в том же направлении, пока уровень сигнала не уменьшится. Теперь перемещайте прибор в противоположном направлении и снова отметьте точку, в которой уровень силы сигнала максимален. Середина металлического объекта, таким образом, расположена между отмеченными точками.

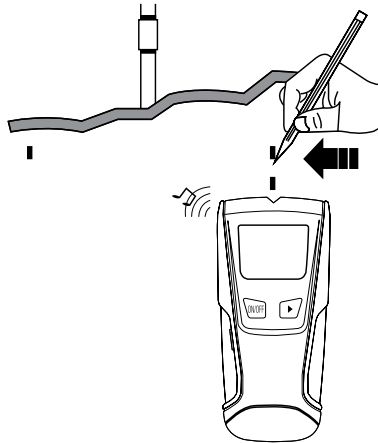

Чтобы определить местоположение металлического предмета более точно, необходимо снизить чувствительность прибора. Откалибруйте прибор на поверхности в пределах отмеченных ранее точек. Поскольку в этой части уже обнаружен металл, чувствительность прибора снизится, а область поиска сузится. После завершения калибровки повторите вышеописанный порядок действий в пределах отмеченных ранее точек. Для более точного определения местоположения металлического объекта чувствительность прибора можно уменьшать несколько раз.

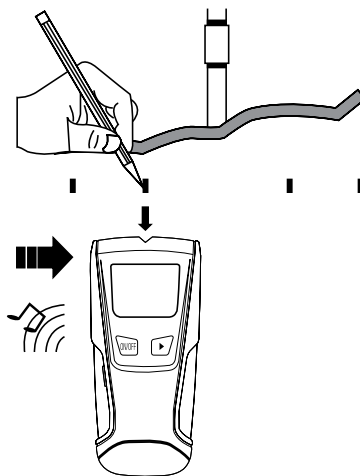

Предупреждение о наличии проводов под напряжением

Прибор может обнаруживать кабель на глубине 2" (51 мм) в обоих описанных выше режимах. В этом случае на экране загорится предупреждение о наличии проводов под напряжением (5).

■ Прибор не обнаруживает провода под напряжением на глубине более 2" (51 мм) от сканируемой поверхности. Если кабель проложен в бетоне или находится за фанерой или металлическими листами, прибор может выдать неточные результаты или не обнаружить проводку.

Режим обнаружения электропроводки

Нажмите кнопку режима (9), чтобы выбрать режим обнаружения проводов под напряжением. В этом режиме также можно настроить чувствительность прибора, поэтому для обнаружения проводов под напряжением применим порядок действий, описанный в разделе «Режим обнаружения металла».

Спецификация

Максимальная глубина обнаружения	провода под напряжением: 51 мм (2") металлы: 60 мм (2½") деревянные/металлические конструкции: 25 мм (1"), 38 мм (1½")
Звуковой сигнал	+
Световой сигнал	+
Диапазон рабочих температур	0... +40 °C (применение), -10... +50 °C (хранение)
Источник питания	1 шт. батарейка 9 В

Производитель оставляет за собой право вносить любые изменения в модельный ряд и технические характеристики или прекращать производство изделия без предварительного уведомления.

Уход и хранение

Не полагайтесь исключительно на детектор для обнаружения предметов за сканируемыми поверхностями. Обратите внимание на то, что кабели внутри стены могут быть под напряжением. Соблюдайте осторожность при забивании гвоздей, резке или сверлении стен, полов и потолков, в которых может находиться электропроводка. Регулярно калибруйте устройство. Не разбирайте прибор. Сервисные и ремонтные работы могут проводиться только в специализированном сервисном центре. Оберегайте прибор от резких ударов и чрезмерных механических воздействий. Храните прибор в сухом прохладном месте. Используйте только аксессуары и запасные детали, соответствующие техническим характеристикам прибора. Никогда не используйте поврежденное устройство или устройство с поврежденными электрическими деталями! **Если деталь прибора или элемент питания были проглочены, срочно обратитесь за медицинской помощью.**

Использование элементов питания

Всегда используйте элементы питания подходящего размера и соответствующего типа. При необходимости замены элементов питания меняйте сразу весь комплект, не смешивайте старые и новые элементы питания и не используйте элементы питания разных типов одновременно. Перед установкой элементов питания очистите контакты элементов и контакты в корпусе прибора. Устанавливайте элементы питания в соответствии с указанной полярностью (+ и -). Если прибор не используется длительное время, следует вынуть из него элементы питания. Оперативно вынимайте из прибора использованные элементы питания. Никогда не закорачивайте полюса элементов питания – это может привести к их перегреву, протечке или взрыву. Не пытайтесь нагревать элементы питания, чтобы восстановить их работоспособность. Не разбирайте элементы питания. Выключайте прибор после использования. Храните элементы питания в недоступном для детей месте, чтобы избежать риска их проглатывания, удушья или отравления. Утилизируйте использованные батарейки в соответствии с предписаниями закона.

Гарантия Ermenrich

Техника Ermenrich, за исключением аксессуаров, обеспечивается **пятилетней гарантией** со дня покупки. Компания Levenhuk гарантирует отсутствие дефектов в материалах конструкции и дефектов изготовления изделия. Продавец гарантирует соответствие качества приобретенного вами изделия Ermenrich требованиям технической документации при соблюдении потребителем условий и правил транспортировки, хранения и эксплуатации изделия. Срок гарантии на аксессуары – **6 (шесть) месяцев** со дня покупки.

Подробнее об условиях гарантийного обслуживания см. на сайте ermenrich.ru

По вопросам гарантийного обслуживания вы можете обратиться в ближайшее представительство компании Levenhuk.

TR Ermenrich Ping SM30 Dikme Dedektörü

Lütfen bu ürünü kullanmadan önce güvenlik talimatları ve kullanım kılavuzunu dikkatli bir şekilde okuyun. **Çocuklardan uzak tutun.** Cihazı yalnızca kullanım kılavuzunda belirtildiği şekilde kullanın.

Başlarken

- Pili bölmesi kapağını (18) açın ve pili doğru kutuplara göre yerleştirin. Kapağı kapatın.
- Cihazı açmak için Güç düğmesine (8) basın. Modu değiştirmek için Mod düğmesine (9) basın.

Kalibrasyon

Cihazı çivi, metal ve elektrik kabloları bulunmayan herhangi bir yüzeye düz bir şekilde yerleştirin. Cihazı açın ve istediğiniz modu seçin. Cihazın kalibrasyonu otomatik olarak başlatılır. Otomatik kalibrasyon tamamlandığında sesli ikaz ile bip sesi verilir. Bu, kalibrasyonun başarılı olduğunu gösterir. Kalibrasyon tamamlanana kadar cihazı hareket ettirmeyin. Cihazı kullanmadan önce, kalibrasyon tamamlandıktan sonra 3 saniye bekleyin.

■ Cihazı manuel olarak kalibre etmek için Kalibrasyon düğmesine (10) basın. Her yeni mod seçildiğinde kalibrasyon yapılmalıdır.

Kullanım

Saplama algılama modu

Cihaz, 1" (25 mm) ve 1½" (38 mm) derinlikte ahşap ve/veya metal saplamalar için yüzeyi tarayabilir. Modlar arasında geçiş yapmak için Mod düğmesine (9) basın.

İstediğiniz modu seçin ve kalibrasyonu tamamlayın. Cihazı, taramak istediğiniz yüzeye düz bir şekilde yerleştirin. Dedektörü taramak istediğiniz yönde, yüzey boyunca yavaşça hareket ettirin. Cihaz bir saplamanın kenarını algıladığında sinyal gücü çubukları (15) artmaya başlar. Cihazı ok göstergesi (11 veya 13) yönünde hareket ettirmeye devam edin. Cihaz bir saplamanın merkezini algıladığında, tüm sinyal gücü çubukları gösterilir ve ekranın alt tarafında merkez göstergesi (16) görünür. Sinyal gücü çubukları azalana ve diğer ok ekranda görünene kadar cihazı aynı yönde hareket ettirmeye devam edin. Bu nokta saplamanın ikinci kenarını gösterir.

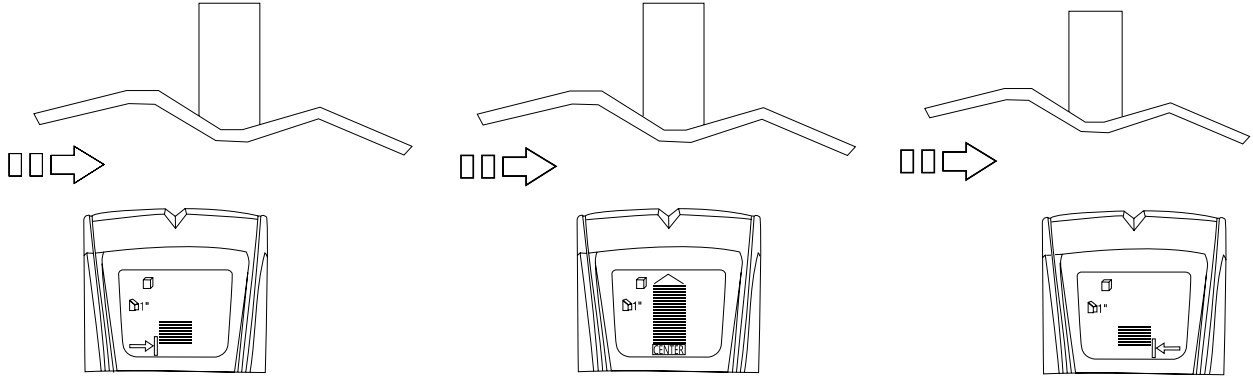

■ Düzensiz tarama sonuçları alıyorsanız, bunun nedeni nem, duvar boşluğu veya alçıpan içindeki nem veya yakın zamanda uygulanmış boya veya tamamen kurumamış duvar kağıdı olabilir.

■ Alçıyı tararken, ahşap çitadaki çivi başlarını bulmak için metal algılama moduna geçin.

■ Saplamaların tipik olarak 16" veya 24" (41 veya 61 cm) aralıklarla yerleştirildiğini ve genellikle 1½" (38 mm) genişliğinde olduğunu unutmayın. Farklı herhangi bir şey bir saplama olmayabilir.

Metal algılama modu

Cihazın hassasiyetini metal algılama modunda ayarlayabilirsiniz. Maksimum hassasiyet, metal bir nesnenin hızlı bir şekilde yaklaşık olarak algılanması için idealken, azaltılmış hassasiyet arama alanını daraltır ve nesnenin daha kesin konumunu verir. Metal algılama modunu seçmek için Mod düğmesine (9) basın. Cihazı havada tutarak ve Kalibrasyon düğmesine (10) basarak maksimum hassasiyete kalibre edin veya otomatik kalibrasyon için cihazı herhangi bir yüzeye düz bir şekilde yerleştirin. Havada kalibrasyon, cihazın olası herhangi bir metalden uzak olmasını sağlar. Cihazı, taramak istediğiniz yüzeye düz bir şekilde yerleştirin. Dedektörü taramak istediğiniz yönde, yüzey boyunca yavaşça hareket ettirin. Ekranda en fazla sinyal gücü çubuğunun (15) olduğu noktayı işaretlemek için merkez işaretini (1) kullanın (ayrıca cihaz sürekli bip sesi çıkarır). Sinyal gücü çubukları azalana kadar cihazı aynı yönde hareket ettirmeye devam edin. Cihazı ters yönde hareket ettirmeye başlayın ve sinyal gücü çubuklarının en dolu olduğu noktayı işaretleyin. İki işaret arasındaki orta nokta, metal bir nesnenin merkezidir.

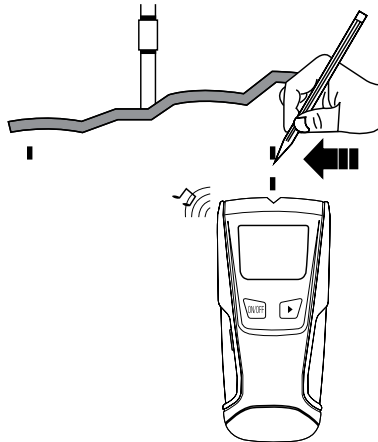

Metal nesnenin yerini daha kesin olarak tespit etmek için, önceden işaretlenmiş iki nokta içinde kalibre ederek cihazın hassasiyetini azaltın. Metal tespit edilen yüzeyde kalibrasyon yapmak hassasiyeti azaltır ve arama alanını daraltır. Kalibrasyon tamamlandıktan sonra, önceden işaretlenmiş iki nokta içinde yukarıda belirtilen adımları tekrarlayın. Arama alanını daha da daraltmak ve metal nesnenin kenarlarını daha doğru bir şekilde bulmak için cihazın hassasiyetini birkaç kez azaltabilirsiniz.

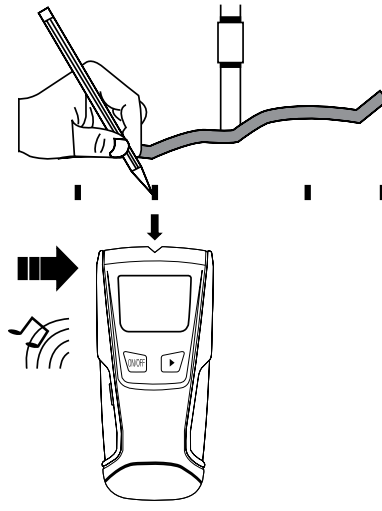

Akım taşıyan kablo alarmı

Cihaz, saplama veya metal algılama modlarında tarama yaparken 2" (51 mm) derinlikte AC kablolarını algılayabilir. Canlı AC gerilimi algılandığında, ekranda AC kablolama uyarı simgesi (5) belirecektir.

■ Akım taşıyan kablo tespiti, taranan yüzeyden 2" (51 mm) derinlikte çalışmayacaktır. Betonla kaplı, şeffaf kontrplak veya metal duvar kaplamalarının arkasındaki borular çok sınırlı algılanabilir veya hiç algılanmayabilir.

AC tarama modu

Canlı kablo algılama modunu seçmek için Mod düğmesine (9) basın. Cihazın hassasiyeti de bu modda ayarlanabilir, böylece akım kablosu algılama işlemi yukarıda "Metal algılama modu" bölümünde açıklandığı gibi gerçekleşir.

Teknik Özellikler

Maks. algılama derinliği	üzerinde elektrik bulunan kablo: 51 mm (2") metal: 60 mm (2½") ahşap/metal dikmeler: 25 mm (1"), 38 mm (1½")
Sesli ikaz	+
Işıklı ikaz	+
Çalışma sıcaklığı aralığı	0... +40 °C (çalışma), -10... +50 °C (depolama)
Güç kaynağı	1 adet 9 V pil

Üretici, ürün serisinde ve teknik özelliklerinde önceden bildirimde bulunmaksızın değişiklik yapma hakkını saklı tutar.

Bakım ve onarım

Taranan yüzeylerin arkasındaki cisimlerin yerini tespit etmede özellikle dedektöre güvenmeyin. Bir duvarın içerisinde üzerinde elektrik yükü bulunan kablo olmadığı varsayımında bulunmayın. Elektrik yükü olan kablo tesisatı barındırabileceklerinden duvar, zemin ve tavanlara çivi çakarken, kesim işlemi yaparken ya da matkapla delerken her zaman azami dikkat gösterin. Cihazı düzenli aralıklarla kalibre edin. Cihazı herhangi bir sebep için kendi başınıza sökmeye çalışmayın. Her tür onarım ve temizlik için lütfen yerel uzman servis merkeziniz ile iletişime geçin. Cihazı ani darbelere ve aşırı mekanik güçlere karşı koruyun. Cihazı kuru, serin bir yerde saklayın. Bu cihaz için yalnızca teknik özelliklere uygun aksesuarlar ve yedek parçalar kullanın. Hasarlı bir cihazı veya elektrikli parçaları hasar görmüş bir cihazı asla çalıştırmayı denemeyin! **Cihaz veya pilin bir parçası yutulduğu takdirde, hemen tıbbi yardım alınmalıdır.**

Pil güvenliği talimatları

Her zaman kullanım amacına en uygun olan boyut ve türden piller satın alın. Eski ve yeni piller ile farklı türlerden pilleri birbiriyle birlikte kullanmamaya özen göstererek pil setini her zaman tamamen değiştirin. Pilleri takmadan önce pil kontakları ile cihaz kontaklarını temizleyin. Pillerin kutuplar (+ ve -) açısından doğru bir biçimde takıldığından emin olun. Uzun süreyle kullanılmayacak ekipmanlardaki pilleri çıkarın. Kullanılmış pilleri derhal çıkarın. Aşırı ısınmaya, sızıntıya veya patlamaya neden olabileceğinden kesinlikle pillerde kısa devreye neden olmayın. Yeniden canlandırmak için kesinlikle pilleri ısıtmayın. Pilleri sökmeyin. Cihazı kullanım sonrasında kapatın. Yutma, boğulma veya zehirlenme riskini önlemek için pilleri çocukların erişemeyeceği bir yerde saklayın. Kullanılmış pilleri ülkenizin yasalarında belirtildiği şekilde değerlendirin.

Ermenrich Garantisi

Tüm Ermenrich ürünleri, aksesuarlar hariç olmak üzere, malzeme ve işçilik kaynaklı kusurlara karşı **5 yıl garantilidir**. Tüm Ermenrich aksesuarları, perakende satış yoluyla alınmasından sonra **2 yıl** boyunca malzeme ve işçilik kaynaklı kusurlara karşı garantilidir. Bu garanti sayesinde, tüm garanti koşulları sağlandığı takdirde, Levenhuk ofisi bulunan herhangi bir ülkede Ermenrich ürününüz için ücretsiz olarak onarım veya değişim yapabilirsiniz.

Ayrıntılı bilgi için web sitemizi ziyaret edebilirsiniz: eu.ermenrich.com

Garanti sorunları ortaya çıkarsa veya ürününüzü kullanırken yardıma ihtiyacınız olursa, yerel Levenhuk şubesi ile iletişime geçin.