

Ermenrich Ping SM40 Stud Detector

EN User Manual

BG Ръководство за потребителя

CZ Návod k použití

DE Bedienungsanleitung

ES Guía del usuario

HU Használati útmutató

IT Guida all'utilizzo

PL Instrukcja obsługi

PT Manual do usuário

RU Инструкция по эксплуатации

TR Kullanım kılavuzu



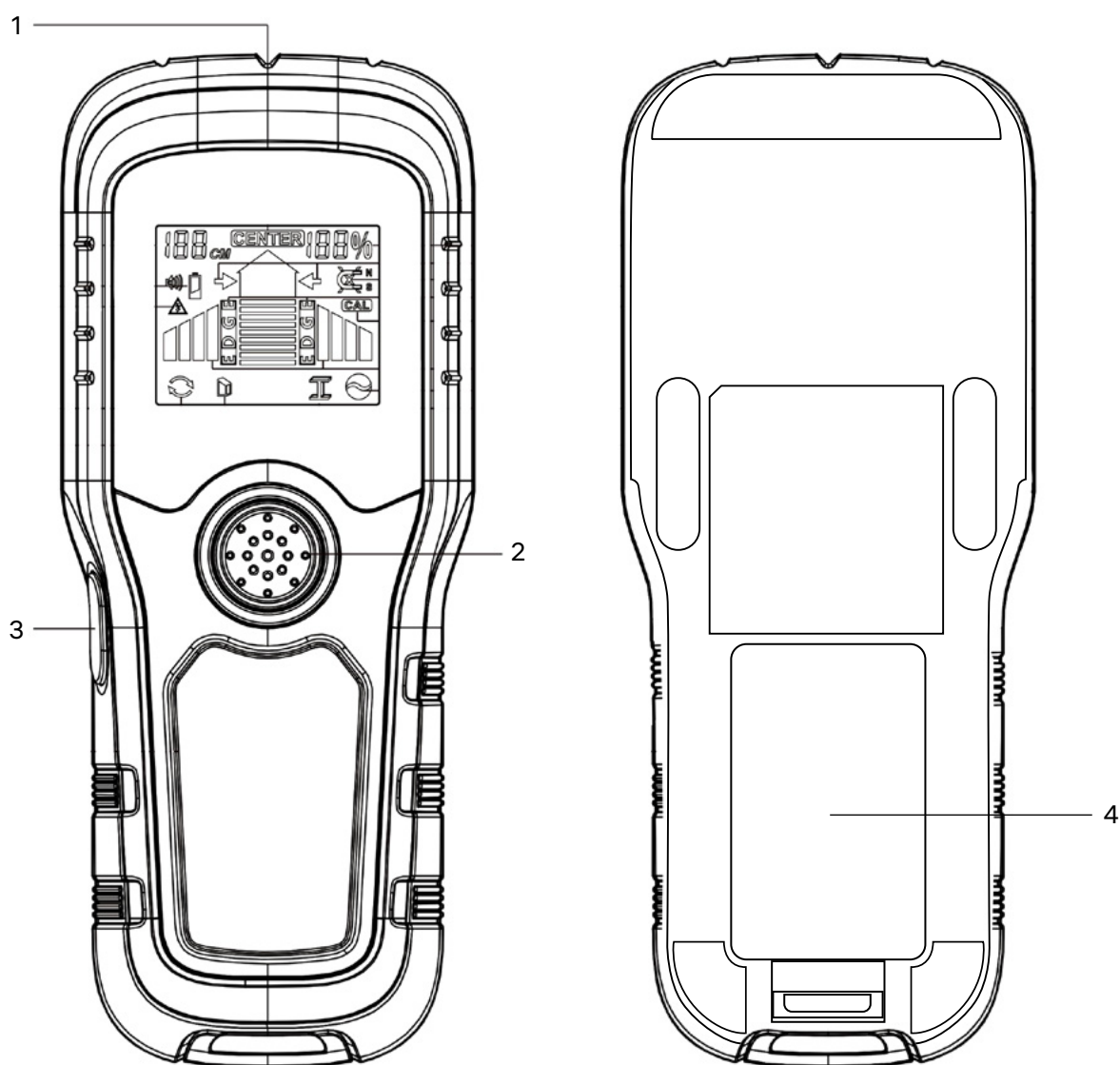

EN	BG	CZ	DE	ES	HU
1 Center mark	Знак за центъра	Středová značka	Mittlere Markierung	Marca central	Közép jelzés
2 Power button	Захранващ бутон	Tlačítko napájení	Netzschalter	Botón de encendido/apagado	Főkapcsoló gomb
3 Scan button	Бутон за сканиране	Tlačítko skenování	Scann-Taste	Botón de exploración	Vizsgálat gomb
4 Battery compartment cover	Капак на отделението на батерията	Kryt přihrádky pro baterie	Batteriefach-deckel	Tapa del compartimento de las pilas	Elemtartó rekesz Fedele

IT	PL	PT	RU	TR
1 Tacca centrale	Znacznik środka	Marca central	Отметка центра	Merkez işareti
2 Pulsante di alimentazione	Przycisk zasilania	Botão de ligar/desligar	Кнопка питания	Güç düğmesi
3 Pulsante scansione	Przycisk skanowania	Botão de leitura	Кнопка сканирования	Tarama düğmesi
4 Coperchio scomparto batteria	Pokrywa komory baterii	Tampa do compartimento da bateria	Крышка батарейного отсека	Pil bölmesi kapağı

EN Ermenrich Ping SM40 Stud Detector

Please carefully read the safety instructions and the user manual before using this product. Keep away from children. Use the device only as specified in the user manual.

The kit includes: stud detector, user manual, and warranty.

Getting started

- Open the battery compartment cover (4) and insert the battery according to the correct polarity. Close the cover.
- Press the Power button (2) to turn the device on or off. The device enters Auto scanning mode by default, and the  icon [6] appears on the display.

! Always turn the device off when working near electrical wires.

Display information

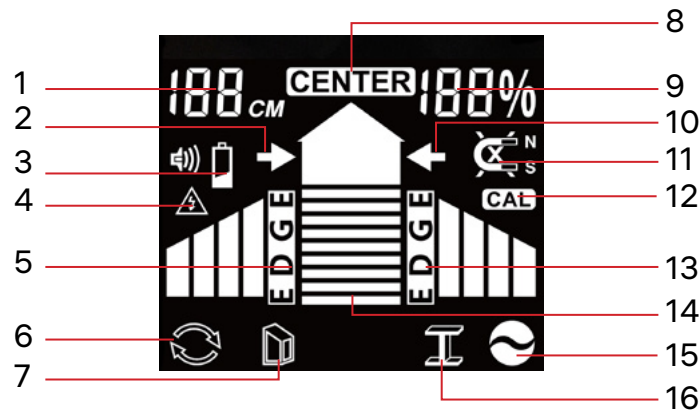

1	Metal depth indicator	9	Signal percent
2	Stud direction indicator (on the left)	10	Stud direction indicator (on the right)
3	Low battery indicator	11	Ferrous/non-ferrous metals indicator
4	AC wiring alert	12	Calibration indicator
5	Edge indicator (on the left)	13	Edge indicator (on the right)
6	Auto detection mode	14	Signal strength indicator
7	Stud detection mode	15	AC wiring mode
8	Center indicator	16	Metal detection mode

Calibration

Place the device flat against any surface that is free of studs, metal and AC cables. The calibration of the device will start automatically. The **CAL** icon [12] will appear on the display. When the auto-calibration is complete, the buzzer will beep and the **CAL** icon [12] will disappear. This indicates successful calibration. Do not move the device until the calibration is complete. Wait for 3 seconds after the calibration is complete before using the device.

! If the **CAL** icon [12] flashes on the display during operation, press the Scan button (3) to calibrate the device manually. If the **CAL** icon [12] appears but does not flash, the device will be calibrated automatically.

Usage

The device is turned on in Auto scanning mode by default. In this mode, Stud detection, Metal detection, and AC wiring detection are available. During the operation the device detects the strongest signal automatically, and the display shows the icon of the respective detection mode.

Stud detection mode

Place the device flat against the examined surface. Slowly move the device across the surface in the direction you want to scan. When a stud is detected, the stud signal will be identified as the strongest signal and the  icon [7] will appear on the screen. The device can scan the surface for wooden and/or metal studs on the depth of 1½" (38mm). When the device detects the edge of a stud, the signal strength bars [14] start increasing and the edge indicator [5 or 13] lights up. Keep moving the device in the direction of the arrow indicator [2 or 10]. When the device detects the center of a stud, all of the signal strength bars are shown, the center indicator [8] appears on the display, the buzzer produces a beep sound, and the signal percent indicator [9] displays 100%. Keep moving the device in the same direction until the signal strength bars decrease, and the other arrow appears on the screen. This point indicates the second edge of the stud.

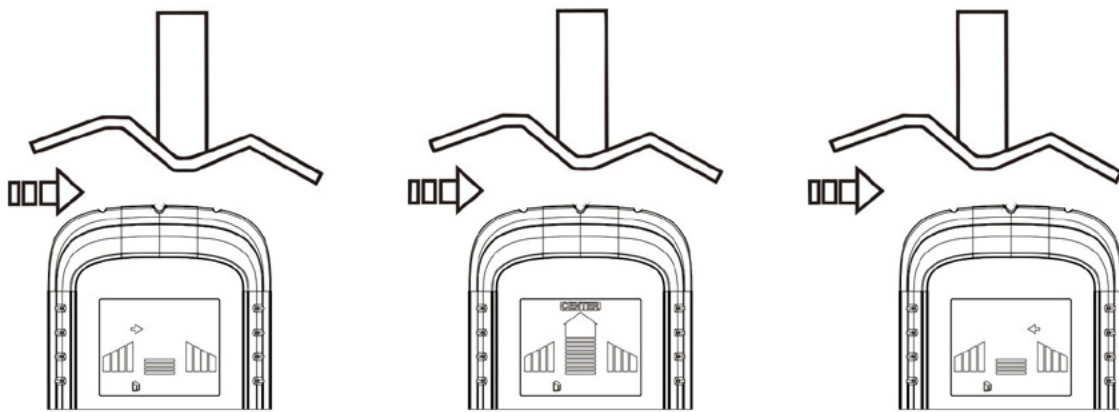

■ If you are receiving unstable scanning data, it could be caused by humidity, moisture within the wall cavity or drywall, or recently applied paint or wallpaper that isn't fully dried.

■ This device is not designed to scan materials such as: ceramic floor tile, carpeting and padding, plaster walls, foil covered insulation board, glass, or any other dense material.

■ Remember that studs are typically placed 16" or 24" (41cm or 61cm) apart, and are usually 1½" (38mm) wide. Anything different might not be a stud.

Metal detection mode

Place the device flat against the examined surface. Slowly move the device across the surface in the direction you want to scan. When a metal object is detected, the metal signal will be identified as the strongest signal and the  icon [16] will appear on the screen. The device can scan the surface for non-ferrous metals at a depth of 3" (80mm) and for ferrous metals at a depth of 4" (100mm).

Repeat the scanning procedure as described above in the "Stud detection mode" section.

AC scanning mode

Place the device flat against the examined surface. Slowly move the device across the surface in the direction you want to scan. When a AC wire is detected, the AC signal will be identified as the strongest signal and the  icon [15] will appear on the screen. When the auto-calibration is complete, repeat the scanning procedure as described above in the "Stud detection mode" section. You can adjust the device sensitivity in this mode. Calibrating on the surface with previously detected AC cables reduces the sensitivity and narrows the search area. After completing the calibration, repeat the scanning procedure as described above. You can reduce the sensitivity of the device multiple times to narrow the search area even more, and locate the live wire with greater accuracy.

■ Live wire detection will not work beyond a depth of 2" (51mm) from the scanned surface. Conduits encased in concrete, behind sheer plywood, metallic wall coverings, will cause very limited detection and may not be detected at all.

■ If the object is too small or located too deep, the signal strength bars on the signal strength indicator [14] may not be fully displayed. In this case, the highest bar on the signal strength indicator [14] and the center indicator [8] will help to locate the object.

Low battery indicator

If the low battery indicator [3] starts flashing, replace the battery immediately.

Specifications

Max. detection depth	live wire: 51mm (2") ferrous metals: 100mm (4") non-ferrous metals: 80mm (3") wood/metal studs: 38mm (1½")
Sound alert	+
Light alert	+
Operating temperature range	0... +40°C (operating), -10... +60°C (storage) / +32... +104°F (operating), +14... +140°F (storage)
Power supply	1 pc 9V battery

The manufacturer reserves the right to make changes to the product range and specifications without prior notice.

Care and maintenance

Do not exclusively rely on the detector to locate items behind scanned surfaces. Do not assume that there is no live cabling inside a wall. Always use caution when nailing, cutting, or drilling in walls, floors, and ceilings that may contain live cabling. Operate the device only in a completely dry environment and do not touch the device with wet or damp body parts. Calibrate the device regularly. Do not try to disassemble the device on your own for any reason. For repairs and cleaning of any kind,

please contact your local specialized service center. Protect the device from sudden impact and excessive mechanical force. Store the device in a dry cool place. Only use accessories and spare parts for this device that comply with the technical specifications. Never attempt to operate a damaged device or a device with damaged electrical parts! **If a part of the device or battery is swallowed, seek medical attention immediately.**

Battery safety instructions

Always purchase the correct size and grade of battery most suitable for the intended use. Always replace the whole set of batteries at one time; taking care not to mix old and new ones, or batteries of different types. Clean the battery contacts and also those of the device prior to battery installation. Make sure the batteries are installed correctly with regard to polarity (+ and -). Remove batteries from equipment that is not to be used for an extended period of time. Remove used batteries promptly. Never short-circuit batteries as this may lead to high temperatures, leakage, or explosion. Never heat batteries in order to revive them. Do not disassemble batteries. Remember to switch off devices after use. Keep batteries out of the reach of children, to avoid risk of ingestion, suffocation, or poisoning. Utilize used batteries as prescribed by your country's laws.

Ermenrich Warranty

Ermenrich products, except for their accessories, carry a **5-year warranty** against defects in materials and workmanship. All Ermenrich accessories are warranted to be free of defects in materials and workmanship for **six months** from the purchase date. The warranty entitles you to the free repair or replacement of the Ermenrich product in any country where a Levenhuk office is located if all the warranty conditions are met.

For further details, please visit: ermenrich.com

If warranty problems arise, or if you need assistance in using your product, contact the local Levenhuk branch.

BG Детектор за издатини Ermenrich Ping SM40

Моля, прочетете внимателно инструкциите за безопасност и ръководството за потребителя, преди да използвате този продукт. **Да се съхранява далеч от деца.** Използвайте уреда само по посочения в ръководството за потребителя начин.

Комплектът включва: детектор за издатини, ръководство за потребителя и гаранция.

Да започнем

- Отворете отворете капака на отделението за батериите (4) и поставете батерията, като спазвате поляритета. Затворете капака.
- Натиснете захранващия бутон (2), за да включите/изключите уреда. Уредът влиза в режим на автоматично сканиране по подразбиране и на дисплея се появява иконата [6].

! Винаги изключвайте уреда, когато работите в близост до електрически кабели.

Информация на дисплея

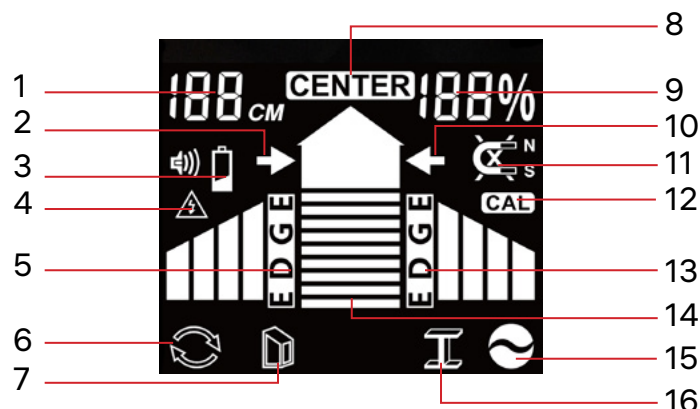

1	Индикатор за дълбочина за метал	9	Процент на сигнала
2	Индикатор на посоката на издатината (отляво)	10	Индикатор на посоката на издатината (отдясно)
3	Индикатор за нисък заряд на батерията	11	Индикатор на феромагнитни/цветни метали
4	Предупреждение за променливотоково окабеляване	12	Индикатор за калибриране
5	Индикатор за ръб (отляво)	13	Индикатор за ръб (отдясно)
6	Автоматичен режим на откриване	14	Индикатор за силата на сигнала
7	Режим на откриване на издатини	15	Режим за променливотоково окабеляване
8	Централен индикатор	16	Режим на откриване на метал

Калибриране

Поставете уреда плътно върху повърхност, която е без издатини, метал и кабели за променлив ток. Калибрирането на уреда ще започне автоматично. На дисплея ще се появи иконата CAL [12]. Когато автоматичното калибриране приключи, зумерът ще издаде звуков сигнал и иконата CAL [12] ще изчезне. Това е индикация за успешно калибриране. Не местете уреда, докато не завърши калибрирането. Изчакайте 3 секунди, след като завърши калибрирането, преди да използвате уреда.

■ Ако иконата CAL [12] мига на дисплея по време на работа, натиснете бутона за сканиране (3), за да калибрирате уреда ръчно. Ако иконата CAL [12] се появи, но не мига, уреда ще се калибрира автоматично.

Употреба

Уредът се включва в режим на автоматично сканиране по подразбиране. В този режим са налични функции за откриване на издатини, откриване на метал и откриване на променливотокови кабели. По време на работа уредът автоматично открива най-силния сигнал, а дисплеят показва иконата на съответния режим на откриване.

Режим на откриване на издатини

Поставете уреда плътно върху изследваната повърхност. Местете бавно уреда по повърхността в посоката, в която искате да сканирате. Когато бъде открита издатина, сигналът от издатината ще бъде идентифициран като най-силния сигнал и иконата  [7] ще се появи на екрана. Уредът може да сканира повърхността за дървени и/или метални издатини на дълбочина 1½" (38 mm).

Когато уредът засече ръба на издатина, лентите за сила на сигнала [14] започват да се увеличават и индикаторът за ръб [5 или 13] светва. Продължете да движите уреда в посока на индикаторната стрелка [2 или 10]. Когато уредът засече центъра на издатина, се показват всички ленти за сила на сигнала, индикаторът за център [8] се появява на дисплея, зумерът издава звуков сигнал и индикаторът за процент на сигнала [9] показва 100%. Продължавайте да местите уреда в същата посока, докато намалееят сегментите на индикатора за силата на сигнала и на екрана се появи другата стрелка. Тази точка показва втория ръб на издатината.

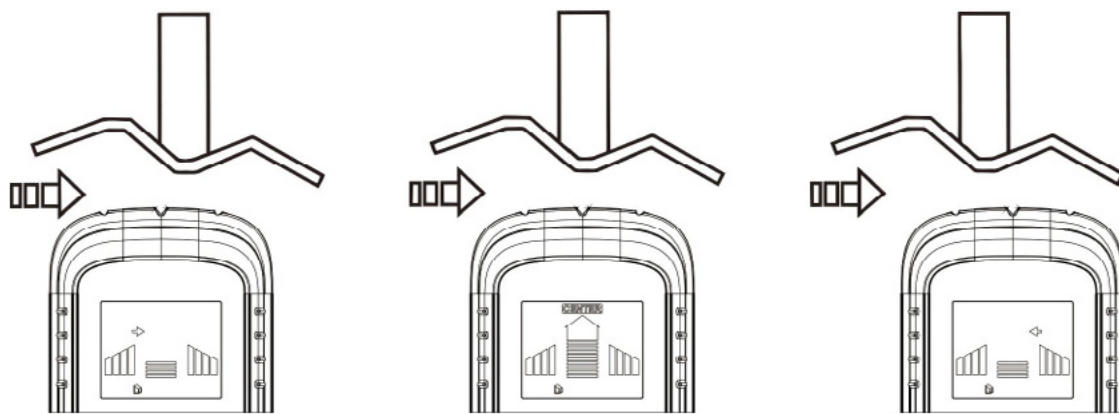

■ Ако получавате нестабилни данни от сканиране, това може да е причинено от влажност, влага в кухнята на стената или гипскартона, или наскоро нанесена боя или тапет, които не са напълно изсъхнали.

■ Този уред не е предназначен за сканиране на материали като: керамични подови плочки, мокети и подложки, гипсови стени, изолационни плоскости, покрити с фолио изолационни плочи, стъкло или други плътни материали.

■ Не забравяйте, че издатините обикновено се поставят на разстояние 16" или 24" (41 или 61 cm) една от друга и обикновено са широки 1½" (38 mm). Всичко различно може да не е издатина.

Режим на откриване на метал

Поставете уреда плътно върху изследваната повърхност. Местете бавно уреда по повърхността в посоката, в която искате да сканирате. Когато бъде открит метален предмет, сигналът от метала ще бъде идентифициран като най-силния сигнал и иконата  [16] ще се появи на екрана. Уредът може да сканира повърхността за цветни метали на дълбочина 3" (80 mm) и за черни метали на дълбочина 4" (100 mm).

Повторете процедурата по сканиране, както е описано по-горе в раздела "Режим на откриване на издатини".

Сканиране за променливо напрежение

Поставете уреда плътно върху изследваната повърхност. Местете бавно уреда по повърхността в посоката, в която искате да сканирате. Когато бъде открит проводник за променлив ток, сигналът за променлив ток ще бъде идентифициран като най-силния сигнал и иконата  [15] ще се появи на екрана.

Когато автоматичното калибриране е завършено, повторете процедурата на сканиране, както е описано по-горе в раздела "Режим на откриване на издатини".

В този режим можете да регулирате чувствителността на уреда. Калибрирането върху повърхност с по-рано открити променливотокови кабели намалява чувствителността и стеснява зоната на търсене. След като завършите калибрирането, повторете описаната по-горе процедура на сканиране. Можете да намалите многократно чувствителността на уреда, за да локализирате намиращия се под напрежение проводник с по-голяма точност.

■ Няма да могат да се откриват проводници под напрежение на дълбочина на повече от 51 mm (2") от сканираната повърхност. Тръби, които се намират в бетон, зад чист шперплат или метални стенни покрития, се откриват трудно и може въобще да не бъдат открити.

■ Ако обектът е твърде малък или се намира твърде дълбоко, лентите за силата на сигнала на индикатора за сила на сигнала [14] може да не се покажат напълно. В този случай, най-високата лента на индикатора за сила на сигнала [14] и индикатора за център [8] ще помогнат за локализирането на обекта.

Индикатор за нисък заряд на батерията

Ако индикаторът за нисък заряд на батерията [3] започне да мига, веднага сменете батерията.

Спецификации

Максимална дълбочина на засичане	проводник под напрежение: 51 mm (2") ферромагнитни метали: 100 mm (4") цветни метали: 80 mm (3") дървени/метални издатини: 38 mm (1½")
Звуков сигнал	+
Светлинно предупреждение	+
Диапазон на работната температура	0... +40 °C (работна), -10... +60 °C (на съхранение)
Захранване	1 бр. батерия 9 V

Производителят си запазва правото да извършва промени по продуктовата гама и спецификациите без предизвестие.

Грижи и поддръжка

Не разчитайте единствено на детектора да открива обекти зад сканираните повърхности. Не приемайте, че в стената няма проводници, по които тече електричество. Винаги бъдете внимателни, когато забивате пирони, режете или пробивате стени, подове и тавани, в които може да има кабели под напрежение. Работете с устройството само в напълно суха среда и не докосвайте устройството с мокри или влажни части на тялото. Калибрирайте редовно устройството. Не се опитвайте да разглобявате устройството сами по никаква причина. За ремонти и почистване, моля, обръщайте се към местния специализиран сервизен център. Предпазвайте устройството от внезапни удари и прекомерна механична сила. Съхранявайте устройството на сухо и хладно място. Използвайте само принадлежности и резервни части за устройството, които отговарят на техническите спецификации. Никога не правете опит да използвате повредено устройство или устройство с повредени електрически части! Ако някоя част от устройството или батерията бъдат погълнати, незабавно потърсете медицинска помощ.

Инструкции за безопасност на батериите

Винаги купувайте батерии с правилния размер и характеристики, които са най-подходящи за предвидената употреба. Винаги сменяйте всички батерии едновременно, като внимавате да не смесите стари и нови или батерии от различен тип. Почистете контактите на батериите, както и тези на устройството, преди да поставите батериите. Уверете се, че батериите са поставени правилно по отношение на полярността (+ и -). Извадете батериите от оборудването, ако то няма да бъде използвано продължителен период от време. Извадете използваните батерии незабавно. Никога не свързвайте батерии накъсо, тъй като това може да доведе до високи температури, теч или експлозия. Никога не загревайте батерии, опитвайки се да ги използвате допълнително време. Не разглобявайте батериите. Не забравяйте да изключите устройствата след употреба. Дръжте батериите далеч от достъпа на деца, за да избегнете риск от поглъщане, задушаване или отравяне. Изхвърляйте използваните батерии съгласно правилата в държавата Ви.

Гаранция на Ermenrich

Продуктите Ermenrich, с изключение на аксесоарите, имат **5-годишна гаранция** срещу дефекти в материалите и изработката. За всички принадлежности на Ermenrich се предоставя гаранция за липса на дефекти на материалите и изработката за период от **2 години** от датата на покупката на дребно. Гаранцията Ви дава право на безплатен ремонт или замяна на продукта на Ermenrich във всяка държава, в която има офис на Levenhuk, ако са изпълнени всички условия за гаранцията. За допълнителна информация посетете нашия уебсайт: bg.ermenrich.com
Ако възникнат проблеми с гаранцията или ако се нуждаете от помощ за използването на Вашия продукт, свържете се с местния представител на Levenhuk.

Stavební detektor Ermenrich Ping SM40

Před použitím tohoto výrobku si pečlivě přečtěte bezpečnostní pokyny a návod k použití. Uchovávejte mimo dosah dětí. Zařízení používejte pouze v souladu s pokyny uvedenými v návodu k použití.

Obsah sady: stavební detektor, návod k použití a záruka.

Začínáme

- Otevřete kryt prostoru pro baterii (4) a vložte baterii správnou stranou dle označení polarity. Zavřete kryt.
- Stisknutím tlačítka napájení (2) zařízení zapnete nebo vypnete. Zařízení ve výchozím nastavení přejde do režimu automatického skenování a na displeji se zobrazí ikona  [6].

! Při práci v blízkosti elektrických vodičů zařízení vždy vypněte.

Informace na displeji

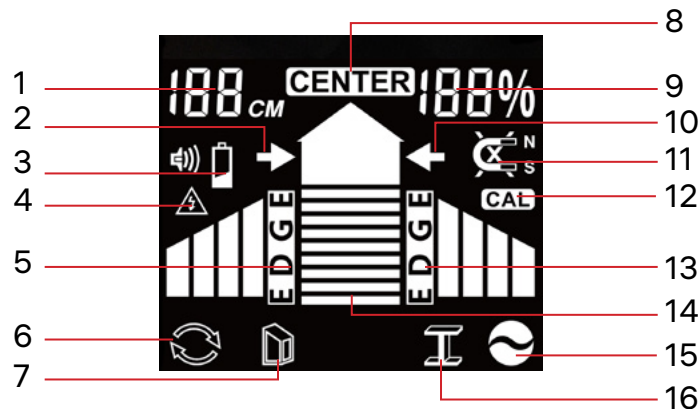

1	Indikátor hloubky kovu	9	Procento signálu
2	Indikátor levé orientace (směru) podpovrchové konstrukce	10	Indikátor pravé orientace (směru) podpovrchové konstrukce
3	Indikátor slabé baterie	11	Indikátor železných/neželezných kovů
4	Upozornění zapojení AC	12	Kalibrační indikátor
5	Indikátor okrajů (vlevo)	13	Indikátor okrajů (vpravo)
6	Režim automatické detekce	14	Indikátor síly signálu
7	Režim detekce podpovrchových konstrukcí	15	Režim zapojení AC
8	Indikátor středu	16	Režim detekce kovů

Kalibrace

Umístěte zařízení naplocho na jakýkoli povrch, pod kterým nejsou žádné podpovrchové konstrukce, kovy či kabely střídavého napětí. Kalibrace zařízení se spustí automaticky. Na displeji se objeví ikona **CAL** [12]. Po dokončení automatické kalibrace se ozve zvukový signál a ikona **CAL** [12] zmizí. Pípnutí oznamuje, že kalibrace proběhla úspěšně. Zařízení nepřesunujte, dokud není kalibrace dokončena. Po dokončení kalibrace počkejte 3 sekundy, než začnete zařízení používat.

- Pokud během provozu bliká na displeji ikona **CAL** [12], stiskněte tlačítko skenování (3) a proveďte kalibraci zařízení ručně.
- Pokud se zobrazí ikona **CAL** [12], ale neblíká, zařízení se kalibruje automaticky.

Použití

Zařízení je ve výchozím nastavení zapnuto v režimu automatického skenování. V tomto režimu je k dispozici detekce podpovrchových konstrukcí, detekce kovů a detekce vedení střídavého napětí. Během provozu zařízení automaticky detekuje nejsilnější signál a na displeji se zobrazí ikona příslušného režimu detekce.

Režim detekce podpovrchových konstrukcí

Umístěte zařízení naplocho ke zkoumanému povrchu. Pomalu pohybujte zařízením po povrchu ve směru, kterým chcete skenovat. Při detekci podpovrchových konstrukcí se signál konstrukce označí jako nejsilnější signál a na obrazovce se zobrazí ikona  [7]. Zařízení dokáže skenovat povrch a hledat dřevěné a/nebo kovové předměty v hloubce 38 mm (1½"). Jakmile zařízení detekuje okraj předmětu, začnou přibývat sloupce indikující sílu signálu [14] a rozsvítí se indikátor okrajů [5 nebo 13]. Pohybujte zařízením ve směru šipky [2 nebo 10]. Když zařízení detekuje střed předmětu, zobrazí se všechny sloupce síly signálu, na displeji se objeví indikátor středu [8], bzučák vydá zvukový signál a indikátor procenta signálu [9] zobrazí 100%. Pohybujte zařízením stejným směrem, dokud se množství sloupců indikujících sílu signálu nezmenší a na obrazovce se nezobrazí druhá šipka. Tento bod označuje druhý okraj objektu.

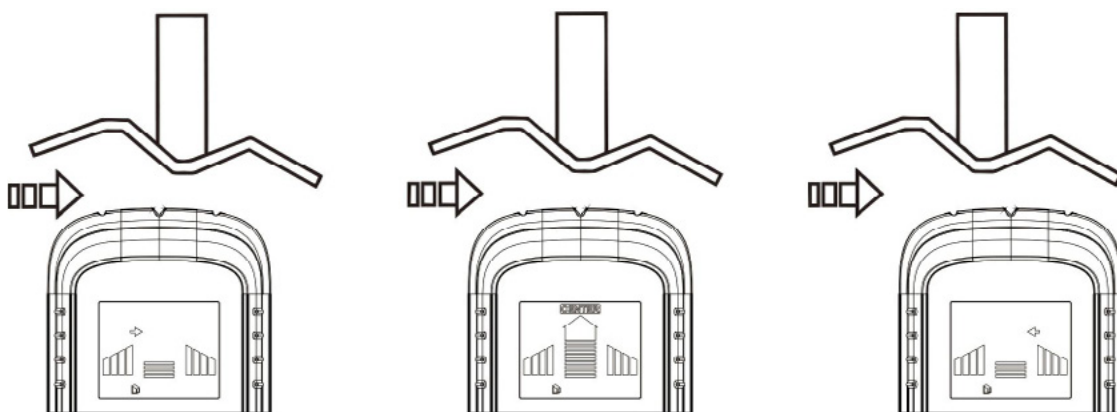

■ Pokud jsou data skenování nestabilní, mohlo by to být způsobeno vlhkostí prostředí, vlhkostí v dutině stěny nebo sádkkartonu nebo nedávno nanesenou barvou či tapetou, která ještě zcela nezaschla.

■ Toto zařízení není určeno k průzkumu materiálů, jako jsou: keramické podlahové dlaždice, koberce a polstrování, omítnuté stěny, izolační desky pokryté fólií, sklo nebo jakýkoli jiný materiál s vysokou hustotou.

■ Mějte na paměti, že podpovrchové konstrukce, jako jsou kovové spoje, se obvykle umísťují 41 nebo 61 cm od sebe (16" nebo 24") s šířkou kolem 38 mm (1½"). U odlišných rozměrů a vzdáleností se může jedna o zcela jinou podpovrchovou konstrukci.

Režim detekce kovů

Umístěte zařízení naplocho ke zkoumanému povrchu. Pomalu pohybujte zařízením po povrchu ve směru, kterým chcete skenovat. Při detekci kovového předmětu bude signál kovu identifikován jako nejsilnější a na obrazovce se zobrazí ikona  [16]. Zařízení dokáže skenovat povrch neželezných kovů do hloubky 80 mm (3") a železných kovů do hloubky 100 mm (4"). Zopakujte postup skenování, jak je popsán výše v části "Režim detekce podpovrchových konstrukcí".

Režim skenování střídavého napětí

Umístěte zařízení naplocho ke zkoumanému povrchu. Pomalu pohybujte zařízením po povrchu ve směru, kterým chcete skenovat. Když je detekován vodič střídavého napětí, bude střídavý signál identifikován jako nejsilnější a na obrazovce se zobrazí ikona  [15].

Po dokončení automatické kalibrace zopakujte postup skenování, jak je popsán výše v části "Režim detekce podpovrchových konstrukcí".

V tomto režimu můžete nastavit požadovanou citlivost zařízení. Pokud provádíte kalibraci na povrchu, pod kterým bylo detekováno vedení střídavého proudu, může detektor vykazovat nižší citlivost a může dojít ke zmenšení detekované plochy. Po dokončení kalibrace zopakujte výše popsání postup snímání. Citlivost zařízení můžete opakovaně snížit. Tím dojde k zúžení oblasti vyhledávání a ke zvýšení přesnosti lokalizace vodičů pod napětím.

■ Detekce vodičů pod napětím nefunguje v hloubce přesahující 51 mm (2") pod snímaným povrchem. Rozvody zapuštěné v betonu, za překližkou nebo za kovovými obklady mohou být detekovány jen velmi omezeně nebo vůbec.

■ Pokud je objekt příliš malý nebo se nachází příliš hluboko, nemusí být úplně zobrazeny sloupce síly signálu na indikátoru síly signálu [14]. V takovém případě pomůže lokalizovat objekt nejvyšší sloupec na indikátoru síly signálu [14] a indikátor středu [8].

Indikátor slabé baterie

Pokud začne blikat indikátor slabé baterie (3), okamžitě baterii vyměňte.

Technické údaje

Max. hloubka detekce	vodič pod napětím: 51 mm (2") železné kovy: 100 mm (4") neželezné kovy: 80 mm (3") dřevěné/kovové kolíky: 38 mm (1½")
Zvukové upozornění	+
Světelné upozornění	+
Rozsah provozní teploty	0... +40 °C (provozní), -10... +60 °C (skladovací)
Napájení	1 ks 9 V baterie

Výrobce si vyhrazuje právo provádět změny v sortimentu a v technických údajích svých výrobků bez předchozího upozornění.

Péče a údržba

Při vyhledávání předmětů za skenovanými povrchy nespolehejte výhradně na detektor. Nikdy nepředpokládejte, že se ve stěně nenachází vedení pod napětím. Při zatloukání hřebíků, řezání nebo vrtání do stěn, podlah a stropů, které mohou obsahovat kabeláž pod napětím, buďte vždy opatrní. Zařízení používejte pouze ve zcela suchém prostředí a nedotýkejte se zařízení mokrymi nebo vlhkými částmi těla. Přístroj pravidelně kalibrujte. Z žádného důvodu se nepokoušejte přístroj rozebírat. S opravami veškerého druhu se obraťte na své místní specializované servisní středisko. Přístroj chraňte před prudkými nárazy a nadměrným mechanickým namáháním. Přístroj ukládejte na suchém, chladném místě. Pro toto zařízení používejte pouze příslušenství a náhradní díly, které splňují technické specifikace. Nikdy se nepokoušejte provozovat poškozené zařízení nebo zařízení s poškozenými elektrickými díly! **Pokud dojde k požití části zařízení nebo baterie, okamžitě vyhledejte lékařskou pomoc.**

Bezpečnostní pokyny týkající se baterií

Vždy nakupujte baterie správné velikosti a typu, které jsou nejvhodnější pro zamýšlený účel. Při výměně vždy nahrazujte celou sadu baterií a dbejte na to, abyste nemíchali staré a nové baterie, případně baterie různých typů. Před instalací baterií vyčistěte kontakty na baterii i na přístroji. Ujistěte se, zda jsou baterie instalovány ve správné polaritě (+ resp. -). V případě, že zařízení nebudete delší dobu používat, vyjměte z něj baterie. Použité baterie včas vyměňujte. Baterie nikdy nezkratujte, mohlo by to vést ke zvýšení teploty, úniku obsahu baterie nebo k explozi. Baterie se nikdy nepokoušejte oživit zahříváním. Nepokoušejte se rozebírat baterie. Po použití nezapomeňte přístroj vypnout. Baterie uchovávejte mimo dosah dětí, abyste předešli riziku spolknutí, vdechnutí nebo otravy. S použitými bateriemi nakládejte v souladu s vašimi vnitrostátními předpisy.

Záruka Ermenrich

Na výrobky značky Ermenrich, s výjimkou příslušenství, je poskytována **5letá záruka** na vady materiálu a zpracování. Na veškeré příslušenství značky Ermenrich se poskytuje záruka, že po dobu **2 let** od data zakoupení v maloobchodní prodejně bude bez vad materiálu a provedení. Tato záruka vám v případě splnění všech záručních podmínek dává nárok na bezplatnou opravu nebo výměnu výrobku značky Ermenrich v libovolné zemi, v níž se nachází pobočka společnosti Levenhuk.

Další informace – navštivte naše webové stránky: cz.ermenrich.com

V případě problémů s uplatněním záruky, nebo pokud budete potřebovat pomoc při používání svého výrobku, obraťte se na místní pobočku společnosti Levenhuk.

DE Ermenrich Ping SM40 Bolzendetektor

Lesen Sie bitte die Sicherheitshinweise und die Bedienungsanleitung sorgfältig durch, bevor Sie dieses Gerät verwenden. **Halten Sie es von Kindern fern.** Verwenden Sie das Gerät nur wie in der Bedienungsanleitung beschrieben.

Das Set enthält: ein Bolzendetektor, Bedienungsanleitung und Garantie.

Erste Schritte

- Öffnen Sie den Batteriefachdeckel (4) und legen Sie die Batterie entsprechend der Polaritätsmarkierung ein. Schließen Sie den Deckel.
- Drücken Sie die Ein-/Aus-Taste (2), um das Gerät ein- oder auszuschalten. Das Gerät wechselt standardmäßig in den automatischen Suchmodus und das -Symbol [6] wird auf dem Display angezeigt.

! Schalten Sie das Gerät immer aus, wenn Sie in der Nähe von elektrischen Leitungen arbeiten.

Anzeigeinformationen

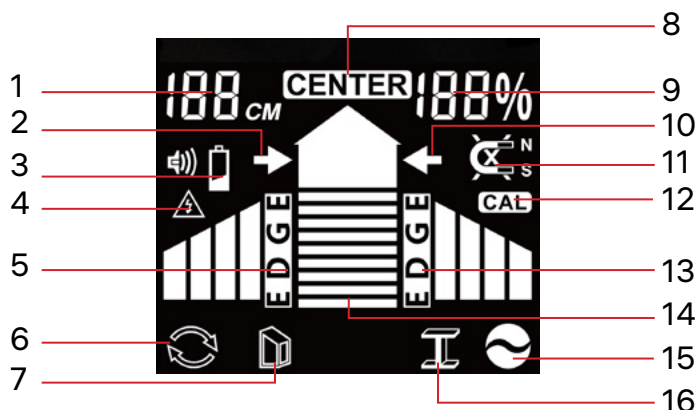

1	Anzeige der Tiefe des Metalls	9	Signal in Prozent
2	Bolzenrichtungsanzeiger (links)	10	Bolzenrichtungsanzeiger (rechts)
3	Anzeige für niedrigen Batteriestand	11	Indikator für eisenhaltige/nicht eisenhaltige Metalle
4	AC-Verdrahtungswarnung	12	Kalibrierungsanzeige
5	Kantenanzeige (links)	13	Kantenanzeige (rechts)
6	Automatischer Erkennungsmodus	14	Anzeige Signalstärke
7	Bolzendetektormodus	15	AC-Verdrahtungsmodus
8	Anzeige Mitte	16	Metallmodus

Kalibrierung

Legen Sie das Gerät flach auf eine beliebige Oberfläche, die frei von Bolzen, Metall und Wechselstromkabeln ist. Die Kalibrierung des Geräts startet automatisch. Das CAL-Symbol [12] wird auf dem Display angezeigt. Wenn die automatische Kalibrierung abgeschlossen ist, ertönt ein Signalton und das CAL-Symbol [12] wird ausgeblendet. Dieser zeigt die erfolgreiche Kalibrierung an. Bewegen Sie das Gerät nicht, bis die Kalibrierung beendet ist. Warten Sie nach Abschluss der Kalibrierung 3 Sekunden lang, bevor Sie das Gerät benutzen.

■ Wenn das CAL-Symbol [12] während des Betriebs auf dem Display blinkt, drücken Sie die Scann-Taste (3), um das Gerät manuell zu kalibrieren. Wenn das CAL-Symbol [12] erscheint, aber nicht blinkt, wird das Gerät automatisch kalibriert.

Verwendung

Das Gerät wird standardmäßig im automatischen Suchmodus eingeschaltet. In diesem Modus sind die Bolzensuche, die Metallerkennung und die AC-Leitungserkennung verfügbar. Während des Betriebs erkennt das Gerät automatisch das stärkste Signal und zeigt das Symbol des jeweiligen Erkennungsmodus an.

Bolzendetektormodus

Legen Sie das Gerät flach gegen die zu untersuchende Oberfläche. Bewegen Sie das Gerät langsam über die Oberfläche in der Richtung, die Sie scannen möchten. Wenn ein Bolzen erkannt wird, wird das Bolzensignal als stärkstes Signal identifiziert und das -Symbol [7] erscheint auf dem Bildschirm. Das Gerät kann die Oberfläche auf Holz- und/oder Metallbolzen in einer Tiefe von 1½ Zoll (38 mm) absuchen.

Wenn das Gerät die Kante eines Bolzens erkennt, beginnen die Balken der Anzeige Signalstärke [14] anzusteigen und die Kantenanzeige [5 oder 13] leuchtet auf. Bewegen Sie das Gerät weiter in die Richtung der Pfeilanzeige [2 oder 10]. Wenn das Gerät die Mitte eines Bolzens erkennt, werden alle Signalstärkebalken angezeigt, die Mittenanzeige [8] erscheint auf dem Display, der Summer gibt einen Signalton aus und die Signalprozentanzeige [9] zeigt 100% an. Bewegen Sie das Gerät weiter in dieselbe Richtung, bis die Balken der Anzeige Signalstärke abnehmen und der andere Pfeil auf dem Display erscheint. Dieser Punkt zeigt die zweite Kante des Bolzens an.

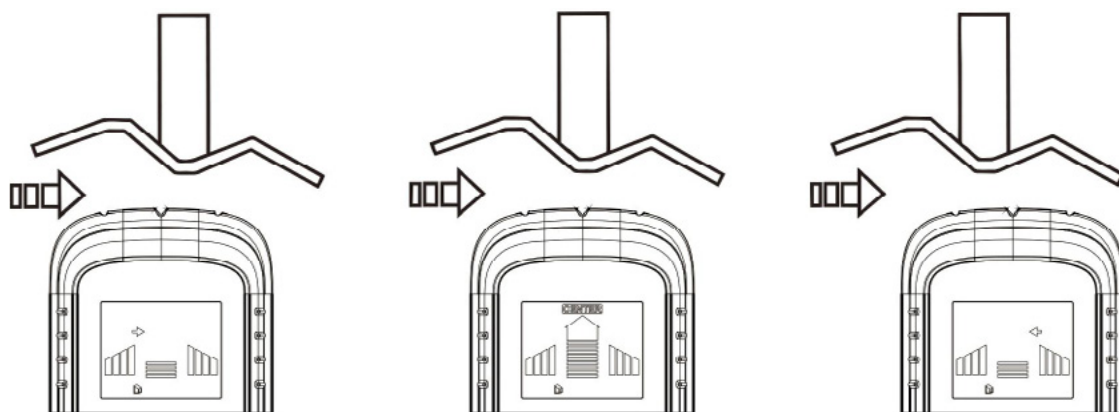

■ Wenn Sie instabile Scan-Ergebnisse erhalten, kann dies auf Feuchtigkeit, Nässe im Hohlraum der Wand oder der Trockenbauwand oder auf kürzlich aufgetragene, noch nicht vollständig getrocknete Farbe oder Tapete zurückzuführen sein.

■ Dieses Gerät ist nicht zum Scannen von Materialien wie Keramikfliesen, Teppichböden und Polstern, Gipswänden, mit Folie überzogenen Dämmplatten, Glas oder anderen dichten Materialien geeignet.

■ Denken Sie daran, dass Bolzen in der Regel in einem Abstand von 41 oder 61 cm (16 oder 24 Zoll) angeordnet und normalerweise 38 mm (1½ Zoll) breit sind. Alles, was davon abweicht, ist möglicherweise kein Bolzen.

Metallmodus

Legen Sie das Gerät flach gegen die zu untersuchende Oberfläche. Bewegen Sie das Gerät langsam über die Oberfläche in der Richtung, die Sie scannen möchten. Wenn ein Metallobjekt erkannt wird, wird das Metallsignal als stärkstes Signal identifiziert und das -Symbol [16] erscheint auf dem Bildschirm. Das Gerät kann die Oberfläche bis zu einer Tiefe von 80 mm (3 Zoll) auf Nichteisenmetalle und bis zu einer Tiefe von 100 mm (4 Zoll) auf Eisenmetalle untersuchen.

Wiederholen Sie die Kalibrierung und wiederholen Sie den Scanvorgang wie oben im Abschnitt "Bolzendetektormodus" beschrieben.

AC-Scanmodus

Legen Sie das Gerät flach gegen die zu untersuchende Oberfläche. Bewegen Sie das Gerät langsam über die Oberfläche in der Richtung, die Sie scannen möchten. Wenn eine Wechselstromverdrahtung erkannt wird, wird das Wechselstromsignal als stärkstes Signal identifiziert und das -Symbol [15] erscheint auf dem Bildschirm.

Wenn die automatische Kalibrierung abgeschlossen ist, wiederholen Sie den Scanvorgang wie oben im Abschnitt "Bolzen-detektormodus" beschrieben.

Sie können die Empfindlichkeit des Geräts in diesem Modus einstellen. Die Kalibrierung auf der Oberfläche mit zuvor erkannten Wechselstromverdrahtungen senkt die Empfindlichkeit und engt den Suchbereich ein. Nach Abschluss der Kalibrierung wiederholen Sie den Suchvorgang wie oben beschrieben. Sie können die Empfindlichkeit des Geräts mehrfach reduzieren, um den Suchbereich noch weiter einzugrenzen und die stromführende Verdrahtung mit größerer Genauigkeit zu lokalisieren.

Die Erkennung von stromführenden Verdrahtungen funktioniert erst ab einer Tiefe von 51 mm (2 Zoll) ab der gescannten Oberfläche. In Beton eingebettete, hinter Sperrholz oder metallischen Wandverkleidungen verlegte Leitungen werden nur sehr eingeschränkt oder gar nicht erkannt.

Wenn das Objekt zu klein oder zu tief liegt, werden die Signalstärkebalken auf der Signalstärkeanzeige [14] möglicherweise nicht vollständig angezeigt. In diesem Fall helfen der höchste Balken auf der Signalstärkeanzeige [14] und die Mitte der Anzeige [8] bei der Ortung des Objekts.

Anzeige für niedrigen Batteriestand

Wenn die Anzeige für niedrigen Batteriestand (3) zu blinken beginnt, wechseln Sie die Batterie umgehend.

Technische Daten

Maximale Erkennungstiefe	stromführender Draht: 51 mm (2 Zoll) eisenhaltige Metalle: 100 mm (4 Zoll) nicht eisenhaltige Metalle: 80 mm (3 Zoll) Holz-/Metallbolzen: 38 mm (1½ Zoll)
Signaltonwarnung	+
Leuchtwarnung	+
Betriebstemperaturbereich	0... +40 °C (Betrieb), -10... +60 °C (Lagerung)
Stromversorgung	1 Stk. 9-V-Batterie

Der Hersteller behält sich das Recht vor, ohne Vorankündigung Änderungen an der Produktpalette und den technischen Daten vorzunehmen.

Pflege und Wartung Verwenden

Verlassen Sie sich nicht ausschließlich auf den Detektor, um Gegenstände hinter gescannten Oberflächen zu lokalisieren. Gehen Sie nicht davon aus, dass sich in einer Wand keine stromführenden Kabel befinden. Seien Sie immer vorsichtig beim Nageln, Schneiden oder Bohren in Wänden, Böden und Decken, die stromführende Kabel enthalten können. Betreiben Sie das Gerät nur in einer absolut trockenen Umgebung und berühren Sie das Gerät nicht mit nassen oder feuchten Körperteilen. Kalibrieren Sie das Gerät in regelmäßigen Abständen. Versuchen Sie nicht, das Instrument aus irgendwelchem Grund selbst zu zerlegen. Wenden Sie sich für Reparaturen oder zur Reinigung an ein spezialisiertes Servicecenter vor Ort. Schützen Sie das Instrument vor plötzlichen Stößen und übermäßiger mechanischer Krafteinwirkung. Lagern Sie das Instrument an einem trockenen, kühlen Ort. Verwenden Sie nur Zubehör und Ersatzteile für dieses Gerät, die den technischen Spezifikationen entsprechen. Versuchen Sie niemals, ein beschädigtes Gerät oder ein Gerät mit beschädigten elektrischen Teilen in Betrieb zu nehmen! **Wenn ein Teil des Geräts oder des Akkus verschluckt wird, suchen Sie sofort einen Arzt auf.**

Sicherheitshinweise zum Umgang mit Batterien

Immer die richtige, für den beabsichtigten Einsatz am besten geeignete Batteriegröße und -art erwerben. Stets alle Batterien gleichzeitig ersetzen. Alte und neue Batterien oder Batterien verschiedenen Typs nicht mischen. Batteriekontakte und Kontakte am Instrument vor Installation der Batterien reinigen. Beim Einlegen der Batterien auf korrekte Polung (+ und -) achten. Batterien entnehmen, wenn das Instrument für einen längeren Zeitraum nicht benutzt werden soll. Verbrauchte Batterien umgehend entnehmen. Batterien nicht kurzschließen, um Hitzeentwicklung, Auslaufen oder Explosionen zu vermeiden. Batterien dürfen nicht zum Wiederbeleben erwärmt werden. Batterien nicht öffnen. Instrumente nach Verwendung ausschalten. Batterien für Kinder unzugänglich aufbewahren, um Verschlucken, Ersticken und Vergiftungen zu vermeiden. Entsorgen Sie leere Batterien gemäß den einschlägigen Vorschriften.

Ermenrich Garantie

Produkte von Ermenrich mit Ausnahme von Zubehör haben eine **5-jährige Garantie** auf Material- und Verarbeitungsfehler. Für sämtliches Ermenrich-Zubehör gilt eine **2-jährige Garantie** ab Kaufdatum im Einzelhandel auf Material- und Verarbeitungsfehler. Die Garantie berechtigt in Ländern, in denen Levenhuk mit einer Niederlassung vertreten ist, zu Reparatur oder Austausch von Ermenrich-Produkten, sofern alle Garantiebedingungen erfüllt sind.

Für weitere Einzelheiten besuchen Sie bitte unsere Website: de.ermenrich.com

Bei Problemen mit der Garantie, oder wenn Sie Unterstützung bei der Verwendung Ihres Produkts benötigen, wenden Sie sich an die lokale Levenhuk-Niederlassung.

ES Detector de montantes Ermenrich Ping SM40

Lea atentamente las instrucciones de seguridad y la guía del usuario antes de utilizar este producto. Mantener fuera del alcance de los niños. Use el dispositivo solo como se especifica en la guía del usuario.

El kit incluye: detector de montantes, guía del usuario y garantía.

Primeros pasos

- Abra la tapa del compartimento de la pila (4) e inserte la pila en el sentido de polaridad correcto. Cierre la tapa.
- Pulse el botón de encendido (2) para encender o apagar el dispositivo. El dispositivo entra en modo de exploración automático de forma predeterminada y el icono [6] aparece en la pantalla.

Apague siempre el dispositivo al trabajar cerca de cables eléctricos.

Información de la pantalla

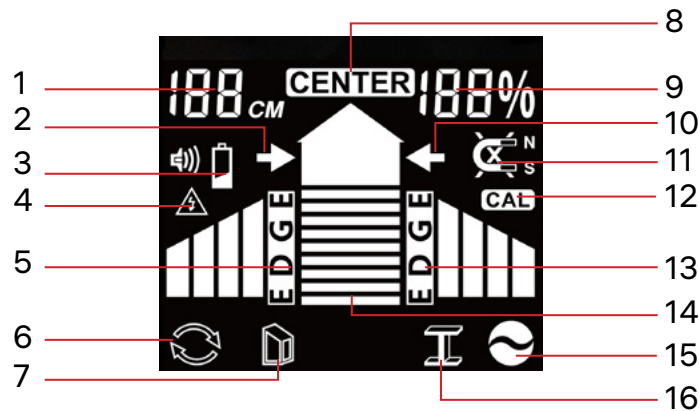

1	Indicador de profundidad de metal	9	Porcentaje de señal
2	Indicador de dirección del clavo (a la izquierda)	10	Indicador de dirección del clavo (a la derecha)
3	Indicador de carga de pila baja	11	Indicador de metales ferrosos/no ferrosos
4	Alerta de cableado de CA	12	Indicador de calibración
5	Indicador de ángulo (a la izquierda)	13	Indicador de ángulo (a la derecha)
6	Modo de detección automática	14	Indicador de intensidad de la señal
7	Detección de montantes	15	Modo de cableado de CA
8	Indicador central	16	Detección de metales

Calibración

Coloque el instrumento en posición horizontal sobre cualquier superficie que no tenga montantes, metales ni cables de corriente. La calibración del dispositivo comenzará automáticamente. El icono CAL [12] aparecerá en la pantalla. Una vez finalizada la calibración automática, el zumbador emitirá un pitido y el icono CAL [12] desaparecerá. Esto indica que la calibración se ha realizado correctamente. No mueva el instrumento hasta que finalice la calibración. Espere 3 segundos después de que finalice la calibración antes de usar el instrumento.

Si el icono CAL [12] parpadea en la pantalla durante el funcionamiento, pulse el botón de exploración (3) para calibrar el dispositivo manualmente. Si el icono CAL [12] aparece pero no parpadea, el dispositivo se calibrará automáticamente.

Aplicaciones

El dispositivo se enciende en modo de escaneo automático de forma predeterminada. En este modo, están disponibles la detección de montantes, la detección de metales y la detección de cableado de CA. Durante el funcionamiento, el dispositivo detecta automáticamente la señal más intensa y la pantalla muestra el icono del modo de detección correspondiente.

Detección de montantes

Coloque el dispositivo en posición horizontal sobre la superficie que desee explorar. Mueva lentamente el dispositivo por la superficie en la dirección que desee explorar. Cuando se detecta un montante, su señal se identificará como la más fuerte y aparecerá el icono [7] en la pantalla. El dispositivo puede explorar la superficie en busca de montantes de madera o metal con una profundidad de 38 mm (1½").

Cuando el dispositivo detecta el borde de un montante, las barras de intensidad de la señal [14] comienzan a crecer y el indicador de ángulo [5 o 13] se ilumina. Siga moviendo el dispositivo en la dirección de la flecha [2 o 10]. Cuando el dispositivo detecta el centro de un montante, se muestran todas las barras de intensidad de la señal, el indicador central [8] aparece en la pantalla, el zumbador emite un pitido y el indicador de porcentaje de señal [9] muestra 100%. Siga moviendo el instrumento en la misma dirección hasta que las barras de intensidad de la señal disminuyan y aparezca la otra flecha en la pantalla. Este punto indica el segundo borde del montante.

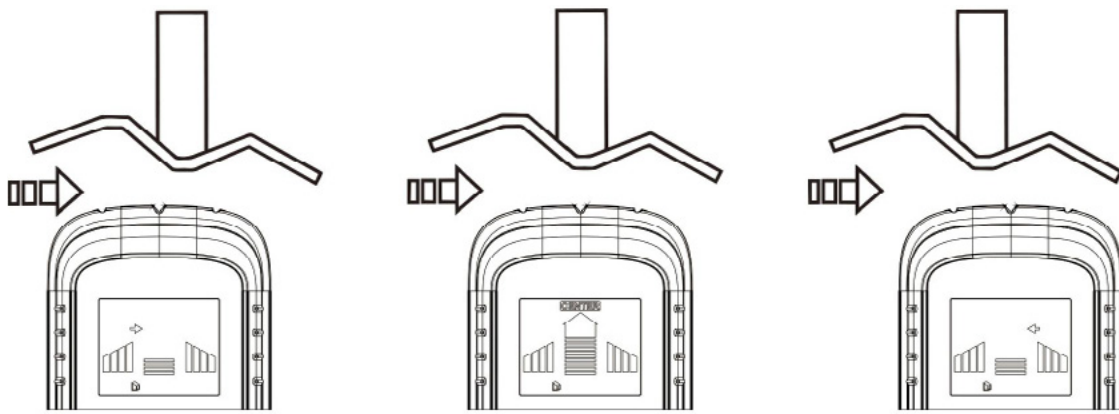

Si recibe datos de escaneo inestables, podría deberse a humedad, condensación dentro de la cavidad de la pared o panel de yeso, o pintura o papel pintado aplicado recientemente que no se secó por completo.

Este dispositivo no está diseñado para explorar materiales tales como: baldosas de cerámica, alfombras y acolchados, paredes de yeso, paneles aislantes recubiertos con papel aluminio, vidrio o cualquier otro material denso.

Recuerde que los montantes normalmente se colocan con una separación entre ellos de 41 o 61 cm (16" o 24"), y por lo general tienen 38 mm (1½") de ancho. Cualquier otra distancia podría no ser un montante.

Detección de metales

Coloque el dispositivo en posición horizontal sobre la superficie que desee explorar. Mueva lentamente el dispositivo por la superficie en la dirección que desee explorar. Cuando se detecta un objeto de metal, su señal se identificará como la más fuerte y aparecerá el icono  [16] en la pantalla. El dispositivo puede escanear la superficie en busca de metales no ferrosos a una profundidad de 80 mm (3") y de metales ferrosos a una profundidad de 100 mm (4").

Repita el procedimiento de escaneo como se describe anteriormente en la sección "Modo de detección de montantes".

Detección de corriente alterna

Coloque el dispositivo en posición horizontal sobre la superficie que desee explorar. Mueva lentamente el dispositivo por la superficie en la dirección que desee explorar. Al detectar un cable de CA, la señal se identificará como la más fuerte y aparecerá el icono  [15] en la pantalla.

Una vez finalizada la calibración automática, repita el procedimiento de exploración como se describe en la sección "Modo de detección de montantes".

Puede ajustar la sensibilidad del dispositivo en este modo. La calibración en superficie con cables de corriente alterna que se han detectado previamente reduce la sensibilidad y el área de búsqueda. Después de completar la calibración, repita el procedimiento de exploración tal como se describe más arriba. Puede reducir la sensibilidad del dispositivo varias veces para reducir aún más el área de búsqueda y localizar el cable eléctrico con mayor precisión.

La detección de cables con corriente no funciona más allá de una profundidad de 2" (51 mm) con respecto a la superficie explorada. Los conductos encapsulados en hormigón, detrás de madera contrachapada o revestimientos metálicos de paredes provocarán una detección muy limitada y puede que no se detecten en absoluto.

Si el objeto es demasiado pequeño o se encuentra a demasiada profundidad, es posible que las barras de intensidad de la señal del indicador [14] no se muestren completamente. En este caso, la barra más alta del indicador [14] y el indicador central [8] ayudarán a localizar el objeto.

Indicador de carga de pila baja

Si el indicador de batería baja [3] empieza a parpadear, cambie la pila inmediatamente.

Especificaciones

Profundidad de detección máxima	cable con tensión eléctrica: 51 mm (2") metales ferrosos: 100 mm (4") metales no ferrosos: 80 mm (3") montantes de madera/metal: 38 mm (1½")
Alerta sonora	+
Alerta visual	+
Intervalo de temperaturas de funcionamiento	0... +40 °C (en funcionamiento), -10... +60 °C (almacenamiento)
Fuente de alimentación	1 pila de 9 V

El fabricante se reserva el derecho de realizar cambios en la gama de productos y en las especificaciones sin previo aviso.

Cuidado y mantenimiento

No confíe exclusivamente en el detector para localizar elementos detrás de las superficies exploradas. No asuma que no hay cableado vivo dentro de una pared. Tenga siempre cuidado al clavar, cortar o perforar paredes, suelos y techos que puedan ocultar cables eléctricos. Utilice el dispositivo solo en un entorno completamente seco y no toque el dispositivo con partes del cuerpo mojadas o húmedas. Calibre el dispositivo con regularidad. No intente desmontar el instrumento usted mismo bajo ningún concepto. Si necesita repararlo o limpiarlo, contacte con el servicio técnico especializado que corresponda a su zona. Proteja el instrumento de impactos súbitos y de fuerza mecánica excesiva. Guarde el instrumento en un lugar seco y fresco. Utilice únicamente accesorios y repuestos para este dispositivo que cumplan con las especificaciones técnicas. ¡No intente nunca utilizar un dispositivo dañado o un dispositivo con componentes eléctricos dañados! **En caso de gestión de componentes del dispositivo o de la pila, busque asistencia médica de inmediato.**

Instrucciones de seguridad para las pilas

Compre siempre las pilas del tamaño y grado indicado para el uso previsto. Reemplace siempre todas las pilas al mismo tiempo. No mezcle pilas viejas y nuevas, ni pilas de diferentes tipos. Limpie los contactos de las pilas y del instrumento antes de instalarlas. Asegúrese de instalar las pilas correctamente según su polaridad (+ y -). Quite las pilas si no va a utilizar el instrumento durante un periodo largo de tiempo. Retire lo antes posible las pilas agotadas. No cortocircuite nunca las pilas ya que podría aumentar su temperatura y podría provocar fugas o una explosión. Nunca caliente las pilas para intentar reavivarlas. No intente desmontar las pilas. Recuerde apagar el instrumento después de usarlo. Mantenga las pilas fuera del alcance de los niños para eliminar el riesgo de ingestión, asfixia o envenenamiento. Deseche las pilas usadas tal como lo indiquen las leyes de su país.

Garantía Ermenrich

Los productos de Ermenrich, excepto los accesorios, tienen una **garantía de 5 años** contra defectos en materiales y mano de obra. Todos los accesorios Ermenrich están garantizados contra defectos de materiales y de mano de obra durante **2 años** a partir de la fecha de compra. La garantía incluye la reparación o sustitución gratuita del producto Ermenrich en cualquier país en el que haya una oficina Levenhuk si se reúnen todas las condiciones de la garantía.

Para más detalles visite nuestra página web: es.ermenrich.com

En caso de problemas con la garantía o si necesita ayuda en el uso de su producto, contacte con su oficina de Levenhuk más cercana.

HU Ermenrich Ping SM40 falszkenner

A termék használata előtt figyelmesen olvassa végig a biztonsági utasításokat, valamint a használati útmutatót. **Tartsa gyermekektől elzárva.** Kizárólag a használati útmutatóban leírtak szerint használja az eszközt.

A készlet tartalma: falszkenner, használati útmutató és garanciajegy.

Első lépések

- Nyissa fel az elemtartó rekesz fedelét (4), majd – ügyelve a polaritási jelzésekre – helyezze be az elemet. Zárja le a fedelet.
- Az eszköz be- és kikapcsolásához nyomja meg a főkapcsoló gombot (2). Az eszköz alapértelmezés szerint az automatikus keresési módba lép, és a kijelzőn megjelenik a  ikon [6].

! Amikor elektromos vezetékek közelében dolgozik, mindig tartsa kikapcsolva az eszközt.

Megjelenő információk

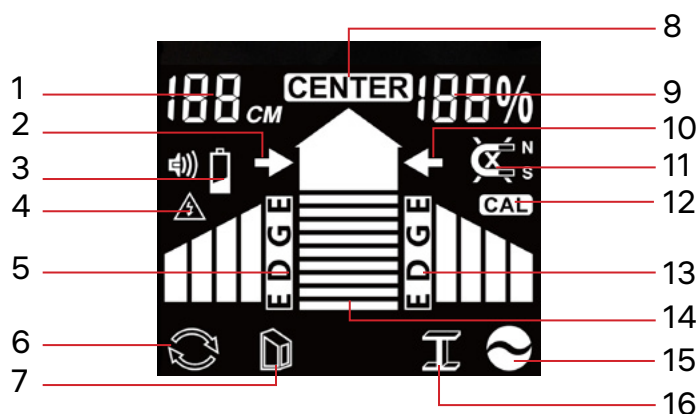

1	Fém mélységjelzés	9	Jel százalék
2	Tartóelem iránya jelzés (bal oldalon)	10	Tartóelem iránya jelzés (jobb oldalon)
3	Alacsony töltöttségi szint jelzés	11	Vas/nemvas fémek jelzése
4	AC vezeték figyelmeztetés	12	Kalibrálásjelző
5	Széljelző (bal oldalon)	13	Széljelző (jobb oldalon)
6	Automatikus érzékelési mód	14	Jelerősségjelző
7	Tartóelem-érzékelési mód	15	AC vezeték mód
8	Közé jelző	16	Fémérzékelési mód

Kalibrálás

Helyezze az eszközt a lapos részével egy olyan felületre, amelyben nincsenek tartóelemek, fém részek, sem elektromos kábelek. Az eszköz kalibrálása automatikusan elindul. A kijelzőn megjelenik a CAL ikon [12]. Amikor az automatikus kalibrálás befejeződik, a hangjelző sípoló hangot ad, és a CAL ikon [12] eltűnik. Ez a sikeres kalibrálást jelzi. Ne mozgassa az eszközt, amíg a kalibráció tart. A kalibrálás befejezését követően várjon 3 másodpercet, és csak ez után kezdje el használni a berendezést.

Ha működés közben villog a CAL ikon [12] a kijelzőn, akkor a Vizsgálat gombot (3) megnyomva kalibrálja be az eszközt kizárólag. Ha a CAL ikon [12] megjelenik, de nem villog, akkor az eszköz kalibrálása automatikusan meg fog történni.

Használat

Az eszköz a bekapcsolását követően alapértelmezés szerint Auto scanning (Automatikus keresés) módban van. Ebben a módban tartóelemeket, fém részeket és elektromos vezetékeket is kereshet. Működés közben az eszköz automatikusan a legerősebb jelet érzékeli, a kijelzőn pedig megjelenik az adott érzékelési mód ikonja.

Tartóelem-érzékelési mód

Helyezze az eszközt a lapos részével a vizsgálni kívánt felülethez. Lassan mozgassa az eszközt a felületen abba az irányba, amelyben szeretne keresést végezni. Tartóelem észlelésekor a rendszer a tartóelem jelét határozza meg a legerősebb jelként, és a képernyőn megjelenik a [7] ikon. Az eszközzel 1½" (38 mm) mélységig átvizsgálhatja a felületet, hogy találhatók-e benne fa és/vagy fém tartóelemek.

Amikor az eszköz egy tartóelem szélét érzékeli, a jelerősségjelző sávok [14] erősödni kezdenek, és a széljelző [5 vagy 13] világítani kezd. Mozdassa tovább az eszközt a nyíljelzés [2 vagy 10] irányába. Amikor az eszköz egy tartóelem közepét érzékeli, akkor az összes jelerősségsáv látható, a kijelzőn megjelenik a középpontjelző [8], a hangjelző sípoló hangot ad, és a jelszázalékjelző [9] 100%-ot mutat. Mozdassa tovább a készüléket ugyanabba az irányba, amíg a jelerősségjelző sávok csökkenést mutatnak, és a másik nyíl megjelenik a képernyőn. Ez a pont jelzi a tartóelem második szélét.

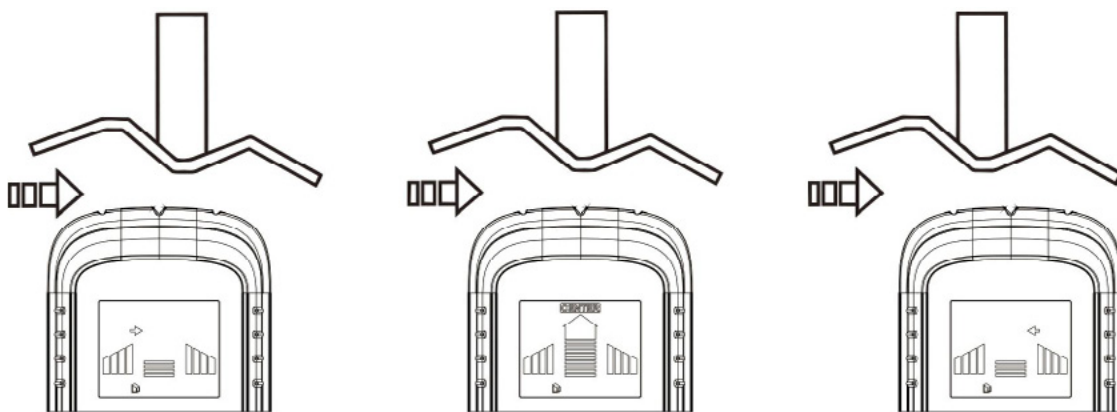

Ha a keresési adatok nem stabilak, ennek oka lehet a pára, a falüregben vagy száraz falzatban lévő nedvesség, vagy olyan frissen felvitt festék vagy tapéta, ami még nem száradt meg teljesen.

Az eszközzel a következő anyagokban nem végezhető vizsgálat: kerámia járólap, szőnyeg és szőnyegalátét, gipszkarton falak, fóliával fedett szigetelőlap, üveg, vagy bármilyen egyéb sűrű anyag.

Ne feledje, hogy a tartóelemeket általában 16" vagy 24" (41 vagy 61 cm) távolságra helyezik el egymástól, és általában 1½" (38 mm) szélesek. Ami ettől eltérő, az lehetséges, hogy nem tartóelem.

Fémérzékelési mód

Helyezze az eszközt a lapos részével a vizsgálni kívánt felülethez. Lassan mozgassa az eszközt a felületen abba az irányba, amelyben szeretne keresést végezni. Fém objektum észlelésekor a rendszer a fém jelét határozza meg a legerősebb jelként, és a képernyőn megjelenik a [16] ikon. Az eszköz nemvasfémek esetében 3" (80 mm) mélységig, vasfémek esetében pedig 4" (100 mm) mélységig képes átvizsgálni a felületet.

Ismételje meg a keresési eljárást a fenti "Tartóelem-érzékelési mód" szakaszban leírtak szerint.

AC-pásztázási mód

Helyezze az eszközt a lapos részével a vizsgálni kívánt felülethez. Lassan mozgassa az eszközt a felületen abba az irányba, amelyben szeretne keresést végezni. Elektromos vezeték észlelésekor a rendszer az elektromossági jelet határozza meg a legerősebb jelként, és a képernyőn megjelenik a  ikon [15].

Amikor az automatikus kalibrálás befejeződött, ismételje meg a keresési eljárást a fenti "Tartóelem-érzékelési mód" szakaszban leírtak szerint.

Ebben a módban beállíthatja az eszköz érzékenységét. Ha olyan felületen végzi a kalibrálást, ahol korábban elektromos kábeleket észlelt, akkor csökken az érzékenység és leszűkül a keresési terület. A kalibrálás befejezése után ismételje meg a pásztázási eljárást a fent leírtak szerint. Az eszköz érzékenységét többször is csökkentheti, hogy még jobban leszűkítse a keresési területet, és így pontosabban megtalálhatja a feszültség alatt álló vezetéket.

■ Az eszköz a vizsgált felülettől számítva legfeljebb 2" (51 mm) mélységig képes észlelni a feszültség alatt álló vezetékeket. A betonba ágyazott, rétegelt lemez vagy fémburkolat mögött található csöveket alig, vagy egyáltalán nem képes észlelni az eszköz.

■ Ha az objektum túl kicsi vagy túl mélyen helyezkedik el, akkor előfordulhat, hogy a jelerősségsávok nem teljesen jelennek meg a jelerősségjelzőn [14]. Ilyen esetben a jelerősségjelzőn [14] lévő legnagyobb sáv és a középpontjelző [8] segítenek megtalálni az objektumot.

Alacsony töltöttségi szint jelzés

Ha az alacsony elemtöltöttség jelzése [3] villogni kezd, azonnal cserélje ki az elemet.

Műszaki adatok

Max. észlelési mélység	feszültség alatti vezeték: 51 mm (2") vas fémek: 100 mm (4") nemvas fémek: 80 mm (3") fa/fém csapok: 38 mm (1½")
Hangjelzés	+
Fényjelzés	+
Üzemi hőmérséklet-tartomány	0... +40 °C (üzemi), -10... +60 °C (tárolási)
Tápellátás	1 db 9 V-os elem

A gyártó fenntartja magának a jogot a termékinálat és a műszaki paraméterek előzetes értesítés nélküli módosítására.

Ápolás és karbantartás

Ne hagyatkozzon kizárólag az érzékelőre a vizsgált felületek mögötti tárgyak megtalálásához. Sona ne feltételezze, hogy a falon belül nincs feszültség alatt álló vezeték. Minden esetben elővigyázatosan szögeljen, vágja vagy fúrja az ilyen falakat, padlókat vagy mennyezeteket, ahol feszültség alatti vezeték lehet. A készüléket kizárólag teljesen száraz körülmények között használja. Ne érjen az egységhez, amennyiben annak bármelyik része vize vagy nedves. Rendszeresen kalibrálja a készüléket. Bármilyen okból is az ok, semmiképpen ne kísérelje meg szétszerelni az eszközt. Ha az eszköz javításra vagy tisztításra szorul, akkor keresse fel vele a helyi szakszervizt. Óvja az eszközt a hirtelen behatásoktól és a hosszabb ideig tartó mechanikai erőktől. Száraz, hűvös helyen tárolja az eszközt. Kizárólag olyan tartozékokat vagy pótalkatrészeket alkalmazzon, amelyek a műszaki paramétereknek megfelelnek. A sérült, vagy sérült elektromos alkatrészű berendezést soha ne helyezze üzembe! **Ha az eszköz valamely alkatrészét vagy az elemét lenyelik, akkor kérjen, azonnal orvosi segítséget.**

Az elemekkel kapcsolatos biztonsági intézkedések

Mindig a felhasználásnak legmegfelelőbb méretű és fokozatú elemet vásárolja meg. Elemcsere során mindig az összes elemet egyszerre cserélje ki; ne keverje a régi elemeket a frissekkel, valamint a különböző típusú elemeket se keverje egymással össze. Az elemek behelyezése előtt tisztítsa meg az elemek és az eszköz egymással érintkező részeit. Győződjön meg róla, hogy az elemek a pólusokat tekintve is helyesen kerülnek az eszközbe (+ és -). Amennyiben az eszközt hosszabb ideig nem használja, akkor távolítsa el az elemeket. A lemerült elemeket azonnal távolítsa el. Soha ne zárja rövidre az elemeket, mivel így azok erősen felmelegedhetnek, szivárogni kezhetnek vagy felrobbanhatnak. Az elemek élettartamának megnöveléséhez soha ne kísérelje meg felmelegíteni azokat. Ne bontsa meg az akkumulátorokat. Használat után ne felejtse el kikapcsolni az eszközt. Az elemeket tartsa gyermekektől távol, megelőzve ezzel a lenyelés, fulladás és mérgezés veszélyét. A használt elemeket az Ön országában érvényben lévő jogszabályoknak megfelelően adhatja le.

Ermenrich garancia

Az Ermenrich termékekre, a hozzátartozó kiegészítők kivételével, **5 év garanciát** biztosítunk anyag- és/vagy gyártási hibákra. Az Ermenrich-kiegészítőkhöz a Levenhuk-vállalat a kiskereskedelmi vásárlás napjától számított **2 évig** érvényes garanciát nyújt az anyaghibák és/vagy a gyártási hibák vonatkozásában. Ha minden garanciális feltétel teljesül, akkor a garancia értelmében bármely olyan országban kérheti az Ermenrich termék díjmentes javíttatását vagy cseréjét, ahol a Levenhuk vállalat fiókirodát üzemeltet.

További részletekért látogasson el weboldalunkra: hu.ermenrich.com

Amennyiben garanciális probléma lépne fel vagy további segítségre van szüksége a termék használatát illetően, akkor vegye fel a kapcsolatot a helyi Levenhuk üzlettel.

IT Rilevatore di montanti Ermenrich Ping SM40

Leggere attentamente le istruzioni relative alla sicurezza e la guida all'utilizzo prima di usare questo prodotto. Tenere lontano dai bambini. Usare il dispositivo solamente per gli scopi specificati nella guida all'utilizzo.

Il kit comprende: rilevatore di montanti, guida all'utilizzo e garanzia.

Guida introduttiva

- Aprire il coperchio del vano batterie (4) e inserire la batteria secondo la corretta polarità. Chiudere il coperchio.
- Premere il pulsante di alimentazione (2) per accendere o spegnere il dispositivo. Il dispositivo entra in modalità di scansione automatica per impostazione predefinita e l'icona  [6] appare sullo schermo.

! Spegnere sempre il dispositivo quando si lavora vicino a cavi elettrici.

Informazioni sullo schermo

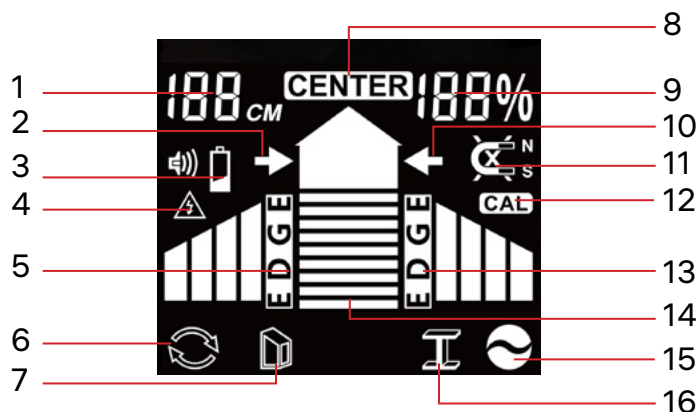

1	Indicatore profondità del metallo	9	Percentuale del segnale
2	Indicatore di direzione del montante (a sinistra)	10	Indicatore di direzione del montante (a destra)
3	Indicatore di batteria scarica	11	Indicatore di materiale ferroso/non ferroso
4	Avviso cavi elettrici CA	12	Indicatore di calibrazione
5	Indicatore dei bordi (a sinistra)	13	Indicatore dei bordi (a destra)
6	Modalità di rilevamento automatico	14	Indicatore di forza del segnale
7	Modalità di rilevamento dei montanti	15	Modalità cavi elettrici CA
8	Indicatore punto centrale	16	Modalità di rilevamento del metallo

Calibrazione

Posizionare il dispositivo piatto rispetto a qualsiasi superficie che è libera da montanti, cavi metallici e CA. La calibrazione del dispositivo inizierà automaticamente. L'icona **CAL** [12] apparirà sullo schermo. Quando la calibrazione automatica è completata, il cicalino emetterà un suono e l'icona **CAL** [12] scomparirà. Il suono indica l'avvenuta calibrazione. Non spostare il dispositivo finché la calibrazione non sarà stata completata. Attendere 3 secondi dalla fine della calibrazione prima di utilizzare il dispositivo.

! Se l'icona **CAL** [12] lampeggia sullo schermo durante il funzionamento, premere il pulsante scansione (3) per calibrare manualmente il dispositivo. Se l'icona **CAL** [12] appare ma non lampeggia, il dispositivo verrà calibrato automaticamente.

Utilizzo

Per impostazione predefinita, il dispositivo è acceso in modalità di scansione automatica. In questa modalità sono disponibili il rilevamento di montanti, il rilevamento di metalli e il rilevamento di cavi CA. Durante il funzionamento, il dispositivo rileva automaticamente il segnale più forte e lo schermo mostra l'icona della rispettiva modalità di rilevamento.

Modalità di rilevamento dei montanti

Posizionare il dispositivo piatto contro la superficie esaminata. Muovere lentamente il dispositivo lungo la superficie, nella direzione che si desidera scansionare. Quando il montante viene rilevato, il segnale di montante sarà identificato come il segnale più forte e l'icona  [7] apparirà sullo schermo. Il dispositivo può scansionare la superficie alla ricerca di montanti in legno e/o metallo alla profondità di 1 1/2" (38 mm).

Quando il dispositivo rileva il bordo di un montante, le barre di forza del segnale [14] iniziano ad aumentare e l'indicatore dei bordi [5 o 13] si illumina. Continuare a muovere il dispositivo nella direzione dell'indicatore a freccia [2 o 10]. Quando il dispositivo rileva il centro di un montante, tutte le barre di forza del segnale vengono mostrate, l'indicatore centrale [8] appare sullo schermo, il cicalino produce un segnale acustico e l'indicatore percentuale del segnale [9] visualizza 100%. Continuare a muovere il dispositivo nella stessa direzione finché le barre di forza del segnale non diminuiscono e sullo schermo appare l'altra freccia. Questo punto indica il secondo bordo del montante.

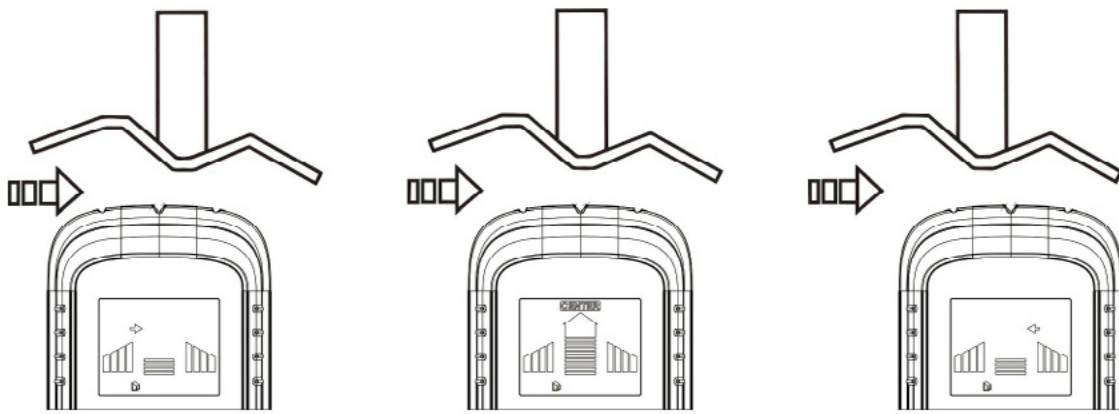

Se si ricevono dati di scansione instabili questo potrebbe essere causato dall'umidità nella cavità del muro o della parete in cartongesso, oppure nella vernice o carta da parati applicate di recente che non si è ancora asciugata completamente.

Questo dispositivo non è progettato per scansionare materiali come: piastrelle da pavimento in ceramica, moquette e rivestimenti imbottiti, pareti intonacati, pannelli di isolante rivestiti in fogli, vetro o qualsiasi altro materiale denso.

Si tenga presente che i montanti sono tipicamente posizionati distanziati tra loro di 16" o 24" (41 o 61 cm) e hanno generalmente una larghezza di 1½" (38 mm). Qualsiasi cosa differente potrebbe non essere un montante.

Modalità di rilevamento del metallo

Posizionare il dispositivo piatto contro la superficie esaminata. Muovere lentamente il dispositivo lungo la superficie, nella direzione che si desidera scansionare. Quando il montante viene rilevato, il segnale per i metalli sarà identificato come il segnale più forte e l'icona [16] apparirà sullo schermo. Il dispositivo può scansionare la superficie alla ricerca di metalli non ferrosi a una profondità di 3" (80 mm) e di metalli ferrosi a una profondità di 4" (100 mm).

Ripetere la procedura di scansione come descritto sopra nella sezione "Modalità di rilevamento dei montanti".

Modalità di scansione CA

Posizionare il dispositivo piatto contro la superficie esaminata. Muovere lentamente il dispositivo lungo la superficie, nella direzione che si desidera scansionare. Quando viene rilevato un filo CA, il segnale CA sarà identificato come il segnale più forte e l'icona [15] apparirà sullo schermo.

Quando la calibrazione automatica è completata, ripetere la procedura di scansione come sopra descritto nella sezione "Modalità di rilevamento dei montanti".

In questa modalità è possibile regolare la sensibilità del dispositivo. Effettuare la calibrazione sulla superficie con cavi CA precedentemente rilevati riduce la sensibilità e restringe l'area di ricerca. Dopo aver completato la calibrazione, ripetere la procedura di scansione come sopra descritto. È possibile ridurre la sensibilità del dispositivo più volte per restringere ulteriormente l'area di ricerca e localizzare il cavo sotto tensione con maggiore precisione.

Il rilevamento del cavo sotto tensione non funzionerà a profondità superiori a 2" (51 mm) dalla superficie scansionata. I condotti racchiusi nel cemento, dietro a rivestimenti da parete in compensato trasparente e metallici causeranno un rilevamento molto limitato e potrebbero non essere rilevati affatto.

Se l'oggetto è troppo piccolo o posizionato troppo in profondità, le barre di forza del segnale sull'indicatore di forza del segnale [14] potrebbero non essere visualizzate completamente. In questo caso, la barra più alta sull'indicatore di forza del segnale [14] e l'indicatore centrale [8] aiuteranno a localizzare l'oggetto.

Indicatore di batteria scarica

Quando l'indicatore di batteria scarica [3] inizia a lampeggiare, sostituire immediatamente la batteria.

Specifiche

Profondità massima di rilevamento	cavo sotto tensione: 51 mm (2") metalli ferrosi: 100 mm (4") metalli non ferrosi: 80 mm (3") montanti in legno/metallo: 38 mm (1½")
Avviso sonoro	+
Avviso luminoso	+
Intervallo di temperature di esercizio	0... +40 °C (in funzione), -10... +60 °C (spento)
Alimentazione	1 batteria da 9 V

Il produttore si riserva il diritto di apportare modifiche senza preavviso alla gamma di prodotti e alle specifiche.

Cura e manutenzione

Non affidarsi solamente al rilevatore per l'individuazione degli oggetti dietro alle superfici scansionate. Non dare mai per scontata l'assenza di cavi elettrici sotto tensione all'interno di un muro. Esercitare sempre la massima cautela nel piantare chiodi o forare pareti, pavimenti e soffitti che potrebbero contenere cavi sotto tensione. Adoperare lo strumento soltanto in un ambiente completamente asciutto e non toccarlo con parti del corpo umide o bagnate. Calibrare il dispositivo con cadenza regolare. Non cercare per nessun motivo di smontare autonomamente l'apparecchio. Per qualsiasi intervento di riparazione e pulizia, contattare il centro di assistenza specializzato di zona. Proteggere l'apparecchio da urti improvvisi ed evitare che sia sottoposto a eccessiva forza meccanica. Conservare l'apparecchio in un luogo fresco e asciutto. Usare solamente accessori e ricambi che corrispondono alle specifiche tecniche riportate per questo strumento. Non tentare mai di adoperare uno strumento danneggiato o con componenti elettriche danneggiate! **In caso di ingestione di una parte dell'apparecchio o della batteria, consultare immediatamente un medico.**

Istruzioni di sicurezza per le batterie

Acquistare batterie di dimensione e tipo adeguati per l'uso di destinazione. Sostituire sempre tutte le batterie contemporaneamente, evitando accuratamente di mischiare batterie vecchie con batterie nuove oppure batterie di tipo differente. Prima della sostituzione, pulire i contatti della batteria e quelli dell'apparecchio. Assicurarsi che le batterie siano state inserite con la corretta polarità (+ e -). Se non si intende utilizzare l'apparecchio per lungo periodo, rimuovere le batterie. Rimuovere subito le batterie esaurite. Non cortocircuitare le batterie, perché ciò potrebbe provocare forte riscaldamento, perdita di liquido o esplosione. Non tentare di riattivare le batterie riscaldandole. Non disassemblare le batterie. Dopo l'utilizzo, non dimenticare di spegnere l'apparecchio. Per evitare il rischio di ingestione, soffocamento o intossicazione, tenere le batterie fuori dalla portata dei bambini. Disporre delle batterie esaurite secondo le norme vigenti nel proprio paese.

Garanzia Ermenrich

I prodotti Ermenrich, ad eccezione degli accessori, sono coperti da **5 anni di garanzia** per quanto riguarda i difetti di fabbricazione e dei materiali. Tutti gli accessori Ermenrich godono di una garanzia di **2 anni** a partire dalla data di acquisto per quanto riguarda i difetti di fabbricazione e dei materiali. La garanzia conferisce il diritto alla riparazione o sostituzione gratuita del prodotto Ermenrich in tutti i paesi in cui è presente una sede Levenhuk, a patto che tutte le condizioni di garanzia siano rispettate. Per maggiori dettagli, visitare il nostro sito web: it.ermenrich.com
Per qualsiasi problema di garanzia o necessità di assistenza per l'utilizzo del prodotto, contattare la filiale Levenhuk di zona.

PL Detektor kołków Ermenrich Ping SM40

Przed użyciem tego produktu należy dokładnie zapoznać się z instrukcją bezpieczeństwa i instrukcją obsługi. **Przechowywać poza zasięgiem dzieci.** Używaj urządzenia tylko w sposób określony w instrukcji obsługi.

Zawartość zestawu: detektor kołków, instrukcja obsługi i karta gwarancyjna.

Pierwsze kroki

- Otwórz pokrywę komory baterii (4) i włóż baterię zgodnie z prawidłowymi oznaczeniami polaryzacji. Zamknij pokrywę.
- Naciśnij przycisk zasilania (2), aby włączyć lub wyłączyć urządzenie. Urządzenie domyślnie wchodzi w tryb automatycznego skanowania, a na wyświetlaczu pojawia się ikona [6].

Zawsze wyłączaj urządzenie podczas pracy w pobliżu przewodów elektrycznych.

Informacje na wyświetlaczu

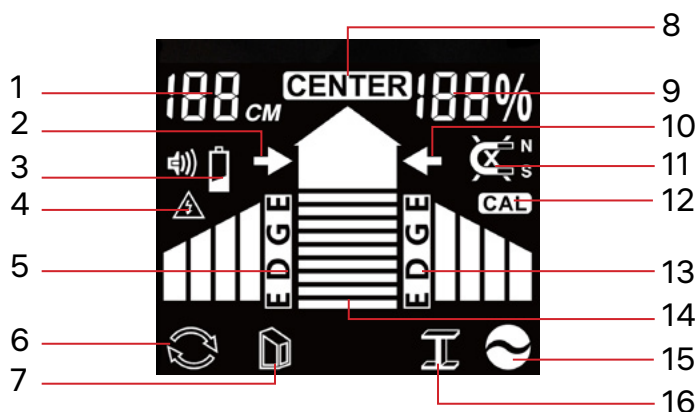

1	Wskaźnik głębokości metalu	9	Wartość procentowa sygnału
2	Wskaźnik kierunku kołka (po lewej stronie)	10	Wskaźnik kierunku kołka (po prawej stronie)
3	Wskaźnik niskiego poziomu naładowania baterii	11	Wskaźnik metali żelaznych/nieżelaznych
4	Ostrzeżenie o przewodach sieciowych	12	Wskaźnik kalibracji
5	Wskaźnik krawędzi (po lewej stronie)	13	Wskaźnik krawędzi (po prawej stronie)
6	Tryb automatycznego wykrywania	14	Wskaźnik mocy sygnału
7	Tryb wykrywania kołków	15	Tryb wykrywania przewodów sieciowych
8	Wskaźnik środka	16	Tryb wykrywania metali

Kalibracja

Przyłóż urządzenie na płasko do dowolnej powierzchni wolnej od kołków, metalu oraz przewodów AC. Kalibracja urządzenia rozpocznie się automatycznie. Na wyświetlaczu pojawi się ikona CAL [12]. Gdy automatyczna kalibracja zostanie zakończona, zostanie wyemitowany sygnał dźwiękowy, a ikona CAL [12] zniknie. Sygnalizuje to powodzenie kalibracji. Nie poruszaj urządzenia do czasu ukończenia kalibracji. Odczekaj 3 sekundy po ukończeniu kalibracji, zanim użyjesz urządzenia.

■ Jeśli ikona CAL [12] błyska na wyświetlaczu podczas pracy, naciśnij przycisk skanowania (3), aby ręcznie skalibrować urządzenie. Jeśli ikona CAL [12] pojawi się, ale nie błyska, urządzenie zostanie skalibrowane automatycznie.

Zastosowanie

Urządzenie jest domyślnie włączone w trybie skanowania automatycznego. W tym trybie dostępne jest wykrywanie kołków, wykrywanie metalu i wykrywanie przewodów AC. Podczas pracy urządzenie automatycznie wykrywa najsilniejszy sygnał, a na wyświetlaczu pojawia się ikona odpowiedniego trybu wykrywania.

Tryb wykrywania kołków

Przyłóż przyrząd na płasko do badanej powierzchni. Powoli przesuwaj urządzenie po powierzchni w kierunku, w którym chcesz przeprowadzić wykrywanie. Po wykryciu kołka, sygnał kołka zostanie zidentyfikowany jako najsilniejszy sygnał i na ekranie pojawi się ikona [7]. Urządzenie może skanować powierzchnię w poszukiwaniu drewnianych i/lub metalowych kołków na głębokości 38 mm (1½").

Gdy urządzenie wykryje krawędź kołka, wskaźnik mocy sygnału [14] zacznie rosnąć, a wskaźnik krawędzi [5 lub 13] włączy się. Przesuwaj urządzenie w kierunku wskaźnika kierunku [2 lub 10]. Gdy urządzenie wykryje środek kołka, wszystkie paski mocy sygnału są wyświetlane, na wyświetlaczu pojawia się wskaźnik środka [8], włącza się sygnał dźwiękowy, a wskaźnik procentowy sygnału [9] pokazuje 100%. Przesuwaj urządzenie w tym samym kierunku, aż wartość wskaźnika mocy sygnału zacznie spadać, a na ekranie pojawi się druga strzałka. Ten punkt wskazuje drugą krawędź kołka.

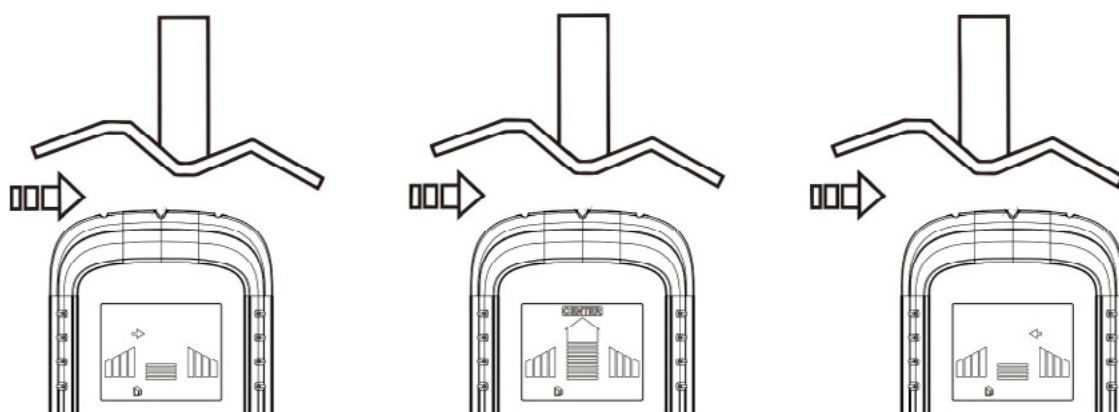

■ W przypadku otrzymywania niestabilnych danych skanowania, może to być spowodowane wilgocią na powierzchni lub w zagłębieniach w ścianie lub płycie gipsowej. Przyczyną może być również niewyschnięta do końca farba lub tapeta.

■ Urządzenie nie jest przeznaczone do skanowania materiałów takich jak ceramiczne płytki podłogowe, dywany i wykładziny, ściany gipsowe, płyty izolacyjne pokryte folią, szkło lub inne materiały o dużej gęstości.

■ Należy pamiętać, że kołki są zazwyczaj zlokalizowane w odległości 41 lub 61 cm (16" or 24") od siebie i mają zwykle szerokość 38 mm (1½"). Wykryte elementy mogą nie być kołkami.

Tryb wykrywania metali

Przyłóż przyrząd na płasko do badanej powierzchni. Powoli przesuwaj urządzenie po powierzchni w kierunku, w którym chcesz przeprowadzić wykrywanie. Po wykryciu obiektu metalowego, sygnał metalu zostanie zidentyfikowany jako najsilniejszy sygnał i na ekranie pojawi się ikona [16]. Urządzenie może skanować powierzchnię w poszukiwaniu metali nieżelaznych na głębokości 80 mm (3") i metali żelaznych na głębokości 100 mm (4").

Powtórz procedurę skanowania, jak opisano powyżej w części "Tryb wykrywania kołków".

Tryb skanowania przewodów sieciowych

Przyłóż przyrząd na płasko do badanej powierzchni. Powoli przesunij urządzenie po powierzchni w kierunku, w którym chcesz przeprowadzić wykrywanie. Po wykryciu przewodu AC, sygnał AC zostanie zidentyfikowany jako najsilniejszy sygnał i na ekranie pojawi się ikona [15].

Po ukończeniu automatycznej kalibracji, powtórz procedurę skanowania, jak opisano powyżej w części "Tryb wykrywania kołków".

W tym trybie można regulować czułość urządzenia. Kalibracja na powierzchni po wcześniejszym wykryciu przewodów sieciowych ogranicza czułość i zawęża obszar wyszukiwania. Po zakończeniu kalibracji należy powtórzyć procedurę skanowania w sposób opisany powyżej. Czułość urządzenia można zmniejszać wielokrotnie, aby dodatkowo zawężać obszar wyszukiwania i lokalizować przewody pod napięciem z większą dokładnością.

Funkcja wykrywania przewodów pod napięciem nie będzie działać powyżej głębokości 51 mm (2") względem badanej powierzchni. Przewody zalane betonem, zamocowane za płytą ze sklejki lub za metalowymi okładzinami ścian będą wykrywane w bardzo ograniczonym zakresie lub mogą nie być wykrywane wcale.

Jeśli obiekt jest zbyt mały lub znajduje się zbyt głęboko, paski mocy sygnału na wskaźniku mocy sygnału [14] mogą nie być w pełni wyświetlone. W takim przypadku najwyższy pasek na wskaźniku mocy sygnału [14] oraz wskaźnik środka [8] pomogą zlokalizować obiekt.

Wskaźnik niskiego poziomu naładowania baterii

Jeśli wskaźnik niskiego poziomu naładowania baterii [3] zacznie błyskać, należy niezwłocznie wymienić baterię.

Dane techniczne

Maksymalna głębokość wykrywania	przewód pod napięciem: 51 mm (2") metale żelazne: 100 mm (4") metale nieżelazne: 80 mm (3") drewniane/metalowe kołki: 38 mm (1½")
Alarm dźwiękowy	+
Alarm świetlny	+
Zakres temperatury pracy	0... +40 °C (praca), -10... +60 °C (przechowywanie)
Zasilanie	1 szt. baterii 9 V

Producent zastrzega sobie prawo wprowadzenia zmian w ofercie produktów i specyfikacjach bez uprzedniego powiadomienia.

Konserwacja i pielęgnacja

Lokalizując obiekty za skanowanymi powierzchniami, nie należy polegać wyłącznie na detektorze. Nie należy zakładać, że w ścianie nie ma przewodów pod napięciem. Zawsze należy zachować ostrożność podczas wbijania gwoździ, cięcia lub wiercenia w ścianach, podłogach i sufitach, w których może znajdować się okablowanie pod napięciem. Urządzenie powinno być używane tylko w całkowicie suchym otoczeniu. Nie wolno dotykać urządzenia mokrymi lub wilgotnymi dłońmi. Urządzenie należy regularnie kalibrować. Nie podejmuj prób samodzielnego demontażu urządzenia. W celu wszelkich napraw i czyszczenia skontaktuj się z punktem serwisowym. Chronij urządzenie przed upadkami z wysokości i działaniem nadmiernej siły mechanicznej. Przyrząd powinien być przechowywany w suchym, chłodnym miejscu. Należy używać wyłącznie akcesoriów i części zamiennych zgodnych ze specyfikacjami technicznymi tego urządzenia. Nie wolno używać uszkodzonego urządzenia ani urządzenia z uszkodzonymi elementami elektrycznymi! **W razie pošknięcia jakiegokolwiek części lub baterii należy natychmiast skontaktować się z lekarzem.**

Instrukcje dotyczące bezpiecznego obchodzenia się z bateriami

Należy używać baterii odpowiedniego typu i w odpowiednim rozmiarze. Należy wymieniać wszystkie baterie jednocześnie; nie należy łączyć starych i nowych baterii ani baterii różnych typów. Przed włożeniem baterii należy wyczyścić styki baterii i urządzenia. Podczas wkładania baterii należy zwracać uwagę na ich bieguny (znaki + i -). Jeśli sprzęt nie będzie używany przez dłuższy czas, należy wyjąć baterie. Zużyte baterie należy natychmiast wyjąć. Nie doprowadzać do zwarcia baterii, ponieważ wiąże się to z ryzykiem powstania wysokich temperatur, wycieku lub wybuchu. Nie ogrzewać baterii w celu przedłużenia czasu ich działania. Nie demontuj baterii. Należy pamiętać o wyłączeniu urządzenia po zakończeniu użytkowania. Baterie przechowywać w miejscu niedostępnym dla dzieci, aby uniknąć ryzyka pošknięcia, uduszenia lub zatrucia. Zużyte baterie należy utylizować zgodnie z obowiązującymi lokalnie przepisami.

Gwarancja Ermenrich

Produkty Ermenrich, z wyjątkiem dedykowanych do nich akcesoriów, mają **5-letnią gwarancję** na wady materiałowe i wykonawcze. Wszystkie akcesoria Ermenrich są wolne od wad materiałowych oraz wykonawczych i pozostaną takie przez **2 lata** od daty zakupu detalicznego. Levenhuk naprawi lub wymieni produkt w dowolnym kraju, w którym Levenhuk posiada swój oddział, o ile spełnione będą warunki gwarancji.

Więcej informacji na ten temat podano na stronie: pl.ermenrich.com

W przypadku wątpliwości związanych z gwarancją lub korzystaniem z produktu, proszę skontaktować się z lokalnym przedstawicielem Levenhuk.

PT Detetor de pernos Ermenrich Ping SM40

Leia atentamente as instruções de segurança e o manual do usuário antes de utilizar este produto. Mantenha afastado de crianças. Utilize o dispositivo apenas conforme especificado no manual do usuário.

O kit inclui: detetor de pernos, manual do usuário e garantia.

Introdução

- Abra a tampa do compartimento das pilhas (4) e coloque a pilha de acordo com as marcas de polaridade corretas. Feche a tampa.
- Prima o botão de ligar/desligar (2) para ligar ou desligar o dispositivo. O dispositivo acede ao modo de deteção automática por predefinição e o ícone  [6] aparece no visor.

Desligue sempre o dispositivo quando estiver perto de cabos elétricos.

Informações no visor

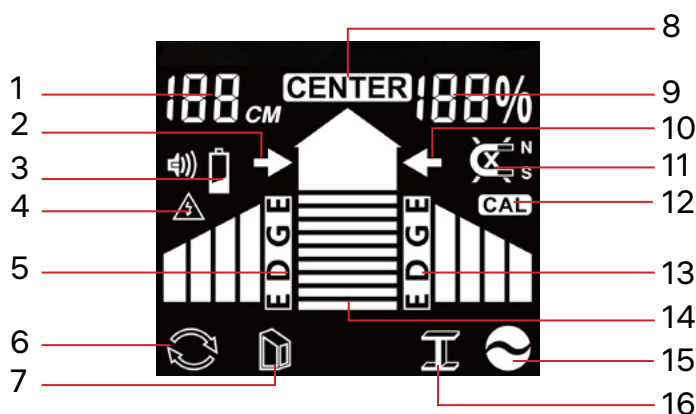

1	Indicador de profundidade em metal	9	Percentagem de sinal
2	Indicador de direção do perno (à esquerda)	10	Indicador de direção do perno (à direita)
3	Indicador de pilha fraca	11	Indicador de metais ferrosos/não ferrosos
4	Alerta de cablagem de CA	12	Indicador de calibração
5	Indicador de extremidade (à esquerda)	13	Indicador de extremidade (à direita)
6	Modo de deteção automática	14	Indicador de força do sinal
7	Modo de deteção de pernos	15	Modo de cablagem de CA
8	Indicador central	16	Modo de deteção de metais

Calibração

Coloque o dispositivo diretamente sobre qualquer superfície sem pernos, metal e cabos de CA. A calibração do dispositivo começa automaticamente. O ícone CAL [12] aparece no visor. Quando a calibração automática estiver concluída, o sinal sonoro emite um som e o ícone CAL [12] desaparece. Este sinal sonoro indica uma calibração bem sucedida. Não mova o dispositivo enquanto a calibração não estiver concluída. Concluída a calibração, aguarde 3 segundos antes de utilizar o dispositivo.

Se o ícone CAL [12] piscar no visor durante o funcionamento, prima o botão de leitura (3) para calibrar o dispositivo manualmente. Se o ícone CAL [12] aparecer no visor, mas não piscar, o dispositivo será calibrado automaticamente.

Utilização

Por predefinição, o dispositivo é ligado no modo de deteção automática. Neste modo, estão disponíveis as opções Deteção de pernos, Deteção de metais e Deteção de cablagem de CA. Durante o funcionamento, o dispositivo deteta o sinal mais forte automaticamente e o visor mostra o ícone do modo de deteção respetivo.

Modo de deteção de pernos

Coloque o dispositivo diretamente sobre a superfície examinada. Mova lentamente o dispositivo, ao longo da superfície, na direção de deteção pretendida. Quando um perno é detetado, o sinal do perno é identificado como o sinal mais forte e o ícone  [7] aparece no visor. O dispositivo pode efetuar uma deteção na superfície em busca de pernos de madeira e/ou metal a uma profundidade de 38 mm.

Quando o dispositivo deteta a extremidade de um perno, as barras de força do sinal (14) começam a aumentar e o indicador de extremidade [5 ou 13] acende. Continue a mover o dispositivo na direção do indicador de seta (2 ou 10). Quando o dispositivo deteta o centro de um perno, todas as barras de força do sinal são mostradas, o indicador central [8] aparece no visor, o sinal sonoro emite um som e o indicador de percentagem de sinal [9] mostra 100%. Continue a mover o dispositivo na mesma direção até que as barras de força do sinal diminuam e a outra seta apareça no ecrã. Este ponto indica a segunda aresta do perno.

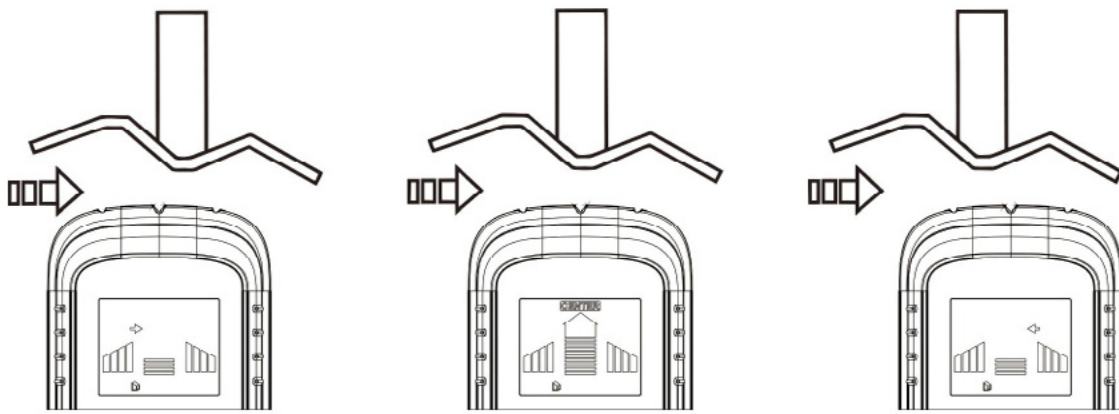

Se estiver a receber dados de deteção irregulares, pode ser por causa de humidade, humidade na cavidade da parede ou no drywall, ou tinta recentemente aplicada ou papel de parede que não esteja totalmente seco.

Este dispositivo não foi concebido para a deteção de materiais como: azulejos cerâmicos, tapetes e estofados, paredes de gesso, placa de isolamento folheada, vidro ou qualquer outro material denso.

Lembre-se de que os pernos são normalmente colocados a 41 ou 61 cm de distância e têm geralmente 38 mm de largura. Qualquer tamanho diferente pode não ser um perno.

Modo de deteção de metais

Coloque o dispositivo diretamente sobre a superfície examinada. Mova lentamente o dispositivo, ao longo da superfície, na direção de deteção pretendida. Quando um objeto de metal é detetado, o sinal de metal é identificado como o sinal mais forte e o ícone [16] aparece no visor. O dispositivo pode efetuar uma deteção na superfície em busca de metais não ferrosos a uma profundidade de 80 mm e de metais ferrosos a uma profundidade de 100 mm.

Repita o procedimento de deteção conforme descrito acima na secção "Modo de deteção de pernos".

Modo de leitura de CA

Coloque o dispositivo diretamente sobre a superfície examinada. Mova lentamente o dispositivo, ao longo da superfície, na direção de deteção pretendida. Quando um cabo de CA é detetado, o sinal de CA é identificado como o sinal mais forte e o ícone [15] aparece no visor.

Conclua a calibração automática e repita o procedimento de deteção conforme descrito acima na secção "Modo de deteção de pernos".

Pode ajustar a sensibilidade do dispositivo neste modo. Calibrar na superfície com cabos de CA anteriormente detetados reduz a sensibilidade e a área de pesquisa. Após concluir a calibração, repita o procedimento de leitura conforme descrito acima. Pode reduzir a sensibilidade do dispositivo várias vezes para restringir ainda mais a área de pesquisa e localizar o cabo com corrente com maior precisão.

A deteção do cabo com corrente não funciona a uma profundidade superior a 51 mm da superfície em que a deteção foi efetuada. As condutas envolvidas em betão, por trás de contraplacado ou de revestimentos metálicos de paredes, serão bastante difíceis de detetar e até podem não ser detetadas.

Se o objeto for muito pequeno ou estiver a grande profundidade, as barras de força do sinal, no indicador de força do sinal [14], podem não aparecer completamente. Neste caso, a barra mais acima no indicador de força do sinal [14] e o indicador central [8] ajudarão a localizar o objeto.

Indicador de pilha fraca

Se o indicador de pilha fraca (3) começar a piscar, substitua a pilha imediatamente.

Especificações

Profundidade de deteção máxima	cabo com corrente: 51 mm (2") metais ferrosos: 100 mm (4") metais não ferrosos: 80 mm (3") pernos de madeira/metal: 38 mm (1½")
Alerta sonoro	+
Alerta luminoso	+
Intervalo de temperatura de funcionamento	0... +40 °C (em funcionamento), -10... +60 °C (armazenamento)
Fonte de alimentação	1 pilha de 9 V

O fabricante reserva-se o direito de efetuar alterações à gama de produtos e especificações sem aviso prévio.

Cuidado e manutenção

Não confie exclusivamente no detetor para localizar objetos por trás de superfícies lidas. Não presuma que não existem cabos elétricos com corrente dentro de uma parede. Tenha sempre cuidado quando pregar, cortar ou fizer furos em paredes, pavimentos e tetos que possam conter cabos elétricos com corrente. Utilize o dispositivo apenas num ambiente completamente seco e não toque no dispositivo com partes do corpo molhadas ou húmidas. Calibre o dispositivo regularmente. Não tente desmontar o dispositivo por conta própria, por qualquer motivo. Para fazer reparações e limpezas de qualquer tipo, entre em contato com o centro local de serviços especializados. Proteja o dispositivo de impactos súbitos e de força mecânica excessiva. Guarde o dispositivo num local seco e fresco. Utilize apenas acessórios e peças sobressalentes para este dispositivo que estejam em conformidade com as especificações técnicas. Nunca tente utilizar um dispositivo danificado ou um dispositivo com peças elétricas danificadas! **Se uma parte do dispositivo ou a bateria for engolida, procure imediatamente assistência médica.**

Instruções de segurança para as pilhas

Adquira sempre o tamanho e tipo de pilha corretos, os mais adequados para a utilização pretendida. Substitua sempre todo o conjunto de pilhas de uma só vez; tendo o cuidado de não misturar pilhas antigas com pilhas novas, ou pilhas de tipos diferentes. Limpe os contactos das pilhas e também os do dispositivo antes de colocar as pilhas. Certifique-se de que as pilhas estão corretamente instaladas no que respeita à polaridade (+ e -). Retire as pilhas do equipamento que não vai ser utilizado durante um período prolongado. Retire as pilhas usadas de imediato. Nunca coloque pilhas em curto-circuito porque pode originar temperaturas altas, fugas ou explosões. Nunca aqueça as pilhas para reanimá-las. Não desmonte as pilhas. Lembre-se de desligar os dispositivos após a utilização. Mantenha as pilhas fora do alcance das crianças, para evitar riscos de ingestão, asfixia ou intoxicação. Utilize as pilhas usadas conforme prescrito pelas leis do seu país.

Garantia Ermenrich

Os produtos Ermenrich, exceto seus acessórios, estão abrangidos por uma **garantia de 5 anos** contra defeitos de material e de fabrico. Todos os acessórios Ermenrich têm a garantia de isenção de defeitos de material e de fabrico durante **2 anos** a partir da data de compra a retalho. A garantia inclui o direito à reparação ou substituição gratuita do produto Ermenrich em qualquer país que tenha uma filial da Levenhuk, caso estejam reunidas todas as condições da garantia.

Para mais detalhes, visite o nosso web site: eu.ermenrich.com

Se surgirem problemas relacionados à garantia ou se for necessária assistência no uso do produto, contate a filial local da Levenhuk.

RU Детектор проводки Ermenrich Ping SM40

Перед использованием прибора необходимо внимательно прочесть инструкции по технике безопасности и инструкцию по эксплуатации. **Храните прибор в недоступном для детей месте.** Используйте прибор только согласно указаниям в инструкции по эксплуатации.

Комплектация: детектор проводки, инструкция по эксплуатации и гарантийный талон.

Начало работы

- Снимите крышку батарейного отсека (4), вставьте батарейку, соблюдая полярность. Закройте крышку.
- Нажмите кнопку питания (2), чтобы включить или выключить прибор. Режим автоматического обнаружения активируется по умолчанию, и на дисплее появится значок [6].

! Всегда выключайте прибор при работе вблизи электрических проводов.

Интерфейс

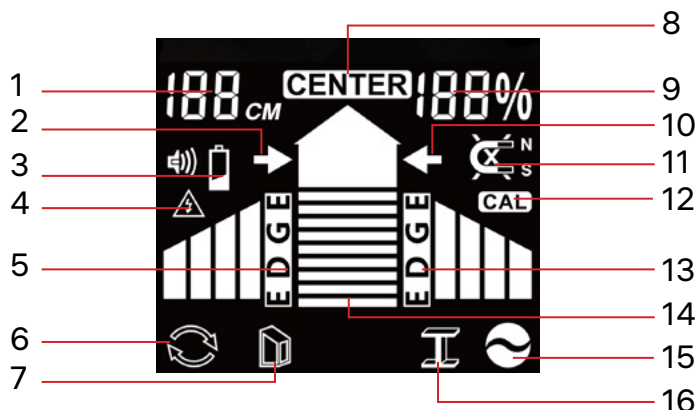

1	Индикатор глубины расположения металла	9	Сила сигнала (в %)
2	Индикатор конструкции слева	10	Индикатор конструкции справа
3	Индикатор низкого заряда батареи	11	Индикатор цветных и черных металлов
4	Предупреждение о проводах под напряжением	12	Индикатор калибровки
5	Индикатор границы конструкции слева	13	Индикатор границы конструкции справа
6	Режим автоматического обнаружения	14	Уровень сигнала
7	Режим обнаружения деревянных/металлических конструкций	15	Режим обнаружения электропроводки
8	Индикатор центра конструкции	16	Режим обнаружения металлов

Калибровка

Расположите прибор на поверхности, убедившись, что на этом участке нет деревянных или металлических конструкций или проводов. Калибровка прибора начнется автоматически, и на дисплее появится значок **CAL** [12]. Когда автоматическая калибровка будет завершена, прибор издаст звуковой сигнал, а значок **CAL** [12] исчезнет с дисплея. Это свидетельствует об успешной калибровке. Не перемещайте прибор до окончания калибровки. После окончания калибровки не используйте прибор в течение трех секунд.

■ Если значок **CAL** [12] на дисплее мигает во время работы, нажмите кнопку сканирования (3), чтобы откалибровать прибор вручную. Если значок **CAL** [12] появляется, но не мигает, прибор будет откалиброван автоматически.

Использование

По умолчанию прибор включен в режиме автоматического обнаружения. В этом режиме доступно обнаружение деревянных/металлических конструкций, металлов и электропроводки. Во время работы прибор автоматически определяет самый сильный сигнал, а на дисплее отображается значок соответствующего режима обнаружения.

Режим обнаружения деревянных/металлических конструкций

Расположите прибор на поверхности, которую нужно проверить. Не отрывая прибор от поверхности, медленно перемещайте его в одном направлении. При обнаружении деревянных/металлических конструкций соответствующий сигнал будет идентифицирован как самый сильный, и на экране появится значок  [7]. Прибор обнаруживает деревянные и (или) металлические конструкции на глубине 1½" (38 мм).

Когда прибор обнаружит конструкцию, уровень сигнала [14] начнет расти и загорится индикатор границы конструкции [5 или 13]. Ведите прибор по направлению стрелки [2 или 10]. Когда прибор определит середину конструкции, уровень сигнала будет максимальным, на дисплее загорится индикатор центра [8], встроенный зуммер издаст сигнал, а индикатор силы сигнала [9] отобразит 100%. Перемещайте прибор в том же направлении, пока уровень сигнала не уменьшится и на экране не появится противоположная стрелка. Это будет обозначать границу искомой конструкции.

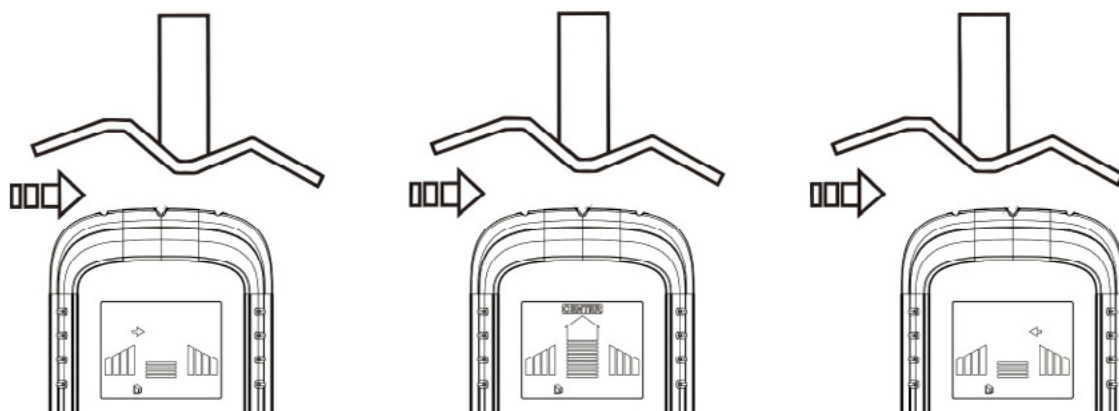

■ Влажность воздуха, сырость стен или гипсокартона, недавно нанесенная краска или не полностью высохшие обои могут исказить результаты измерений.

■ Этот прибор не предназначен для сканирования таких поверхностей, как керамическая напольная плитка, ковровые покрытия и набивка, оштукатуренные стены, изоляционные плиты, покрытые фольгой, стекло или любой другой плотный материал.

■ Помните, что обычно искомые конструкции имеют ширину около 1½" (38 мм) и расположены на расстоянии примерно 16" или 24" (41 или 61 см). Если обнаруженный элемент не отвечает этим параметрам, возможно, это не искомая конструкция.

Режим обнаружения металлов

Расположите прибор на поверхности, которую нужно проверить. Не отрывая прибор от поверхности, медленно перемещайте его в одном направлении. При обнаружении металлического объекта соответствующий сигнал будет идентифицирован как самый сильный, и на экране появится значок  [16]. Прибор обнаруживает цветные металлы на глубине 3" (80 мм) и черные металлы на глубине 4" (100 мм).

Просканируйте поверхность способом, описанным в разделе «Режим обнаружения деревянных/металлических конструкций».

Режим обнаружения электропроводки

Расположите прибор на поверхности, которую нужно проверить. Не отрывая прибор от поверхности, медленно перемещайте его в одном направлении. При обнаружении провода под напряжением соответствующий сигнал будет идентифицирован как самый сильный, и на экране появится значок  [15].

После окончания автоматической калибровки просканируйте поверхность способом, описанным в разделе «Режим обнаружения деревянных/металлических конструкций».

В данном режиме можно настроить чувствительность прибора. Откалибруйте прибор на участке, где ранее были обнаружены провода под напряжением, что приведет к снижению чувствительности прибора и поможет сузить область поиска. После завершения калибровки просканируйте поверхность вышеописанным образом. Для более точного определения местоположения проводов под напряжением чувствительность прибора можно уменьшать несколько раз.

▮ **Прибор не обнаруживает провода под напряжением на глубине более 2" (51 мм) от сканируемой поверхности. Если кабель проложен в бетоне или находится за фанерой или металлическими листами, прибор может выдать неточные результаты или не обнаружить наличие проводов.**

▮ **Если объект слишком мал или расположен слишком глубоко, уровень сигнала [14] может не достигнуть максимума. Обнаружить объект в этом случае поможет наибольший уровень сигнала [14] и индикатор центра конструкции [8].**

Индикатор низкого заряда батареи

Если индикатор низкого заряда батареи [3] начинает мигать, необходимо заменить батарею.

Технические характеристики

Максимальная глубина обнаружения	проводка: 51 мм (2") черные металлы: 100 мм (4") цветные металлы: 80 мм (3") деревянные/металлические конструкции: 38 мм (1½")
Звуковой сигнал	+
Световой сигнал	+
Диапазон рабочих температур	0... +40 °C (применение), -10... +60 °C (хранение)
Источник питания	1 батарейка 9 В

Производитель оставляет за собой право вносить любые изменения в модельный ряд и технические характеристики или прекращать производство изделия без предварительного уведомления.

Уход и хранение

Не полагайтесь исключительно на детектор для обнаружения предметов за сканируемыми поверхностями. Обратите внимание на то, что кабели внутри стены могут быть под напряжением. Соблюдайте осторожность при забивании гвоздей, резке или сверлении стен, полов и потолков, в которых может находиться электропроводка. Используйте прибор только в абсолютно сухих помещениях и не допускайте прикосновения к нему мокрыми или влажными частями тела. Регулярно калибруйте прибор. Не разбирайте прибор. Сервисные и ремонтные работы могут проводиться только в специализированном сервисном центре. Оберегайте прибор от резких ударов и чрезмерных механических воздействий. Храните прибор в сухом прохладном месте. Используйте только аксессуары и запасные детали, соответствующие техническим характеристикам прибора. Никогда не используйте поврежденное устройство или устройство с поврежденными электрическими деталями! **Если деталь прибора или элемент питания были проглочены, срочно обратитесь за медицинской помощью.**

Использование элементов питания

Всегда используйте элементы питания подходящего размера и соответствующего типа. При необходимости замены элементов питания меняйте сразу весь комплект, не смешивайте старые и новые элементы питания и не используйте элементы питания разных типов одновременно. Перед установкой элементов питания очистите контакты элементов и контакты в корпусе прибора. Устанавливайте элементы питания в соответствии с указанной полярностью (+ и -). Если прибор не используется длительное время, следует вынуть из него элементы питания. Оперативно вынимайте из прибора использованные элементы питания. Никогда не закорачивайте полюса элементов питания – это может привести к их перегреву, протечке или взрыву. Не пытайтесь нагревать элементы питания, чтобы восстановить их работоспособность. Не разбирайте элементы питания. Выключайте прибор после использования. Храните элементы питания в недоступном для детей месте, чтобы избежать риска их проглатывания, удушья или отравления. Утилизируйте использованные батарейки в соответствии с предписаниями закона.

Гарантия Ermenrich

Техника Ermenrich, за исключением аксессуаров, обеспечивается **пятилетней гарантией** со дня покупки. Компания Levenhuk гарантирует отсутствие дефектов в материалах конструкции и дефектов изготовления изделия. Продавец гарантирует соответствие качества приобретенного вами изделия Ermenrich требованиям технической документации при соблюдении потребителем условий и правил транспортировки, хранения и эксплуатации изделия. Срок гарантии на аксессуары — **6 (шесть) месяцев** со дня покупки.

Подробнее об условиях гарантийного обслуживания см. на сайте ermenrich.ru

По вопросам гарантийного обслуживания вы можете обратиться в ближайшее представительство компании Levenhuk.

TR Ermenrich Ping SM40 Dikme Dedektörü

Lütfen bu ürünü kullanmadan önce güvenlik talimatları ve kullanım kılavuzunu dikkatli bir şekilde okuyun. **Çocuklardan uzak tutun.** Cihazı yalnızca kullanım kılavuzunda belirtildiği şekilde kullanın.

Kit içeriği: dikme dedektörü, kullanım kılavuzu ve garanti.

Başlarken

- Pil bölmesi kapağını (4) açın ve pili doğru kutuplara göre yerleştirin. Kapağı kapatın.
- Cihazı açmak veya kapatmak için Güç düğmesine (2) basın. Cihaz varsayılan olarak Otomatik tarama moduna geçer ve ekranda  simgesi [6] görüntülenir.

! Elektrik kablolarının yakınında çalıştığınız zamanlarda daima cihazı kapatın.

Ekran bilgileri

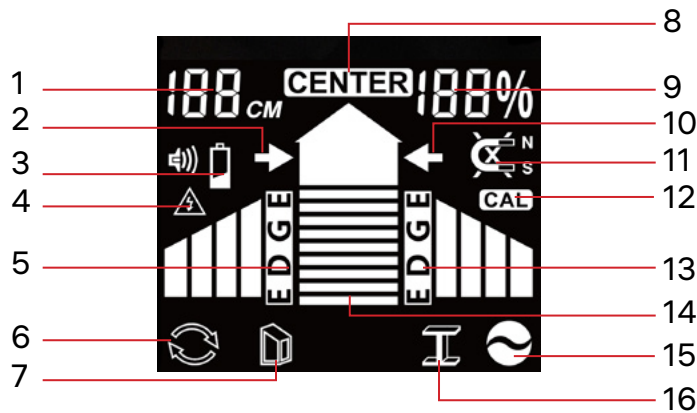

1	Metal derinlik göstergesi	9	Sinyal yüzdesi
2	Dikme yön göstergesi (solda)	10	Dikme yön göstergesi (sağda)
3	Düşük pil göstergesi	11	Demirli veya demir olmayan metaller göstergesi
4	AC kablo tesisatı uyarısı	12	Kalibrasyon göstergesi
5	Kenar göstergesi (solda)	13	Kenar göstergesi (sağda)
6	Otomatik algılama modu	14	Sinyal gücü göstergesi
7	Dikme algılama modu	15	AC kablo tesisatı modu
8	Merkez göstergesi	16	Metal algılama modu

Kalibrasyon

Cihazı çivi, metal ve AC kabloları bulunmayan herhangi bir yüzeye düz bir şekilde yerleştirin. Cihazın kalibrasyonu otomatik olarak başlatılır. Ekranda CAL simgesi [12] görüntülenir. Otomatik kalibrasyon tamamlandığında sesli ikaz ile bip sesi verilir ve CAL simgesi [12] kaldırılır. Bu, kalibrasyonun başarılı olduğunu gösterir. Kalibrasyon tamamlanana kadar cihazı hareket ettirmeyin. Cihazı kullanmadan önce, kalibrasyon tamamlandıktan sonra 3 saniye bekleyin.

- İşlem sırasında ekran üzerinde CAL simgesi [12] yanıp sönüyorsa, cihazı manuel olarak kalibre etmek için Tarama düğmesine (3) basın. CAL simgesi [12] görüntülenir ancak yanıp sönmezse cihaz otomatik kalibre edilir.

Kullanım

Cihaz, varsayılan olarak Otomatik tarama modunda açılır. Bu modda, Dikme algılaması, Metal algılaması ve AC kablo algılaması kullanılabilir. İşlem sırasında cihaz en güçlü sinyali otomatik olarak algılar ve ekranda ilgili algılama modunun simgesi gösterilir.

Dikme algılama modu

Cihazı incelenen yüzeye düz bir şekilde yerleştirin. Cihazı taramak istediğiniz yönde, yüzey boyunca yavaşça hareket ettirin. Bir dikme algılandığında, dikme sinyali en güçlü sinyal olarak tanımlanır ve ekrana D simgesi [7] görüntülenir. Cihaz ve 1½" (38 mm) derinlikteki ahşap ve/veya metal dikmeler için yüzeyi tarayabilir.

Cihaz bir dikmenin kenarını algıladığında sinyal gücü çubukları [14] artmaya başlar ve kenar göstergesi [5 veya 13] yanar. Cihazı ok göstergesi [2 veya 10] yönünde hareket ettirmeye devam edin. Cihaz bir dikmenin merkezini algıladığında, sinyal gücü çubuklarının tamamı gösterilir, ekranda merkez göstergesi [8] görüntülenir, sesli ikaz ile bip sesi verilir ve sinyal yüzdesi göstergesinde [9] %100 değeri gösterilir. Sinyal gücü çubukları azalana ve diğer ok ekranda görünene kadar cihazı aynı yönde hareket ettirmeye devam edin. Bu nokta dikmenin ikinci kenarını gösterir.

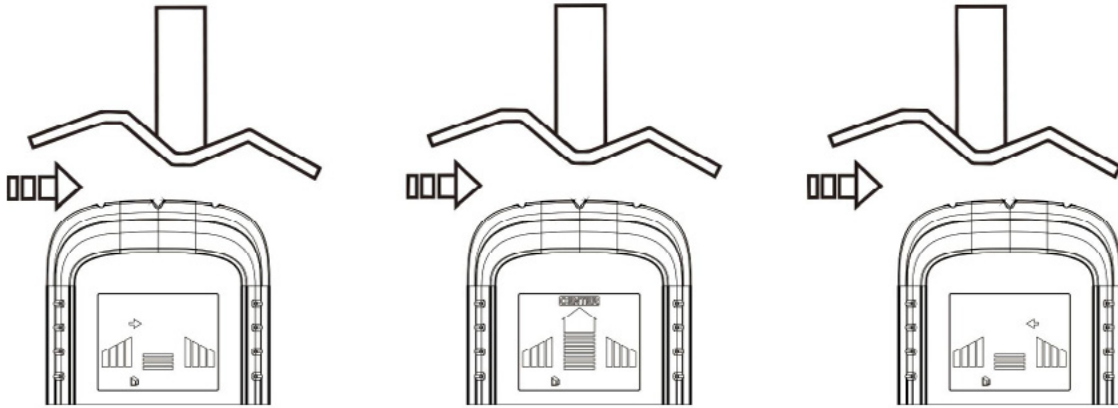

- Düzensiz tarama verileri alıyorsanız, bunun nedeni nem, duvar boşluğu veya alçıpan içindeki nem veya yakın zamanda uygulanmış boya veya tamamen kurumamış duvar kağıdı olabilir.

- Cihaz seramik yer karosu, halı kaplama ve dolgu malzemesi, duvar sıvası, folyo kaplamalı yalıtım levhası, cam veya diğer yoğun materyaller gibi materyalleri taramak için tasarlanmamıştır.

- Dikmelerin tipik olarak 16" veya 24" (41 veya 61 cm) aralıklarla yerleştirildiğini ve genellikle 1½" (38 mm) genişliğinde olduğunu dikkate alın. Farklı herhangi bir nesne bir dikme olmayabilir.

Metal algılama modu

Cihazı incelenen yüzeye düz bir şekilde yerleştirin. Cihazı taramak istediğiniz yönde, yüzey boyunca yavaşça hareket ettirin. Bir metal nesne algılandığında, metal sinyali en güçlü sinyal olarak tanımlanır ve ekrana M simgesi [16] görüntülenir. Cihaz 3" (80 mm) derinlikteki demir olmayan metaller için ve 4" (100 mm) derinlikteki demirli metaller için yüzeyi tarayabilir. Tarama prosedürünü yukarıda "Dikme algılama modu" bölümünde açıklanan şekilde tekrarlayın.

AC tarama modu

Cihazı incelenen yüzeye düz bir şekilde yerleştirin. Cihazı taramak istediğiniz yönde, yüzey boyunca yavaşça hareket ettirin. Bir AC kablo algılandığında, AC kablo sinyali en güçlü sinyal olarak tanımlanır ve ekrana A simgesi [15] görüntülenir. Otomatik kalibrasyon tamamlandığında, tarama prosedürünü yukarıda "Dikme algılama modu" bölümünde açıklanan şekilde tekrarlayın.

Cihazın hassasiyetini bu modda ayarlayabilirsiniz. Önceden tespit edilmiş AC kablolarının bulunduğu yüzeyde kalibrasyon yapılması hassasiyeti azaltır ve arama alanını daraltır. Kalibrasyonu tamamladıktan sonra yukarıda tanımlandığı gibi tarama işlemini tekrarlayın. Arama alanının daha da daraltmak için cihazın hassasiyetini defalarca azaltabilir ve elektrik yükü bulunan kabloların yerini çok daha büyük bir kesinlikle bulabilirsiniz.

- Akım taşıyan kablo tespiti, taranan yüzeyden 2" (51 mm) derinlikte çalışmayacaktır. Betonla kaplı, şeffaf kontrplak, metal duvar kaplamalarının arkasındaki borular çok sınırlı algılanabilir veya hiç algılanmayabilir.

- Nesne fazla küçükse ya da çok derindeyse, sinyal gücü göstergesi [14] üzerindeki sinyal gücü çubuklarının tamamı gösterilmeyebilir. Bu durumda sinyal gücü göstergesi [14] üzerindeki en yüksek çubuk ve merkez göstergesi [8] nesneyi bulmanıza yardımcı olacaktır.

Düşük pil göstergesi

Düşük pil göstergesi [3] yanıp sönmeye başlarsa derhal pili değiştirin.

Teknik Özellikler

Maks. algılama derinliği	üzerinde elektrik bulunan kablo: 51 mm (2") demirli metaller: 100 mm (4") demir olmayan metaller: 80 mm (3") ahşap/metal dikmeler: 38 mm (1½")
Sesli ikaz	+
Işıklı ikaz	+
Çalışma sıcaklığı aralığı	0... +40 °C (çalışma), -10... +60 °C (depolama)
Güç kaynağı	1 adet 9 V pil

Üretici, ürün serisinde ve teknik özelliklerinde önceden bildirimde bulunmaksızın değişiklik yapma hakkını saklı tutar.

Bakım ve onarım

Taranan yüzeylerin arkasındaki cisimlerin yerini tespit etmede özellikle dedektöre güvenmeyin. Bir duvarın içerisinde üzerinde elektrik yükü bulunan kablo olmadığı varsayımında bulunmayın. Elektrik yükü olan kablo tesisatı barındırabileceklerinden duvar, zemin ve tavanlara çivi çakarken, kesim işlemi yaparken ya da matkapla delerken her zaman azami dikkat gösterin. Cihazı yalnızca tamamen kuru bir ortamda çalıştırın ve ıslak veya nemli ellerinizle tutmayın. Cihazı düzenli aralıklarla kalibre edin. Cihazı herhangi bir sebep için kendi başınıza sökmeye çalışmayın. Her tür onarım ve temizlik için lütfen yerel uzman servis merkeziniz ile iletişime geçin. Cihazı ani darbelere ve aşırı mekanik güçlere karşı koruyun. Cihazı kuru, serin bir yerde saklayın. Bu cihaz için yalnızca teknik özelliklere uygun aksesuarlar ve yedek parçalar kullanın. Hasarlı bir cihazı veya elektrikli parçaları hasar görmüş bir cihazı asla çalıştırmayı denemeyin! **Cihaz veya pilin bir parçası yutulduğu takdirde, hemen tıbbi yardım alınmalıdır.**

Pil güvenliği talimatları

Her zaman kullanım amacına en uygun olan boyut ve türden piller satın alın. Eski ve yeni piller ile farklı türlerden pilleri birbiriyle birlikte kullanmamaya özen göstererek pil setini her zaman tamamen değiştirin. Pilleri takmadan önce pil kontakları ile cihaz kontaklarını temizleyin. Pillerin kutuplar (+ ve -) açısından doğru bir biçimde takıldığından emin olun. Uzun süreyle kullanılmayacak ekipmanlardaki pilleri çıkarın. Kullanılmış pilleri derhal çıkarın. Aşırı ısınmaya, sızıntıya veya patlamaya neden olabileceğinden kesinlikle pillerde kısa devreye neden olmayın. Yeniden canlandırmak için kesinlikle pilleri ısıtmayın. Pilleri sökmeyin. Cihazı kullanım sonrasında kapatın. Yutma, boğulma veya zehirlenme riskini önlemek için pilleri çocukların erişemeyeceği bir yerde saklayın. Kullanılmış pilleri ülkenizin yasalarında belirtildiği şekilde değerlendirin.

Ermenrich Garantisi

Tüm Ermenrich ürünleri, aksesuarlar hariç olmak üzere, malzeme ve işçilik kaynaklı kusurlara karşı **5 yıl garantilidir**. Tüm Ermenrich aksesuarları, perakende satış yoluyla alınmasından sonra **2 yıl** boyunca malzeme ve işçilik kaynaklı kusurlara karşı garantilidir. Bu garanti sayesinde, tüm garanti koşulları sağlandığı takdirde, Levenhuk ofisi bulunan herhangi bir ülkede Ermenrich ürününüz için ücretsiz olarak onarım veya değişim yapabilirsiniz.

Ayrıntılı bilgi için web sitemizi ziyaret edebilirsiniz: eu.ermenrich.com

Garanti sorunları ortaya çıkarsa veya ürününüzü kullanırken yardıma ihtiyacınız olursa, yerel Levenhuk şubesi ile iletişime geçin.