

Levenhuk Kelvin TLC25 Smartphone Teleocular and Microocular

EN User Manual

BG Ръководство за потребителя

CZ Návod k použití

DE Bedienungsanleitung

ES Guía del usuario

HU Használati útmutató

IT Guida all'utilizzo

PL Instrukcja obsługi

PT Manual do usuário

RU Инструкция по эксплуатации

TR Kullanım kılavuzu



levenhuk
Zoom&Joy

Kelvin
MASTER THE KEY LIGHT

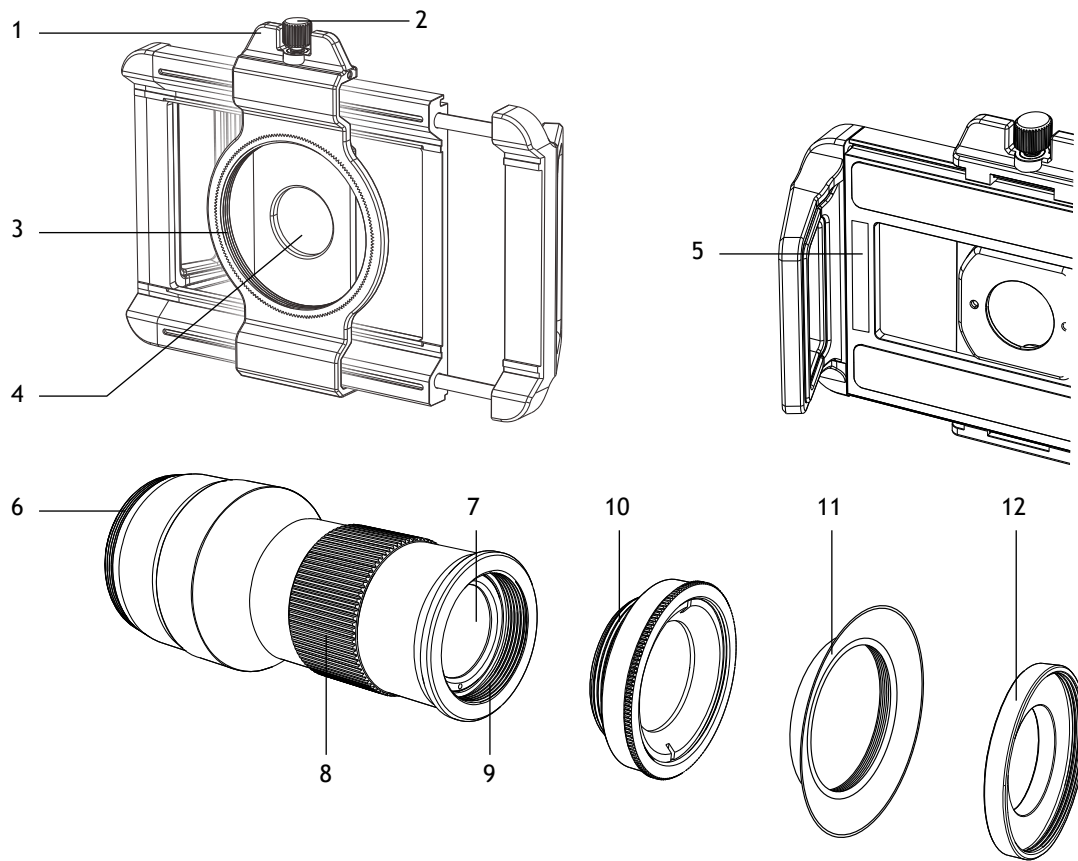

EN	BG	CZ	DE	ES
1 Movable lens mount	Подвижна монтировка за обектив	Posuvné uchycení objektivu	Verstellbare Objektivhalterung	Montura de lente móvil
2 Fixing screw	Застопоряващ винт	Upevňovací šroub	Befestigungsschraube	Tornillo de fijación
3 Threaded interface 37mm	Резбова връзка 37 mm	Závitové rozhraní 37 mm	Gewindeanschluss 37 mm	Interfaz roscada de 37 mm
4 Lens hole	Отвор за обектива	Otvor pro objektiv	Objektivöffnung	Orificio para la lente
5 Placement area for EVA pads	Място за поставяне на подложки от EVA	Místo pro umístění podložek EVA	Auflagefläche für EVA-Polster	Área de colocación de los espaciadores de EVA
6 Threaded interface 37mm	Резбова връзка 37 mm	Závitové rozhraní 37 mm	Gewindeanschluss 37 mm	Interfaz roscada de 37 mm
7 Objective lens	Леща на обектива	Čočka objektivu	Objektivlinse	Lente objetivo
8 Focusing ring	Пръстен за фокусиране	Zaostřovací kroužek	Fokussiererring	Anillo de enfoque
9 Threaded interface 25mm	Резбова връзка 25 mm	Závitové rozhraní 25 mm	Gewindeanschluss 25 mm	Interfaz roscada de 25 mm
10 Microcup	Микрокуляр	Mikrokulár	Mikrokular	Microcular
11 Eyecup	Чашка на окуляр	Očnice	Augenmuschel	Ojera
12 Adapter ring 25-37mm	Адаптерен пръстен 25-37 mm	Adapterový kroužek 25-37 mm	Adapterring 25-37 mm	Anillo adaptador de 25-37 mm

HU	IT	PL	PT	RU	TR
1 Mozgó lencsefoglalat	Montatura mobile per lente	Ruchome mocowanie do obiektywu	Suporte móvel da lente	Подвижное крепление для объектива	Hareketli mercek yuvası
2 Rögzítőcsavar	Vite di fissaggio	Śruba mocująca	Parafuso de fixação	Крепежный винт	Sabitleme vidası
3 37 mm-es menetes csatlakozó	Interfaccia filettata 37 mm	Mocowanie gwintowane 37 mm	Interface roscada de 37 mm	Резьбовой интерфейс 37 мм	Dişli ara bağlantı 37 mm
4 Lencse nyílása	Foro lente	Otwór na obiektyw	Abertura da lente	Отверстие для объектива	Mercek deliği
5 EVA párnák elhelyezési területe	Area di posizionamento per cuscinetti in EVA	Miejsce na podkładki EVA	Área de colocação de almofadas de proteção EVA	Место установки вставок из ЭВА	EVA ped yerleştirme alanı
6 37 mm-es menetes csatlakozó	Interfaccia filettata 37 mm	Mocowanie gwintowane 37 mm	Interface roscada de 37 mm	Резьбовой интерфейс 37 мм	Dişli ara bağlantı 37 mm
7 Objektívlencse	Lente obiettivo	Obiektyw	Lente da objetiva	Объектив	Objektif merceği
8 Fókuszáló gyűrű	Ghiera della messa a fuoco	Pierścień regulacji ostrości	Anel de focagem	Фокусирующее кольцо	Odak halkası
9 25 mm-es menetes csatlakozó	Interfaccia filettata 25 mm	Mocowanie gwintowane 25 mm	Interface roscada de 25 mm	Резьбовой интерфейс 25 мм	Dişli ara bağlantı 25 mm
10 Mikro-okulár	Microculare	Mikrokular	Microcular	Микрокуляр	Mikroküler
11 Szemkagyló	Conchiglia oculare	Muszla oczna	Copa ocular	Наглазник	Göz körüğü
12 25-37 mm-es adaptergyűrű	Anello adattatore 25-37 mm	Pierścień adaptera 25-37 mm	Anel adaptador de 25-37 mm	Переходное кольцо 25-37 мм	Adaptör halkası 25-37 mm

EN Levenhuk Kelvin TLC25 Smartphone Telecular and Microcular

Caution! Never look directly at the Sun through this device, as this may cause permanent eye damage and even blindness.

The kit includes: telecular, microcular, phone-to-lens mounting bracket, eyecup 37mm, adapter ring 25–37mm, EVA pads (9 pcs), eyecap, pouch, cleaning cloth, user manual, and warranty.

Installation and usage

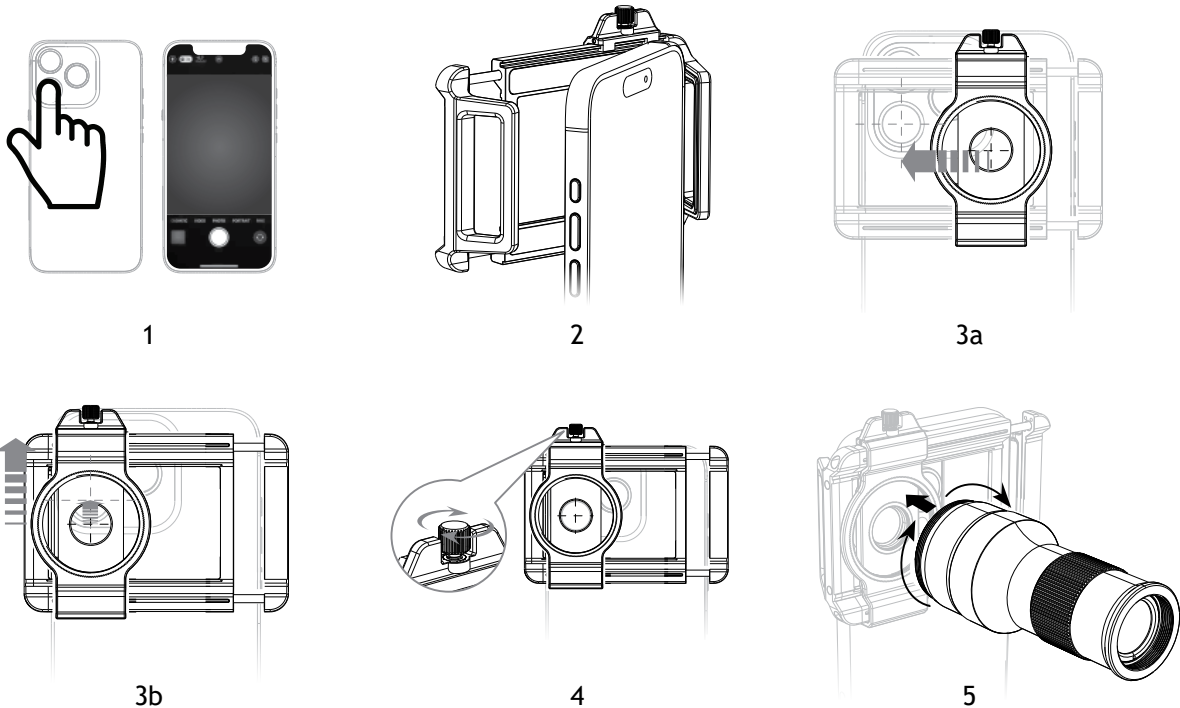

- Find the main camera on your smartphone. To do so, open the camera app on your smartphone and cover each lens on the back one by one with your finger. The module that makes the image on the screen go black when covered is the main camera (Fig. 1).
- Gently push your smartphone into the phone-to-lens mounting bracket (Fig. 2). To precisely adjust the mounting bracket to the thickness and width of your phone, use the soft EVA pads (included).
- Move the lens mount (1) horizontally and vertically to align the lens hole (4) with your smartphone's main camera (Fig. 3a, 3b).
- Tighten the fixing screw (2) (Fig. 4).
- Screw the threaded interface (6) into the threaded interface (3) clockwise (Fig. 5).
- Use the telecular with the 25–37mm adapter ring (12) to attach a 37mm CPL filter (not included).

You may now use the device to observe objects, take photos, and record videos using your smartphone.

- Rotate the focusing ring (8) until the view is in focus.
- Screw the microcular (10) into the threaded interface (9) clockwise to take macro photos.

! If there are uniform dark corners around the image, adjust the digital zoom on your smartphone. If the dark corners look uneven, check that the lens hole (4) is aligned with your smartphone's main camera before trying again.

You may also observe the objects only using the telecular with eyecup (11) without installing the device on your smartphone. Please note that this way taking photos or recording videos is not available.

Specifications

Magnification	telecular: 6x; microcular: 4–9.5x
Focusing distance	telecular: 30cm – ∞; microcular: 15–40cm
Objective lens diameter	18mm
Optics material	optical glass
Optics coating	fully multi-coated
Compatibility with smartphone models	iPhone, Android; smartphone width: 70–100mm (2.8–3.9"), smartphone thickness: ≤ 20mm (0.8")
EVA pads	24x4.5x2mm (3 pcs) 24x4.5x3mm (3 pcs) 24x4.5x4mm (3 pcs)
Operating temperature range	0... +40 °C (+32... 104 °F)

The manufacturer reserves the right to make changes to the product range and specifications without prior notice.

Care and maintenance

Take the necessary precautions when using the device with children or others who have not read or who do not fully understand these instructions. Do not try to disassemble the device on your own for any reason. Protect the device from water, dust, sudden impact and excessive mechanical force. Do not touch the optical surfaces with your fingers. Clean the lens surface with compressed air or a soft lens cleaning cloth. Never attempt to operate a damaged device or a device with damaged electrical parts! Store the device in a dry cool place. **If a part of the device or battery is swallowed, seek medical attention immediately.**

Levenhuk International Lifetime Warranty

All Levenhuk telescopes, microscopes, binoculars, and other optical products, except for their accessories, carry a **lifetime warranty** against defects in materials and workmanship. A lifetime warranty is a guarantee on the lifetime of the product on the market. All Levenhuk accessories are warranted to be free of defects in materials and workmanship for **six months** from the purchase date. The warranty entitles you to the free repair or replacement of the Levenhuk product in any country where a Levenhuk office is located if all the warranty conditions are met.

For further details, please visit: levenhuk.com/warranty

If warranty problems arise, or if you need assistance in using your product, contact the local Levenhuk branch.

BG Телекуляри и микрокуляри за смартфон Levenhuk Kelvin TLC25

Внимание! Никога не поглеждайте директно към слънцето през това устройство, тъй като това може да доведе до увреждане на очите и дори слепота.

Комплектът включва: телекуляри, микрокуляри, скоба за закрепване на телефон към обектив, окуляр 37 mm, адаптерен пръстен 25-37 mm, подложки от EVA (9 бр.), капачка на окуляр, торбичка, кърпичка за почистване, ръководство за потребителя и гаранция.

Монтаж и употреба



1

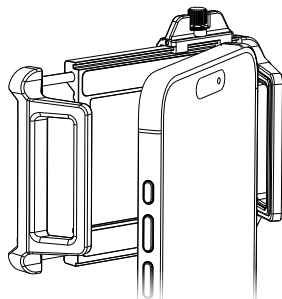

2

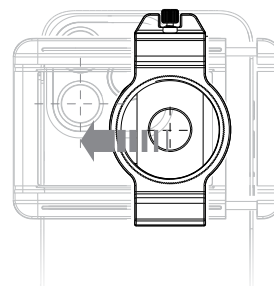

3a

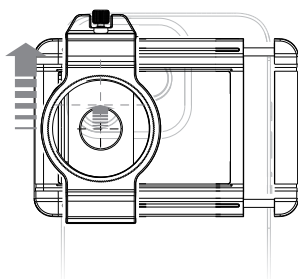

3b

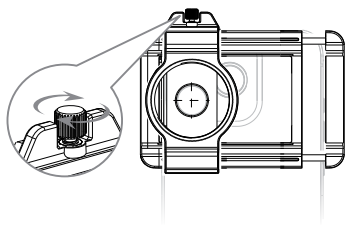

4

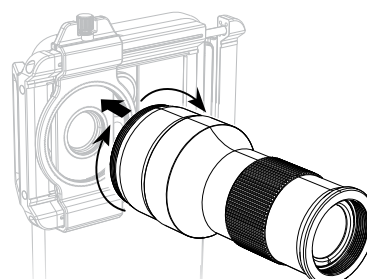

5

- Намерете основната камера на Вашия смартфон. За да направите това, отворете приложението за камера на Вашия смартфон и покрийте с пръст всяка леща на гърба една по една. Модулът, който прави изображението на екрана черно, когато се покрие, е основната камера (фиг. 1).
- Внимателно натиснете смартфона си в скобата за закрепване на телефон към обектив (фиг. 2). За да напаснете скобата за закрепване към дебелината и широчината на Вашия телефон, използвайте меките подложки от EVA (включени в комплекта).
- Преместете монтировката за обектив (1) хоризонтално и вертикално, за да подравните отвора за обектива (4) с основната камера на Вашия смартфон (фиг. 3a, 3b).
- Стегнете фиксиращия винт (2) (фиг. 4).
- Завийте резбата на телекуляра (6) в резбата (3) по часовниковата стрелка (фиг. 5).
- Използвайте телекуляра с адаптерния пръстен 25-37 mm (12), за да прикрепите CPL филтър 37 mm (не е включен).

Вече можете да използвате устройството, за да наблюдавате обекти, да правите снимки и да записвате видеозаписи с помощта на Вашия смартфон.

- Завъртете пръстена за фокусиране (8), докато изображението се фокусира.
- Завийте микрокуляра (10) в резбата (9) по часовниковата стрелка, за да правите макроснимки.

! Ако около изображението има равномерни тъмни ъгли, регулирайте цифровото увеличение на Вашия смартфон. Ако тъмните ъгли изглеждат неравномерни, проверете дали отворът за обектива (4) е подравнен с основната камера на Вашия смартфон, преди да опитате отново.

Можете също така да наблюдавате обектите само през телекуляри с чашката (11), без да монтирате устройството на Вашия смартфон. Моля, обърнете внимание, че по този начин не е възможно да правите снимки или видеозаписи.

Спецификации

Увеличение	телекуляр: 6x; микрокуляр: 4–9,5x
Разстояние на фокусиране	телекуляр: 30 cm – ∞; микрокуляр: 15–40 cm
Диаметър на лещата на обектива	18 mm
Материал на оптиката	оптично стъкло
Оптично покритие	с цялостно многослойно покритие
Съвместимост с модели смартфони	iPhone, Android (ширина на смартфона: 70–100 mm, дебелина на смартфона: ≤ 20 mm)
Подложки от EVA	24 x 4,5 x 2 mm (3 бр.)
	24 x 4,5 x 3 mm (3 бр.)
	24 x 4,5 x 4 mm (3 бр.)
Диапазон на работната температура	0... +40 °C

Производителят си запазва правото да извършва промени по продуктовата гама и спецификациите без предизвестие.

Грижи и поддръжка

Предприемете необходимите превантивни мерки при използване на това устройство от деца или други лица, които не са прочели или които не са разбрали напълно тези инструкции. Не се опитвайте да разглобявате устройството сами по никаква причина. Пазете уреда от вода, прах, резки удари и прекомерна механична сила. Не пипайте оптичните повърхности с пръсти. Почистете повърхността на лещата със сгъстен въздух или мека кърпа за почистване на лещи. Никога не правете опит да използвате повредено устройство или устройство с повредени електрически части! Съхранявайте уреда на сухо и хладно място. **Ако някоя част от устройството или батерията бъдат погълнати, незабавно потърсете медицинска помощ.**

Международна доживотна гаранция от Levenhuk

Всички телескопи, микроскопи, бинокли и други оптични продукти от Levenhuk, с изключение на аксесоарите, имат **доживотна гаранция** за дефекти в материалите и изработката. Доживотната гаранция представлява гаранция, валидна за целия живот на продукта на пазара. За всички аксесоари Levenhuk се предоставя гаранция за липса на дефекти на материалите и изработката за период от **две години** от датата на покупка на дребно. Гаранцията Ви дава право на безплатен ремонт или замяна на продукта на Levenhuk във всяка държава, в която има офис на Levenhuk, ако са изпълнени всички условия за гаранцията.

За повече информация посетете нашата уебстраница: bg.levenhuk.com/garantsiya

Ако възникнат проблеми с гаранцията или ако се нуждаете от помощ за използването на Вашия продукт, се свържете с местния клон на Levenhuk.

CZ Telekulár a mikrokulár pro smartphone Levenhuk Kelvin TLC25

Upozornění! Tímto přístrojem se nikdy nedívejte přímo do Slunce, neboť hrozí nebezpečí trvalého poškození zraku či přímo oslepnutí.

Obsah sady: telekulár, mikrokulár, držák pro připojení telefonu k objektivu, očníce 37 mm, adaptační kroužek 25–37 mm, podložky EVA (9 ks), krytka okuláru, pouzdro, čisticí hadřík, návod k použití a záruční list.

Instalace a použití



1

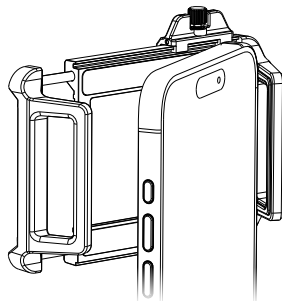

2

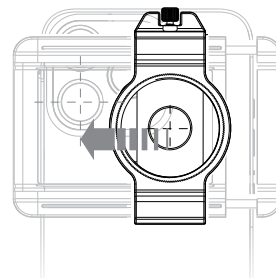

3a

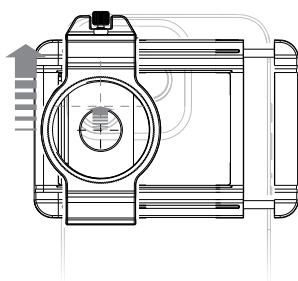

3b

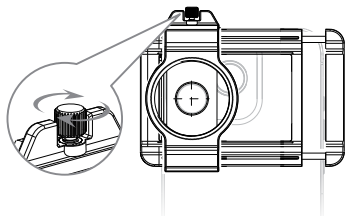

4

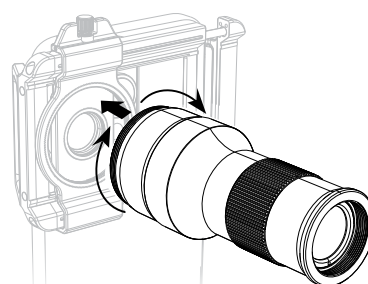

5

- Najděte hlavní fotoaparát na svém chytrém telefonu. Otevřete aplikaci fotoaparátu a postupně zakryjte prstem jednotlivé objektivy na zadní straně telefonu. Modul, u kterého obraz na displeji při zakrytí zčerná, je hlavní fotoaparát (obr. 1).
- Opatrně vložte chytrý telefon do držáku pro připojení telefonu k objektivu (obr. 2). Pomocí měkkých distančních podložek z materiálu EVA (součástí balení) upravte držák pro připojení podle tloušťky a šířky vašeho telefonu.
- Posuňte uchycení objektivu (1) vodorovně i svisle tak, aby byl otvor pro objektiv (4) zarovnan s hlavní kamerou telefonu (obr. 3a, 3b).
- Utáhněte upevňovací šroub (2) (obr. 4).
- Zašroubujte závit telekuláru (6) do závitu (3) ve směru hodinových ručiček (obr. 5).
- Telekulár lze použít také s adaptačním kroužkem 25–37 mm (12) pro připojení CPL filtru o průměru 37 mm (není součástí balení).

Nyní můžete zařízení používat k pozorování objektů, pořizování fotografií a záznamu videa pomocí chytrého telefonu.

- Otáčejte zaostřovacím kroužkem (8), dokud nebude obraz ostrý.
- Chcete-li pořizovat makrofotografie, zašroubujte mikrokulár (10) do závitu (9) ve směru hodinových ručiček.

Pokud se kolem obrazu objevují rovnoměrné tmavé rohy, upravte digitální zoom na svém chytrém telefonu.

- ! **Pokud jsou tmavé rohy nerovnoměrné, zkontrolujte, zda je otvor pro objektiv (4) zarovnan s hlavní kamerou telefonu, a poté postup zopakujte.**

Objekty můžete také pozorovat pouze pomocí teleokuláru s očníci (11) bez připevnění zařízení na smartphone. V tomto režimu však není možné pořizovat fotografie ani nahrávat video.

Technické údaje

Zvětšení	telekulár: 6x; makrokulár: 4–9,5x
Zaostřovací vzdálenost	telekulár: 30 cm – ∞; makrokulár: 15–40 cm
Průměr čočky objektivu	18 mm
Materiál optiky	optické sklo
Povrchová úprava optiky	vícenásobná antireflexní vrstva na všech optických plochách
Kompatibilita s modely chytrých telefonů	iPhone, Android (šířka smartphonu: 70–100 mm, tloušťka smartphonu: ≤ 20 mm)
Podložky EVA	24 x 4,5 x 2 mm (3 ks)
	24 x 4,5 x 3 mm (3 ks)
	24 x 4,5 x 4 mm (3 ks)
Rozsah provozní teploty	0... +40 °C

Výrobce si vyhrazuje právo provádět změny v sortimentu a v technických údajích svých výrobků bez předchozího upozornění.

Péče a údržba

Při použití tohoto přístroje dětmi nebo osobami, které tento návod nečetly nebo s jeho obsahem nebyly plně srozuměny, přijměte nezbytná preventivní opatření. Z žádného důvodu se nepokoušejte přístroj rozebírat. Zařízení chraňte před vodou, prachem, prudkými nárazy a nadměrným mechanickým namáháním. Nedotýkejte se svými prsty povrchů optických prvků. Povrch čočky očistěte stlačeným vzduchem nebo měkkým čisticím ubrouskem na čočky. Nikdy se nepokoušejte provozovat poškozené zařízení nebo zařízení s poškozenými elektrickými díly! Zařízení skladujte na suchém a chladném místě. **Pokud dojde k požití části zařízení nebo baterie, okamžitě vyhledejte lékařskou pomoc.**

Mezinárodní doživotní záruka společnosti Levenhuk

Na veškeré teleskopy, mikroskopy, triedry a další optické výrobky značky Levenhuk, s výjimkou příslušenství, se poskytuje **doživotní záruka** pokrývající vady materiálu a provedení. Doživotní záruka je záruka platná po celou dobu životnosti produktu na trhu. Na veškeré příslušenství značky Levenhuk se poskytuje záruka toho, že je dodáváno bez jakýchkoli vad materiálu a provedení, a to po dobu **dvou let** od data zakoupení v maloobchodní prodejně. Tato záruka vás opravňuje k bezplatné opravě nebo výměně výrobku značky Levenhuk v libovolné zemi, v níž se nachází pobočka společnosti Levenhuk, pokud jsou splněny všechny záruční podmínky.

Další informace – navštivte naše webové stránky: cz.levenhuk.com/zaruka

V případě problémů s uplatněním záruky, nebo pokud budete potřebovat pomoc při používání svého výrobku, obraťte se na místní pobočku společnosti Levenhuk.

DE Levenhuk Kelvin TLC25 Smartphone Telekular und Mikrokular

Vorsicht! Schauen Sie mit diesem Instrument nie direkt in die Sonne. Erblindungsgefahr!

Das Set enthält: Telekular, Mikrokular, Smartphone-Objektiv-Käfig, Augenmuschel 37 mm, Adapterring 25–37 mm, EVA-Abstandshalter (9 Stk.), Okulardeckel, Tasche, Reinigungstuch, Bedienungsanleitung und Garantiekarte.

Installation und Verwendung

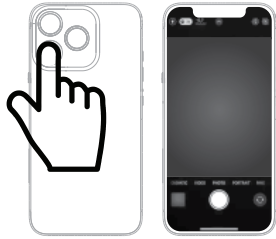

1

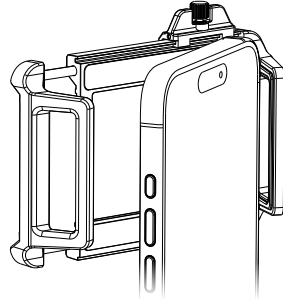

2

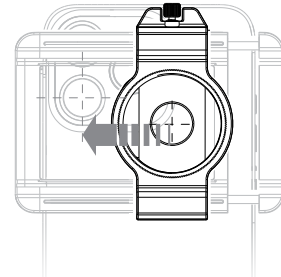

3a

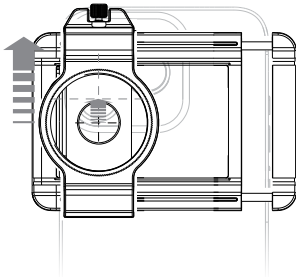

3b

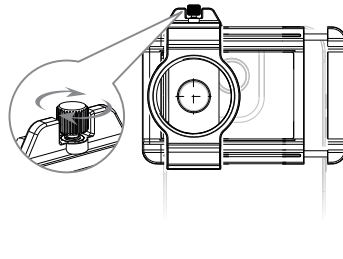

4

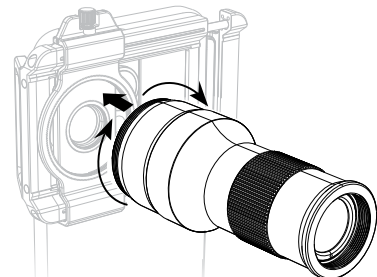

5

- Suchen Sie die Hauptkamera Ihres Smartphones. Öffnen Sie dazu die Kamera-App auf Ihrem Smartphone und bedecken Sie nacheinander jede Linse auf der Rückseite mit Ihrem Finger. Das Modul, bei dem das Bild auf dem Bildschirm schwarz wird, wenn es abgedeckt wird, ist die Hauptkamera (Abb. 1).
- Drücken Sie Ihr Smartphone vorsichtig in den Smartphone-Objektiv-Käfig (Abb. 2). Um den Käfig genau an die Dicke und Breite Ihres Smartphones anzupassen, verwenden Sie die weichen EVA-Polster (im Lieferumfang enthalten).
- Bewegen Sie die Objektivhalterung (1) horizontal und vertikal, um die Objektivöffnung (4) auf die Hauptkamera Ihres Smartphones auszurichten (Abb. 3a, 3b).
- Ziehen Sie die Befestigungsschraube (2) fest (Abb. 4).
- Schrauben Sie den Gewindeanschluss des Telekulars (6) im Uhrzeigersinn in den Gewindeanschluss (3) ein (Abb. 5).
- Verwenden Sie das Telekular mit dem 25–37-mm-Adapterring (12), um einen 37-mm-CPL-Filter (nicht im Lieferumfang enthalten) anzubringen.

Sie können das Instrument nun verwenden, um Objekte zu betrachten sowie Fotos und Videos mit Ihrem Smartphone aufzunehmen.

- Drehen Sie den Fokussiering (8), bis das Bild scharfgestellt ist.
- Schrauben Sie das Mikrokular (10) im Uhrzeigersinn in den Gewindeanschluss (9) ein, um Makroaufnahmen zu machen.

! Wenn rund um das Bild gleichmäßig dunkle Ecken zu sehen sind, passen Sie den Digitalzoom Ihres Smartphones an. Wenn die dunklen Ecken ungleichmäßig aussehen, überprüfen Sie, ob die Objektivöffnung (4) auf die Hauptkamera Ihres Smartphones ausgerichtet ist, bevor Sie es erneut versuchen.

Sie können die Objekte auch nur mit dem Telekular und der Augenmuschel (11) betrachten, ohne das Instrument an Ihrem Smartphone anzubringen. Hinweis: Auf diese Weise können keine Fotos oder Videos aufgenommen werden.

Technische Daten

Vergrößerung	Telekular: 6-fach, Mikrokular: 4–9,5-fach
Brennweite	Telekular: 30 cm – ∞; Mikrokular: 15–40 cm
Objektivlinsendurchmesser	18 mm
Optikmaterial	optisches Glas
Optikvergütung	durchgehende Mehrfachvergütung
Kompatibel mit Smartphone-Modellen	iPhone, Android (Smartphone-Breite: 70–100 mm, Smartphone-Dicke: ≤ 20 mm)
EVA-Abstandshalter	24 x 4,5 x 2 mm (3 Stk.) 24 x 4,5 x 3 mm (3 Stk.) 24 x 4,5 x 4 mm (3 Stk.)
Betriebstemperaturbereich	0... +40 °C

Der Hersteller behält sich das Recht vor, ohne Vorankündigung Änderungen an der Produktpalette und den technischen Daten vorzunehmen.

Pflege und Wartung

Treffen Sie geeignete Vorsichtsmaßnahmen, wenn Kinder oder Personen das Instrument benutzen, die diese Anleitung nicht gelesen bzw. verstanden haben. Versuchen Sie nicht, das Instrument aus irgendwelchem Grund selbst zu zerlegen. Schützen Sie das Instrument vor Wasser, Staub, plötzlichen Stößen und anderen mechanischen Belastungen. Berühren Sie die optischen Flächen nicht mit den Fingern. Reinigen Sie die Linsenoberfläche mit Druckluft oder einem weichen Linsenreinigungstuch. Versuchen Sie niemals, ein beschädigtes Gerät oder ein Gerät mit beschädigten elektrischen Teilen in Betrieb zu nehmen! Lagern Sie das Gerät an einem trockenen, kühlen Ort. **Wenn ein Teil des Geräts oder des Akkus verschluckt wird, suchen Sie sofort einen Arzt auf.**

Levenhuk lebenslange internationale Garantie

Levenhuk garantiert für alle Teleskope, Mikroskope, Ferngläser und anderen optischen Erzeugnisse mit Ausnahme von Zubehör **lebenslänglich** die Freiheit von Material- und Herstellungsfehlern. Die lebenslange Garantie ist eine Garantie, die für die gesamte Lebensdauer des Produkts am Markt gilt. Für Levenhuk-Zubehör gewährleistet Levenhuk die Freiheit von Material- und Herstellungsfehlern innerhalb von **zwei Jahren** ab Kaufdatum. Die Garantie berechtigt in Ländern, in denen Levenhuk mit einer Niederlassung vertreten ist, zu Reparatur oder Austausch von Levenhuk-Produkten, sofern alle Garantiebedingungen erfüllt sind.

Weitere Einzelheiten entnehmen Sie bitte unserer Website: de.levenhuk.com/garantie

Bei Problemen mit der Garantie, oder wenn Sie Unterstützung bei der Verwendung Ihres Produkts benötigen, wenden Sie sich an die lokale Levenhuk-Niederlassung.

ES Teleocular y microocular para teléfono inteligente Levenhuk Kelvin TLC25

¡Precaución! Nunca mire directamente al sol a través de este dispositivo, ya que podría causarle daños permanentes en los ojos e incluso ceguera.

El kit incluye: teleocular, microocular, soporte de fijación del teléfono a la lente, ojera de 37 mm, anillo adaptador de 25–37 mm, espaciadores de EVA (9 unidades), tapa del ocular, funda, paño de limpieza, guía del usuario y garantía.

Instalación y uso



1

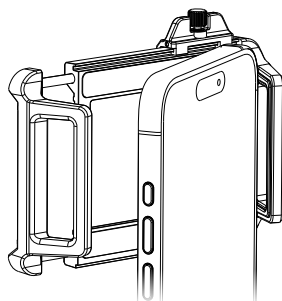

2

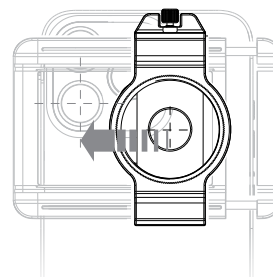

3a

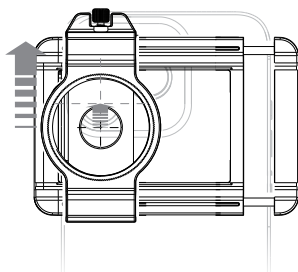

3b

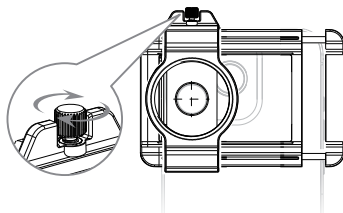

4

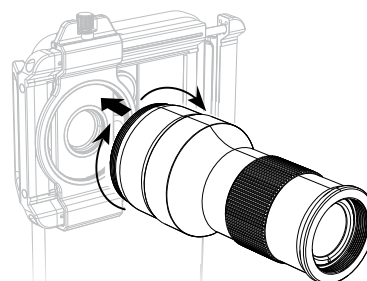

5

- Localice la cámara principal de su teléfono inteligente. Para ello, abra la aplicación de cámara de su teléfono inteligente y cubra cada lente posterior una por una con el dedo. El módulo que hace que la imagen en la pantalla se vuelva negra al cubrirlo es la cámara principal (Fig. 1).
- Introduzca suavemente su teléfono inteligente en el soporte de fijación del teléfono (Fig. 2). Para ajustar con precisión el soporte de fijación al grosor y la anchura de su teléfono, use los espaciadores blandos de EVA (incluidos).
- Mueva la montura de lente (1) horizontal y verticalmente para alinear el orificio para la lente (4) con la cámara principal de su teléfono inteligente (Fig. 3a, 3b).
- Apriete el tornillo de fijación (2) (Fig. 4).
- Enrosque la interfaz del teleocular (6) en la interfaz roscada (3) en el sentido de las agujas del reloj (Fig. 5).
- Use el teleocular con el anillo adaptador de 25–37 mm (12) para acoplar un filtro CPL de 37 mm (no incluido).

Ahora ya puede usar el dispositivo para observar objetos, hacer fotos y grabar vídeos con su teléfono inteligente.

- Gire el anillo de enfoque (8) hasta que la imagen esté enfocada.
- Enrosque el microocular (10) en la interfaz roscada (9) en el sentido de las agujas del reloj para hacer fotos macro.

! Si aparecen esquinas oscuras uniformes alrededor de la imagen, ajuste el zoom digital de su teléfono inteligente. Si las esquinas oscuras son irregulares, compruebe que el orificio para la lente (4) esté alineado con la cámara principal de su teléfono inteligente antes de intentarlo de nuevo.

También puede observar los objetos utilizando únicamente el teleocular con la ojera (11) sin necesidad de acoplar el dispositivo a su teléfono inteligente. Tenga en cuenta que, de esta forma no es posible hacer fotos ni grabar vídeos.

Especificaciones

Aumento	teleocular: 6x; microcular: 4-9,5x
Distancia de enfoque	teleocular: 30 cm – ∞; microcular: 15-40 cm
Diámetro de la lente del objetivo	18 mm
Material de la óptica	vidrio óptico
Revestimiento de la óptica	revestimiento múltiple completo
Compatibilidad con teléfonos inteligentes	iPhone, Android (anchura del teléfono: 70-100 mm, grosor del teléfono: ≤ 20 mm)
Espaciadores de EVA	24 x 4,5 x 2 mm (3 unidades)
	24 x 4,5 x 3 mm (3 unidades)
	24 x 4,5 x 4 mm (3 unidades)
Intervalo de temperaturas de funcionamiento	0... +40 °C

El fabricante se reserva el derecho de realizar cambios en la gama de productos y en las especificaciones sin previo aviso.

Cuidado y mantenimiento

Tome las precauciones necesarias si utiliza este instrumento acompañado de niños o de otras personas que no hayan leído o que no comprendan totalmente estas instrucciones. No intente desmontar el instrumento usted mismo bajo ningún concepto. Proteja el dispositivo del agua, el polvo, los golpes repentinos y la fuerza mecánica excesiva. No toque las superficies ópticas con los dedos. Limpie la superficie de la lente con aire comprimido o un paño suave para limpiar lentes. ¡No intente nunca utilizar un dispositivo dañado o un dispositivo con componentes eléctricos dañados! Guarde el dispositivo en un lugar fresco y seco. **En caso de ingestión de componentes del dispositivo o de la pila, busque asistencia médica de inmediato.**

Garantía internacional de por vida Levenhuk

Todos los telescopios, microscopios, prismáticos y otros productos ópticos de Levenhuk, excepto los accesorios, cuentan con una **garantía de por vida** contra defectos de material y de mano de obra. La garantía de por vida es una garantía a lo largo de la vida del producto en el mercado. Todos los accesorios Levenhuk están garantizados contra defectos de material y de mano de obra durante **dos años** a partir de la fecha de compra en el minorista. Levenhuk reparará o reemplazará cualquier producto o pieza que, una vez inspeccionada por Levenhuk, se determine que tiene defectos de materiales o de mano de obra. Para que Levenhuk pueda reparar o reemplazar estos productos, deben devolverse a Levenhuk junto con una prueba de compra que Levenhuk considere satisfactoria.

Para más detalles visite nuestra página web: es.levenhuk.com/garantia

En caso de problemas con la garantía o si necesita ayuda en el uso de su producto, contacte con su oficina de Levenhuk más cercana.

HU Levenhuk Kelvin TLC25 okostelefon tele-okulár és mikro-okulár

Vigyázat! Soha ne nézzen közvetlenül a napba az eszközön keresztül, mert az maradandó szemkárosodást, sőt, akár vakságot okozhat.

A készlet tartalma: tele-okulár, mikro-okulár, telefon-lencze rögzítőtartó, 37 mm-es szemkagyló, 25–37 mm-es adaptergyűrű, EVA párna (9 db), szemvédő, tok, tisztítókendő, használati útmutató és garanciajegy.

Telepítés és használat



1

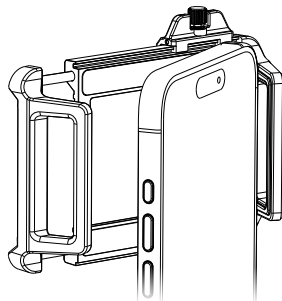

2

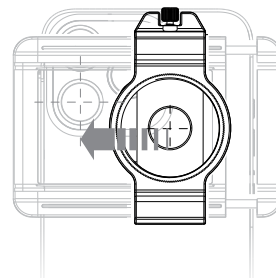

3a

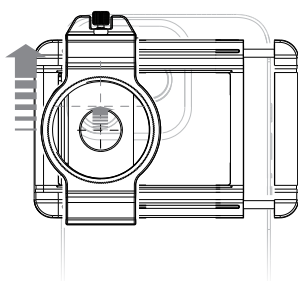

3b

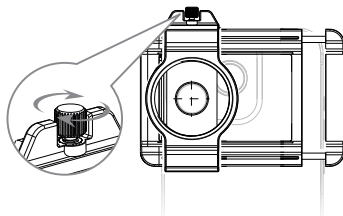

4

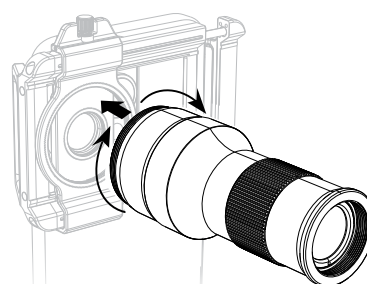

5

- Keresse meg a fő kamerát a telefonján. Ehhez nyissa ki a kameraalkalmazást a telefonján, és takarja le az egyes hátsó lencsákat egymás után az ujjával. Az a modul, amely lefedve elsötétíti a képet a kijelzőn, a fő kamera (1. ábra).
- Óvatosan tegye be a telefonját a telefon-lencze rögzítőtartóba (2. ábra). A rögzítőtartó telefonja vastagságához és szélességéhez való pontos beállításához használja a puha EVA párnákat (a készlet tartalmazza).
- Mozgassa a lencsefoglalat (1) vízszintesen és függőlegesen, hogy a lencse nyílása (4) egy vonalba kerüljön a telefonja fő kamerájával (3a., 3b. ábra).
- Húzza meg a rögzítőcsavart (2) (4. ábra).
- Csavarja be a tele-okulár menetes csatlakozóját (6) a menetes csatlakozóba (3) az óramutató járásával megegyező irányban (5. ábra).
- Használja a tele-okulárt a 25–37 mm-es adaptergyűrűvel (12), hogy egy 37 mm-es CPL szűrőt csatlakoztasson (a készlet nem tartalmazza).

Most már használhatja az eszközt tárgyak megfigyelésére, fényképek készítésére és videók rögzítésére az okostelefonjával.

- Addig forgassa a fókuszáló gyűrűt (8), amíg a látómező éles nem lesz.
- Csavarja be a mikro-okulárt (10) a menetes csatlakozóba (9) az óramutató járásával megegyező irányban, hogy makrófotókat készítsen.

! Ha a kép körül egyenletes sötét sarkokat lát, állítsa a digitális zoomot a telefonján. Ha a sötét sarkok egyenletlennek tűnnek, ellenőrizze, hogy a lencse nyílása (4) a telefonja fő kamerájával egy vonalban legyen, mielőtt újra próbálkozik.

A tárgyakat úgy is megfigyelheti, hogy csak a tele-okulár szemkagylós (11) lencséjét használja, anélkül hogy a készüléket az okostelefonjára szerelné. Kérjük, vegye figyelembe, hogy így nincs lehetőség fényképek készítésére vagy videók rögzítésére.

Műszaki adatok

Nagyítás	tele-okulár: 6x; mikro-okulár: 4-9,5x
Fókusz távolság	tele-okulár: 30 cm – ∞; mikro-okulár: 15-40 cm
Objektív lencse átmérője	18 mm
Optikai elemek anyaga	optikai üveg
Optikai bevonat	teljes, több rétegű bevonat
Kompatibilitás okostelefon-modellekkel	iPhone, Android (a telefon szélessége: 70-100 mm, vastagsága: ≤ 20 mm)
EVA párnák	24 x 4,5 x 2 mm (3 db)
	24 x 4,5 x 3 mm (3 db)
	24 x 4,5 x 4 mm (3 db)
Üzemi hőmérséklet-tartomány	0... +40 °C

A gyártó fenntartja magának a jogot a termék kínálat és a műszaki paraméterek előzetes értesítés nélküli módosítására.

Ápolás és karbantartás

Legyen kellően óvatos, ha gyermekekkel vagy olyan személyekkel együtt használja az eszközt, akik nem olvasták vagy nem teljesen értették meg az előbbiekben felsorolt utasításokat. Bármi legyen is az ok, semmiképpen ne kísérelje meg szétszerelni az eszközt. Óvja a terméket a víztől, portól, hirtelen ütésektől és túlzott mechanikai behatásoktól. Az optikai elemek felületéhez soha ne érjen az ujjával. A lencsék felületét sűrített levegővel vagy lencsetisztításra tervezett puha törülköendővel tisztítsa. A sérült, vagy sérült elektromos alkatrészű berendezést soha ne helyezze üzembe! Az eszközt száraz, hűvös helyen kell tárolni. **Ha az eszköz valamely alkatrészét vagy az elemét lenyelik, akkor kérjen, azonnal orvosi segítséget.**

A Levenhuk nemzetközi, élettartamra szóló szavatossága

A Levenhuk vállalat a kiegészítők kivételével az összes Levenhuk gyártmányú teleszkóphoz, mikroszkóphoz, kétszemes távcsőhöz és egyéb optikai termékhez **élettartamra szóló szavatosságot** nyújt az anyaghibák és/vagy a gyártási hibák vonatkozásában. Az élettartamra szóló szavatosság a termék piaci forgalmazási időszakának a végéig érvényes. A Levenhuk-kiegészítőkhöz a Levenhuk-vállalat a kiskereskedelmi vásárlás napjától számított **két évig** érvényes szavatosságot nyújt az anyaghibák és/vagy a gyártási hibák vonatkozásában. A Levenhuk vállalat vállalja, hogy a Levenhuk vállalat általi megvizsgálás során anyaghibásnak és/vagy gyártási hibásnak talált terméket vagy termékalkatrészt megjavítja vagy kicseréli. A Levenhuk vállalat csak abban az esetben köteles megjavítani vagy kicserélni az ilyen terméket vagy termékalkatrészt, ha azt a Levenhuk vállalat számára elfogadható vásárlási bizonylattal együtt visszaküldi a Levenhuk vállalat felé.

További részletekért látogasson el weboldalunkra: hu.levenhuk.com/garancia

Amennyiben garanciális probléma lépne fel vagy további segítségre van szüksége a termék használatát illetően, akkor vegye fel a kapcsolatot a helyi Levenhuk üzlettel.

IT Teleculare e microculare per smartphone Levenhuk Kelvin TLC25

Attenzione! Non osservare mai direttamente il sole attraverso questo dispositivo, poiché ciò potrebbe causare danni permanenti agli occhi e persino cecità.

Il kit comprende: teleculare, microculare, staffa di montaggio telefono-lente, conchiglia oculare 37 mm, anello adattatore 25-37 mm, cuscinetti in EVA (9 pz.), coprioculare, custodia morbida, panno per la pulizia, guida all'utilizzo e garanzia.

Installazione e utilizzo



1

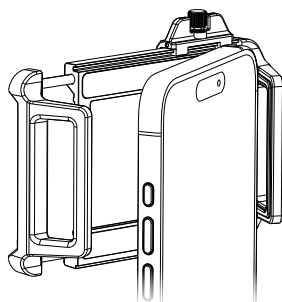

2

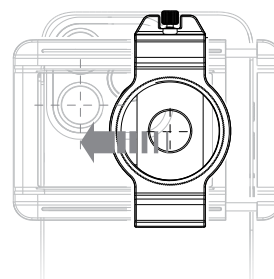

3a

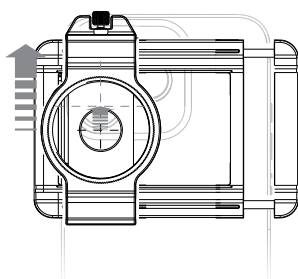

3b

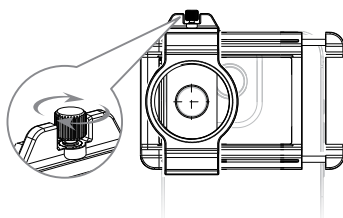

4

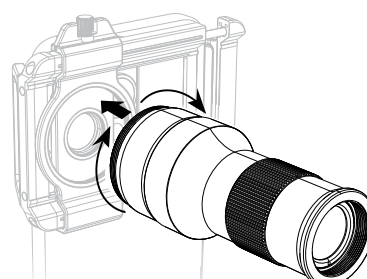

5

- Individuare la fotocamera principale sullo smartphone. Per farlo, aprire l'app della fotocamera sullo smartphone e coprire una ad una ciascuna lente sul retro con un dito. Il modulo che fa diventare nera l'immagine sullo schermo quando è coperto è la fotocamera principale (Fig. 1).
- Spingere delicatamente lo smartphone nella staffa di montaggio telefono-lente (Fig. 2). Per adattare con precisione la staffa di montaggio per smartphone allo spessore e alla larghezza del telefono, utilizzare i cuscinetti in EVA (inclusi).
- Muovere la montatura per lente (1) orizzontalmente e verticalmente per allineare il foro lente (4) con la fotocamera principale dello smartphone (Fig. 3a, 3b).
- Serrare la vite di fissaggio (2) (Fig. 4).
- Avvitare l'interfaccia filettata del teleculare (6) nell'interfaccia filettata (3) in senso orario (Fig. 5).
- Utilizzare la lente del teleculare con l'anello adattatore da 25-37 mm (12) per collegare un filtro CPL da 37 mm (non incluso).

Ora è possibile utilizzare il dispositivo per osservare oggetti, scattare foto e registrare video con lo smartphone.

- Ruotare l'anello di messa a fuoco (8) fino a quando la vista non è a fuoco.
- Avvitare il microculare (10) nell'interfaccia filettata (9) in senso orario per scattare foto macro.

! Se sono presenti angoli scuri uniformi intorno all'immagine, regolare lo zoom digitale sullo smartphone. Se gli angoli scuri appaiono irregolari, verificare che il foro lente (4) sia allineato con la fotocamera principale dello smartphone prima di riprovare.

È anche possibile osservare gli oggetti utilizzando solo il teleculare con conchiglia oculare (11) senza installare il dispositivo sullo smartphone. Si noti che in questo modo lo scatto di foto o la registrazione di video non è disponibile.

Specifiche

Ingrandimento	teleculare: 6x; microculare: 4-9,5x
Distanza di messa a fuoco	teleculare: 30 cm - ∞; microculare: 15-40 cm
Diametro lente obiettivo	18 mm
Materiale ottiche	vetro ottico
Rivestimento ottiche	completamente multirivestite
Compatibilità con modelli di smartphone	iPhone, Android (larghezza smartphone: 70-100 mm, spessore smartphone: ≤ 20 mm)
Cuscinetti in EVA	24 x 4,5 x 2 mm (3 pz.) 24 x 4,5 x 3 mm (3 pz.) 24 x 4,5 x 4 mm (3 pz.)
Intervallo di temperature di esercizio	0... +40 °C

Il produttore si riserva il diritto di apportare modifiche senza preavviso alla gamma di prodotti e alle specifiche.

Cura e manutenzione

Nel caso si utilizzi l'apparecchio in presenza di bambini o di altre persone che non abbiano letto e compreso appieno queste istruzioni, prendere le precauzioni necessarie. Non cercare per nessun motivo di smontare autonomamente l'apparecchio. Proteggere il dispositivo da acqua, polvere, urti improvvisi ed eccessiva forza meccanica. Non toccare le superfici ottiche con le dita. Pulire la superficie della lente con un flusso di aria compressa o una salvietta morbida per lenti. Non tentare mai di adoperare uno strumento danneggiato o con componenti elettriche danneggiate! Conservare il dispositivo in un luogo fresco e asciutto. **In caso di ingestione di una parte dell'apparecchio o della batteria, consultare immediatamente un medico.**

Garanzia internazionale Levenhuk

Tutti i telescopi, i microscopi, i binocoli e gli altri prodotti ottici Levenhuk, ad eccezione degli accessori, godono di una **garanzia a vita** per i difetti di fabbricazione o dei materiali. Garanzia a vita rappresenta una garanzia per la vita del prodotto sul mercato. Tutti gli accessori Levenhuk godono di una garanzia di **due anni** a partire dalla data di acquisto per i difetti di fabbricazione e dei materiali. Levenhuk riparerà o sostituirà i prodotti o relative parti che, in seguito a ispezione effettuata da Levenhuk, risultino presentare difetti di fabbricazione o dei materiali. Condizione per l'obbligo di riparazione o sostituzione da parte di Levenhuk di tali prodotti è che il prodotto venga restituito a Levenhuk unitamente ad una prova d'acquisto la cui validità sia riconosciuta da Levenhuk.

Per maggiori dettagli, visitare il nostro sito web: eu.levenhuk.com/warranty

Per qualsiasi problema di garanzia o necessità di assistenza per l'utilizzo del prodotto, contattare la filiale Levenhuk di zona.

PL Teleskop i mikroskop do smartfona Levenhuk Kelvin TLC25

Uwaga! Nie wolno patrzeć bezpośrednio na słońce przez to urządzenie, ponieważ może to spowodować trwałe uszkodzenie wzroku, a nawet ślepotę.

Zawartość zestawu: teleskop, mikroskop, uchwyt montażowy telefon-obiektyw, muszla oczna 37 mm, pierścień adaptera 25-37 mm, podkładki EVA (9 szt.), osłona okularu, pokrowiec, ściereczka do czyszczenia, instrukcja obsługi i karta gwarancyjna.

Instalacja i obsługa



1

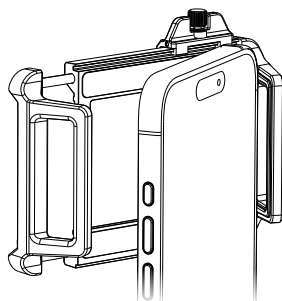

2

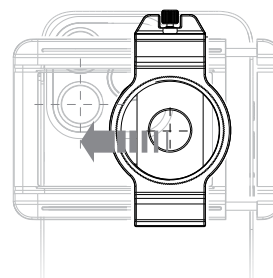

3a

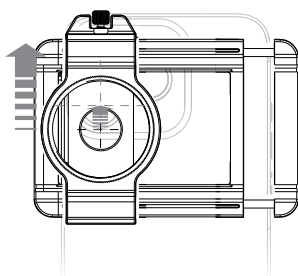

3b

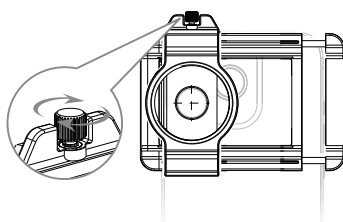

4

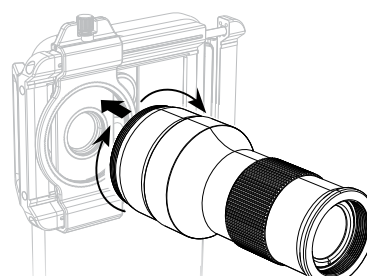

5

- Znajdź główny aparat w smartfonie. Aby to zrobić, otwórz aplikację aparatu na smartfonie i zasłoń palcem kolejno każdy obiektyw z tyłu smartfona. Moduł, po zasłonięciu którego obraz na ekranie jest czarny, jest aparatem głównym (rys. 1).
- Delikatnie wciśnij smartfon do uchwytu montażowego telefon-obiektyw (rys. 2). Aby precyzyjnie dopasować uchwyt montażowy do grubości i szerokości swojego telefonu, użyj miękkich podkładek EVA (w zestawie).
- Przesuń mocowanie do obiektywu (1) w poziomie i pionie, aby dostosować otwór na obiektyw (4) do głównego aparatu smartfona (rys. 3a, 3b).
- Dokręć śrubę mocującą (2) (rys. 4).
- Wkręć gwintowane mocowanie teleskopu (6) do gwintowanego mocowania (3) i dokręć w prawo (rys. 5).
- Użyj teleskopu z pierścieniem adaptera 25-37 mm (12), aby przymocować filtr CPL 37 mm (brak w zestawie).

Teraz możesz używać urządzenia do obserwacji obiektów, robienia zdjęć i nagrywania filmów za pomocą smartfona.

- Obracaj pokrętkę ostrości (8), aż obraz będzie wyraźny.
- Wkręć mikroskop (10) do gwintowanego mocowania (9) w prawo, aby robić zdjęcia makro.

Jeśli na obrazie są widoczne jednolite ciemne narożniki, dostosuj powiększenie cyfrowe na smartfonie.

- **Jeśli ciemne narożniki są nierówne, sprawdź, czy otwór na obiektyw (4) jest ustawiony zgodnie z głównym aparatem smartfona, następnie spróbuj ponownie.**

Możesz także obserwować obiekty wyłącznie za pomocą teleskopu z muszlą oczną (11) bez instalowania urządzenia na smartfonie. Uwaga: w przypadku takiej obserwacji robienie zdjęć i nagrywanie filmów nie jest możliwe.

Dane techniczne

Powiększenie	telekular: 6 razy; mikrokular: 4–9,5 raza
Dystans ostrzenia	telekular: 30 cm – ∞; mikrokular: 15–40 cm
Średnica soczewki obiektywowej	18 mm
Materiał układu optycznego	szkło optyczne
Powłoka układu optycznego	pełna powłoka wielowarstwowa
Zgodność z modelami smartfonów	iPhone, Android (szerokość smartfonu: 70–100 mm, grubość smartfonu: ≤ 20 mm)
Podkładki EVA	24 x 4,5 x 2 mm (3 szt.)
	24 x 4,5 x 3 mm (3 szt.)
	24 x 4,5 x 4 mm (3 szt.)
Zakres temperatury pracy	0... +40 °C

Producent zastrzega sobie prawo wprowadzenia zmian w ofercie produktów i specyfikacjach bez uprzedniego powiadomienia.

Konserwacja i pielęgnacja

Zachowaj szczególną ostrożność, gdy urządzenia używają dzieci lub osoby, które nie w pełni zapoznały się z instrukcjami. Nie podejmuj prób samodzielnego demontażu urządzenia. Chroń urządzenie przed wilgocią, pyłem, upadkami z wysokości i działaniem nadmiernej siły mechanicznej. Nie dotykaj powierzchni optycznych palcami. Wyczyść powierzchnię soczewki sprężonym powietrzem lub specjalną miękką ściereczką do czyszczenia soczewek. Nie wolno używać uszkodzonego urządzenia ani urządzenia z uszkodzonymi elementami elektrycznymi! Przechowywać w suchym i chłodnym miejscu. **W razie połamania jakiegokolwiek części lub baterii należy natychmiast skontaktować się z lekarzem.**

Gwarancja międzynarodowa Levenhuk

Wszystkie teleskopy, mikroskopy, lornetki i inne przyrządy optyczne Levenhuk, za wyjątkiem akcesoriów, posiadają **dożywotnią gwarancję** obejmującą wady materiałowe i wykonawcze. Dożywotnia gwarancja to gwarancja na cały okres użytkowania produktu. Wszystkie akcesoria Levenhuk są wolne od wad materiałowych i wykonawczych i pozostaną takie przez **dwa lata** od daty zakupu detalicznego. Firma Levenhuk naprawi lub wymieni produkty lub ich części, w przypadku których kontrola prowadzona przez Levenhuk wykaże obecność wad materiałowych lub wykonawczych. Warunkiem wywiązania się przez firmę Levenhuk z obowiązku naprawy lub wymiany produktu jest dostarczenie danego produktu firmie razem z dowodem zakupu uznawanym przez Levenhuk.

Więcej informacji na ten temat znajduje się na stronie: pl.levenhuk.com/gwarancja

W przypadku wątpliwości związanych z gwarancją lub korzystaniem z produktu, proszę skontaktować się z lokalnym przedstawicielem Levenhuk.

PT Telecular e microcular para smartphone Levenhuk Kelvin TLC25

Atenção! Nunca olhe diretamente para o Sol através deste dispositivo. Caso contrário, corre o risco de sofrer lesões oculares permanentes e até cegueira.

O kit inclui: telecular, microcular, suporte de montagem telefone-lente, copa ocular de 37 mm, anel adaptador de 25–37 mm, almofadas EVA (9 unidades), tampa ocular, bolsa, pano de limpeza, manual do utilizador e garantia.

Instalação e utilização

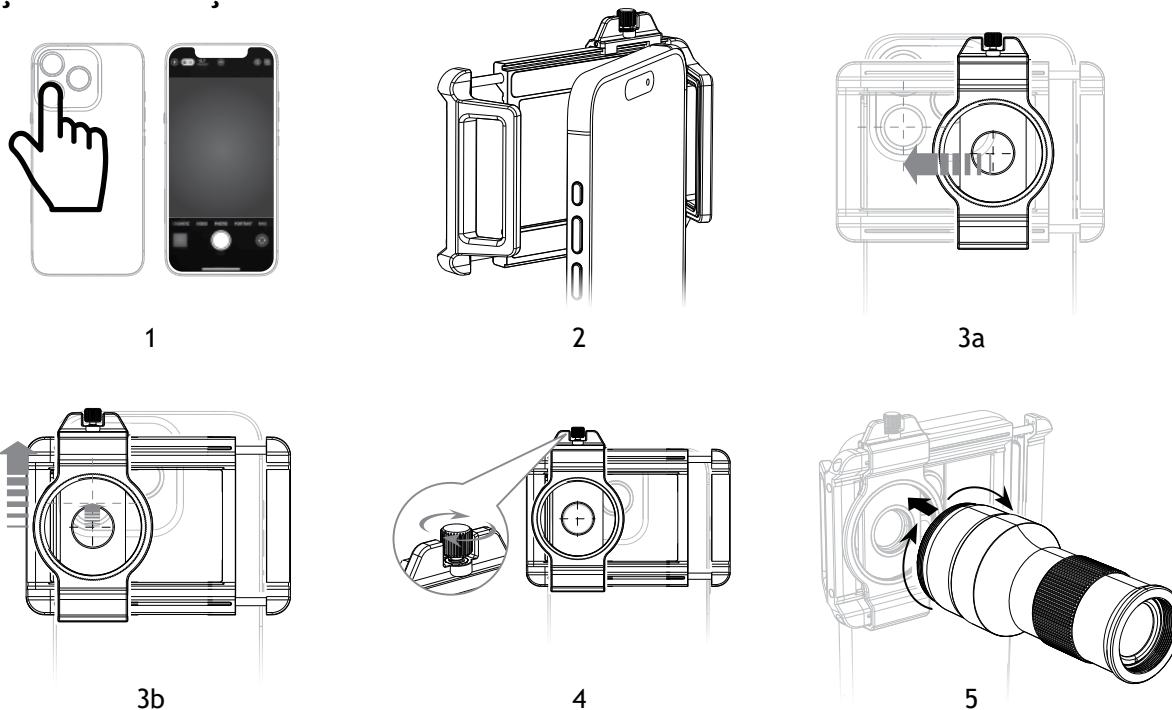

- Encontre a câmara principal no smartphone. Para tal, abra a aplicação da câmara no smartphone e cubra cada lente na parte de trás, uma a uma, com o dedo. O módulo que faz com que a imagem no ecrã fique preta quando coberta é a câmara principal (Fig. 1).
- Encaixe cuidadosamente o smartphone no suporte de montagem telefone-lente (Fig. 2). Para ajustar com precisão o suporte de montagem à espessura e largura do seu telefone, utilize as almofadas de proteção EVA (incluídas).
- Mova o suporte da lente (1) na horizontal e na vertical para alinhar a abertura da lente (4) com a câmara principal do smartphone (Fig. 3a, 3b).
- Aperte o parafuso de fixação (2) (Fig. 4).
- Enrosque a interface rosca do telecular (6) na interface rosca (3) no sentido dos ponteiros do relógio (Fig. 5).
- Use o telecular com o anel adaptador de 25–37 mm (12) para colocar um filtro CPL de 37 mm (não incluído).

Agora pode utilizar o dispositivo para observar objetos, tirar fotografias e gravar vídeos com o smartphone.

- Rode o anel de focagem (8) até a imagem estar focada.
- Enrosque o microcular (10) na interface rosca (9) no sentido dos ponteiros do relógio para tirar fotografias macro.

! Se houver cantos escuros uniformes à volta da imagem, ajuste o zoom digital no smartphone. Se os cantos parecerem irregulares, confirme que a abertura da lente (4) está alinhada com a câmara principal do smartphone antes de tentar novamente.

Também pode observar os objetos utilizando apenas o telecular com a copa (11) sem instalar o dispositivo no seu smartphone. Tenha em atenção que, desta forma, não é possível tirar fotografias ou gravar vídeos.

Especificações

Ampliação	telecular: 6x; microcular: 4–9,5x
Distância de focagem	telecular: 30 cm – ∞; microcular: 15–40 cm
Diâmetro da lente objetiva	18 mm
Material ótico	vidro ótico
Revestimento ótico	revestimento múltiplo integral
Compatibilidade com modelos de smartphone	iPhone, Android (largura do smartphone: 70–100 mm, espessura do smartphone: ≤ 20 mm)
Almofadas de proteção EVA	24 x 4,5 x 2 mm (3 unidades)
	24 x 4,5 x 3 mm (3 unidades)
	24 x 4,5 x 4 mm (3 unidades)
Intervalo de temperatura de funcionamento	0... +40 °C

O fabricante reserva-se o direito de efetuar alterações à gama de produtos e especificações sem aviso prévio.

Cuidado e manutenção

Tome as precauções necessárias quando usar o dispositivo com crianças, ou com outras pessoas que não leram, ou não compreenderam totalmente estas instruções. Não tente desmontar o dispositivo por conta própria, por qualquer motivo. Proteja o dispositivo contra água, pó, impactos repentinos e força mecânica excessiva. Não toque nas superfícies óticas com os dedos. Limpe a superfície da lente com ar comprimido ou um pano de limpeza suave para lentes. Nunca tente utilizar um dispositivo danificado ou um dispositivo com peças elétricas danificadas! Guarde o dispositivo num local seco e fresco. Se uma parte do dispositivo ou a bateria for engolida, procure imediatamente assistência médica.

Garantia vitalícia internacional Levenhuk

Todos os telescópios, microscópios, binóculos ou outros produtos óticos Levenhuk, exceto seus acessórios, são acompanhados de **garantia vitalícia** contra defeitos dos materiais e acabamento. A garantia vitalícia é uma garantia para a vida útil do produto no mercado. Todos os acessórios Levenhuk têm garantia de materiais e acabamento livre de defeitos por **dois anos** a partir da data de compra. A Levenhuk irá reparar ou substituir o produto ou sua parte que, com base em inspeção feita pela Levenhuk, seja considerado defeituoso em relação aos materiais e acabamento. A condição para que a Levenhuk repare ou substitua tal produto é que ele seja enviado à Levenhuk juntamente com a nota fiscal de compra.

Para detalhes adicionais, visite nossa página na internet: eu.levenhuk.com/warranty

Se surgirem problemas relacionados à garantia ou se for necessária assistência no uso do produto, contate a filial local da Levenhuk.

RU Телекуляр и микрокуляр для телефона Levenhuk Kelvin TLC25

Внимание: не смотрите в объективы на Солнце! Это может привести к необратимым повреждениям зрения вплоть до полной слепоты.

Комплектация: телекуляр, микрокуляр, клетка для крепления телефона к объективу, наглазник 37 мм, переходное кольцо 25–37 мм, вставки из ЭВА (9 шт.), защитная крышка, чехол, чистящая салфетка, инструкция по эксплуатации и гарантийный талон.

Сборка и использование

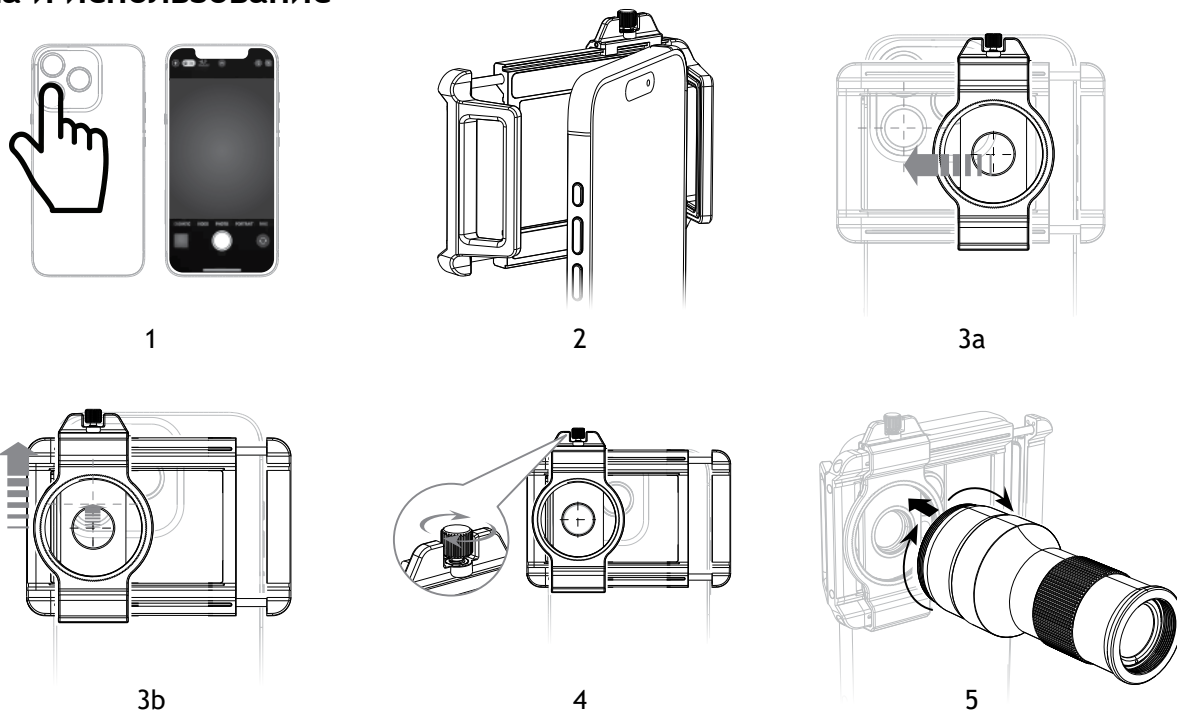

- Найдите основную камеру. Для этого откройте приложение камеры на смартфоне и последовательно закрывайте объективы пальцем. Тот, при закрытии которого пропадает изображение, и является основной камерой (рис. 1).
- Аккуратно вставьте смартфон в клетку для крепления телефона к объективу (рис. 2). Для точной подгонки клетки для крепления под толщину и ширину вашего телефона используйте мягкие вставки из ЭВА (в комплекте).
- При необходимости перемещайте крепление для объектива (1) по горизонтали и вертикали, чтобы совместить отверстие для объектива (4) с основной камерой смартфона (рис. 3а, 3б).
- Затяните крепежный винт (2) (рис. 4).
- Вкрутите резьбовой интерфейс телекуляра (6) в резьбовой интерфейс (3) по часовой стрелке (рис. 5).
- Используйте телекуляр с переходным кольцом 25–37 мм (12) для установки поляризационного фильтра диаметром 37 мм (не входит в комплект).

Теперь вы можете использовать прибор для наблюдения за объектами, съемки фотографий и записи видео с помощью смартфона.

- Поворачивайте колесико фокусировки (8), пока изображение не станет четким.
- Вкрутите микрокуляр (10) в резьбовой интерфейс (9) по часовой стрелке для съемки макрофотографий.

! Если вокруг изображения появляются равномерные темные углы, отрегулируйте настройки цифрового увеличения на смартфоне. Если изображение в темных углах нечеткое, перед повторной попыткой убедитесь, что отверстие для объектива (4) совмещено с основной камерой вашего смартфона.

Вы также можете рассматривать объекты, используя только телекуляр с наглазником (11) без установки прибора на смартфон. Обратите внимание, что в этом случае возможность делать фотографии или снимать видео отсутствует.

Технические характеристики

Увеличение	телекуляр: 6х; микрокуляр: 4–9,5х
Дистанция фокусировки	телекуляр: 30 см – ∞; микрокуляр: 15–40 см
Диаметр объектива	18 мм
Материал оптики	оптическое стекло
Покрытие оптики	полностью многослойное покрытие
Совместимость с моделями смартфонов	iPhone, Android (ширина смартфона: 70–100 мм, толщина смартфона: ≤ 20 мм)
Вставки из ЭВА	24 x 4,5 x 2 мм (3 шт.)
	24 x 4,5 x 3 мм (3 шт.)
	24 x 4,5 x 4 мм (3 шт.)
Диапазон рабочих температур	0... +40 °С

Производитель оставляет за собой право вносить любые изменения в модельный ряд и технические характеристики или прекращать производство изделия без предварительного уведомления.

Уход и хранение

Будьте внимательны, если пользуетесь прибором вместе с детьми или людьми, не знакомыми с инструкцией. Не разбирайте прибор. Сервисные и ремонтные работы могут проводиться только в специализированном сервисном центре. Оберегайте прибор от воды, пыли, резких ударов и чрезмерных механических воздействий. Не касайтесь пальцами поверхностей линз. Очищайте поверхность линз сжатым воздухом или мягкой салфеткой для чистки оптики. Никогда не используйте поврежденное устройство или устройство с поврежденными электрическими деталями! Храните прибор в сухом прохладном месте. **Если деталь прибора или элемент питания были проглочены, срочно обратитесь за медицинской помощью.**

Международная бессрочная гарантия Levenhuk

Компания Levenhuk гарантирует отсутствие дефектов в материалах конструкции и дефектов изготовления изделия. Продавец гарантирует соответствие качества приобретенного вами изделия компании Levenhuk требованиям технической документации при соблюдении потребителем условий и правил транспортировки, хранения и эксплуатации изделия. Срок гарантии: на аксессуары – **6 (шесть) месяцев** со дня покупки, на остальные изделия – **бессрочная гарантия** (действует в течение всего срока эксплуатации прибора).

Подробнее об условиях гарантийного обслуживания см. на сайте levenhuk.ru/support

По вопросам гарантийного обслуживания вы можете обратиться в ближайшее представительство компании Levenhuk.

TR Levenhuk Kelvin TLC25 Akıllı Telefon Teleküler ve Mikroküler

Dikkat! Kalıcı göz hasarına ve hatta körlüğe neden olabileceğinden bu cihaz içinden kesinlikle doğrudan Güneşe bakmayın.

Kit içeriği: teleküler, mikroküler, telefon-mercek montaj braketi, vizör adaptörü 37 mm, adaptör halkası 25-37 mm, EVA pedler (9 adet), vizör kapağı, kılıf, temizleme bezi, kullanma kılavuzu ve garanti.

Kurulum ve kullanım

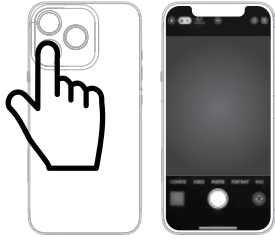

1

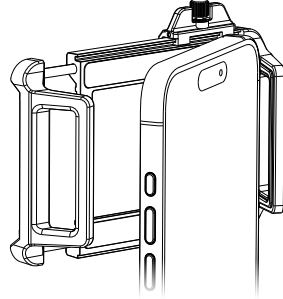

2

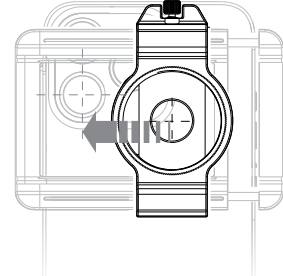

3a

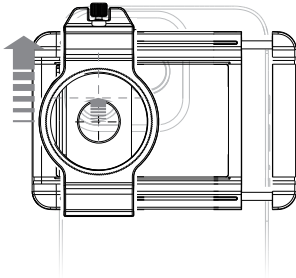

3b

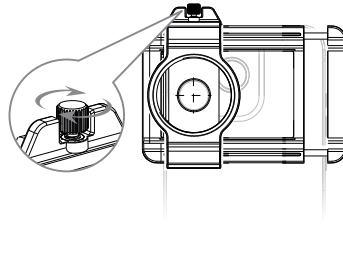

4

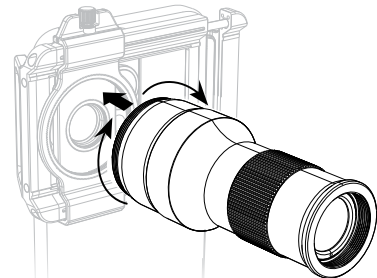

5

- Akıllı telefonunuzda ana kamerayı bulun. Bunu yapmak için cihazınızda kamera uygulamasını açın ve parmağınız ile arkadaki her bir merceği tek tek kapatın. Kapatıldığında ekrandaki görüntüyü siyaha çeviren modül ana kameradır (Şek. 1).
- Akıllı telefonunuzu telefon-mercek montaj braketine nazikçe itin (Şek. 2). Montaj braketine telefonunuzun kalınlığına ve genişliğine hassas bir şekilde ayarlamak için EVA pedleri (dahildir) kullanın.
- Mercek deliğini (4) akıllı telefonunuzun ana kamerası ile hizalamak için mercek yuvasını (1) yatay ve dikey olarak hareket ettirin (Şek. 3a, 3b).
- Sabitleme vidasını (2) sıkın (Şek. 4).
- Teleküler dişli ara bağlantısı (6) dişli ara bağlantı (3) içerisine saat yönünde çevirerek takın (Şek. 5).
- Bir 37 mm CPL filtre (dahil değil) takmak için telekülerini 25-37 mm adaptör halkası (12) ile kullanın.

Artık cihazı akıllı telefonunuz vasıtasıyla cisimleri incelemek, fotoğraflar çekmek ve videolar kaydetmek için kullanabilirsiniz.

- Görüntü odaklanana kadar odaklama halkasını (8) döndürün.
- Makro fotoğraflar çekmek için mikroküleri (10) dişli ara bağlantıya (9) saat yönünde çevirerek takın.

! Görüntü çevresinde tekdüze karanlık köşeler varsa, akıllı telefonunuzda dijital yakınlaştırmayı ayarlayın. Karanlık köşeler dengesiz görünüyorsa, yeniden denemeden önce mercek deliğinin (4) akıllı telefonunuzun ana kamerası ile hizalandığından emin olun.

Aynı zamanda cihazı akıllı telefonunuza kurmadan sadece telekülerini vizör adaptörü (11) ile kullanarak cisimleri inceleyebilirsiniz. Bu yöntemde fotoğraf çekimi ya da video kaydının mevcut olmadığını lütfen unutmayın.

Teknik Özellikler

Büyütme	teleküler: 6x; mikroküler: 4-9,5x
Odaklama uzaklığı	teleküler: 30 cm – ∞; mikroküler: 15-40 cm
Objektif merceği çapı	18 mm
Optik malzemesi	optik cam
Optik parça kaplaması	tamamen çoklu kaplamalı
Akıllı telefon modelleri ile uyumluluk	iPhone, Android (akıllı telefon genişliği: 70-100 mm, akıllı telefon kalınlığı: ≤ 20 mm)
EVA pedler	24 x 4,5 x 2 mm (3 adet) 24 x 4,5 x 3 mm (3 adet) 24 x 4,5 x 4 mm (3 adet)
Çalışma sıcaklığı aralığı	0... +40 °C

Üretici, ürün serisinde ve teknik özelliklerinde önceden bildirimde bulunmaksızın değişiklik yapma hakkını saklı tutar

Bakım ve onarım

Bu cihazı, bu talimatları okuyamayacak veya tamamen anlayamayacak çocuklar ve diğer kişiler ile birlikte kullanacağınız zaman gerekli önlemleri alın. Cihazı herhangi bir sebep için kendi başınıza sökmeye çalışmayın. Cihazı suya, toza, ani darbelere ve aşırı mekanik güçlere karşı koruyun. Optik yüzeylere parmaklarınızla dokunmayın. Lens yüzeyini, basınçlı hava veya yumuşak bir lens temizleme bezi ile temizleyin. Hasarlı bir cihazı veya elektrikli parçaları hasar görmüş bir cihazı asla çalıştırmayı denemeyin! Cihazı kuru ve serin bir yerde saklayın. **Cihaz veya pilin bir parçası yutulduğu takdirde, hemen tıbbi yardım alınmalıdır.**

Levenhuk Uluslararası Ömür Boyu Garanti

Tüm Levenhuk teleskopları, mikroskopları, dürbünleri ve diğer optik ürünleri, aksesuarlar hariç olmak üzere, malzeme ve işçilik kaynaklı kusurlara karşı **ömür boyu garantilidir**. Ömür boyu garanti, piyasadaki ürünün kullanım ömrü boyunca garanti altında olması anlamına gelir. Tüm Levenhuk aksesuarları, perakende satış yoluyla alınmasından sonra **2 yıl boyunca** malzeme ve işçilik kaynaklı kusurlara karşı garantilidir. Bu garanti sayesinde, tüm garanti koşulları sağlandığı takdirde, Levenhuk ofisi bulunan herhangi bir ülkede Levenhuk ürününüz için ücretsiz olarak onarım veya değişim yapabilirsiniz.

Ayrıntılı bilgi için web sitemizi ziyaret edebilirsiniz: tr.levenhuk.com/garanti

Garanti sorunları ortaya çıkarsa veya ürününüzü kullanırken yardıma ihtiyacınız olursa, yerel Levenhuk şubesi ile iletişime geçin.

The original Levenhuk cleaning accessories



Levenhuk Cleaning Pen LP10



Removes dust with a brush

The soft tip is treated with a special cleaning fluid that removes greasy stains

Does not damage optical coatings of the lenses

Leaves no smudges or stains

Levenhuk Inc. (USA): 6021 Catlin Dr., Tampa, FL 33612, USA,
+1 813 468-3001, contact_us@levenhuk.com
Levenhuk Optics s.r.o. (Europe): V Chotejně 700/7, 102 00 Prague 102,
Czech Republic, +420 737-004-919, sales-info@levenhuk.cz
Levenhuk® is registered trademark of Levenhuk, Inc.
© 2006–2026 Levenhuk, Inc. All rights reserved.
levenhuk.com
20260512

levenhuk[®]
Zoom&Joy